

# IRWIN®

## KATALOG 2020/2021



WISE-GRIP®

JACK

QUICK-GRIP®

Record®

Marples®

joran®

[www.irwin.eu](http://www.irwin.eu)

# KAMIENIE MIŁOWE INNOWACJI

1885

Opatentowanie  
świdra  
spiralnego IRWIN®,  
Charles Irwin zakłada  
IRWIN® Auger  
Bit Co



1914

HANSON®  
Gwintowniki  
i narzynki



1954

SPEEDBOR®  
Wiertła płaskie  
do drewna



2004

Ostrza  
bimetalowe



2009

QUICK-GRIP®  
Ściski  
stolarskie



2012

WISE-GRIP®  
Fast Release  
MARPLES®  
Dłuta



2015

IMPACT  
Końcówki  
do wkręcania  
WISE-GRIP®  
Szczypce  
o zwiększonej  
wydajności



2017

Wkrętaki  
z wieloma  
końcówkami  
i miękkie  
torby  
narzędziowe



1828

MARPLES®  
Dłuta

1890

Solidne  
świdry  
spiralne

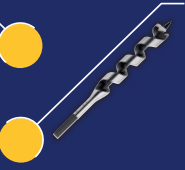

1924

WISE-GRIP®  
Szczypce  
zaciskowe



1972

UNIBIT®  
Wiertła  
wielostopniowe



2006

Blue  
Groove  
6X  
Wiertła do  
drewna



2011

WISE-GRIP®  
Gro-  
oveloek  
Szczypce  
nastawne



2014

JACK®  
Piły  
ręczne  
z serii Plus



MARPLES®  
i WELDETEC  
Tracze do  
pił



2016

RECORD®  
Imadło szyb-  
konastawne



2019

WISE-GRIP®  
Szczypce zaciskowe  
o zmniejszo-  
nym rozwarciu



## HISTORIA IRWIN TOOLS

Firma IRWIN Tools posiada długą i bogatą historię, sięgającą ponad stu lat i splatającą się z historią młodego, ambitnego narodu. W roku 1885 Charles Irwin opatentował świder spiralny i wraz z czterema współpracownikami założył firmę IRWIN Auger Bit Company. W roku 1924 William Petersen, duński imigrant, opracował i opatentował szczypce zaciskowe VISE-GRIP®. Strategia rozwoju poprzez innowacyjność oraz kolejne nabycia doprowadziły do stworzenia marki IRWIN Tools.

Firma IRWIN Tools produkuje i dystrybuje szeroką gamę narzędzi ręcznych i akcesoriów do elektronarzędzi, w tym piły ręczne JACK®, narzędzia zaciskowe i blokujące RECORD®, szczypce i klucze VISE-GRIP®, wiertła JORAN®, narzędzia zaciskowe QUICK-GRIP®, dłuta i narzędzia stolarskie MARPLES® oraz wiertła UNIBIT®.



## INNOWACJA FIRMY IRWIN®

Innowacyjność jest znakiem rozpoznawczym firmy IRWIN®. Już od ponad 100 lat jest to koncepcja, która przenika kulturę firmy i napędza wszystkie nasze działania. Począwszy od roku 1885, w którym opracowano pierwszy świder spiralny IRWIN®, poprzez wprowadzenie narzędzi zaciskowych Vise-Grip®, wiertła płaskich Blue Groove i ścisków Quick-Grip®, IRWIN® jest bezspornym liderem w branży, tworzącym doskonale narzędzia w profesjonalny sposób. Nasza imponująca lista osiągnięć w zakresie opracowywania nowych produktów narodziła się z pasji do zrozumienia potrzeb naszych użytkowników — profesjonalnego rzemieślnika. Nasze zaangażowanie w udoskonalanie naszych produktów zaczyna się w terenie — zespoły wyspecjalizowanych inżynierów IRWIN® odwiedzają miejsca budowy. Specjalny zespół inżynierów terenowych IRWIN® zdobywa wiedzę z pierwszej ręki — od profesjonalistów — i na miejscu dowiaduje się, jak udoskonalić nasze produkty, aby można było pracować efektywniej i łatwiej. Ta fachowa wiedza jest fundamentem unikalnego procesu rozwoju produktu, w który zaangażowane są zespoły inżynieryjne, marketingowe i produkcyjne IRWIN®, aby nieustannie dostarczać na rynek nowe i ulepszone narzędzia. Przy wsparciu globalnej sieci nowoczesnych zakładów produkcyjnych oraz we współpracy z czołowymi sprzedawcami detalicznymi na całym świecie, marka IRWIN® od dawna wyznacza standardy profesjonalizmu w każdym segmencie rynku, w którym prowadzi działalność. Począwszy od zbierania opinii na temat swojego produktu, poprzez jego rozwój, do dystrybucji i użytkowania, naszym celem jest dostarczanie narzędzi wysokiej jakości, które spełniają wysokie oczekiwania najsurowszych krytyków — profesjonalnych rzemieślników.



# IRWIN® CENTRA PROJEKTOWANIA

IRWIN® dostarcza wysokiej jakości, innowacyjne produkty od ponad stu lat. Doświadczenie i wiedza w zakresie projektowania i konstruowania produktów IRWIN® podparta rygorystycznymi testami i kontrolą jakości to fundamentalne elementy pozwalające nam zaofiarować nam najlepszych produktów. Ich jakość zapewniają ośrodki badawcze zlokalizowane na całym świecie. Ośrodki te wykorzystują najnowsze technologie i metody badawcze w ramach swoich specjalności.



## IRWIN® nowe produkty

SZCZYPCE ZACISKOWE O ZMNIJSZONYM ROZWARCIU VISE-GRIP®



SPEEDHAMMER™ QUAD



SPEEDHAMMER™ MAX

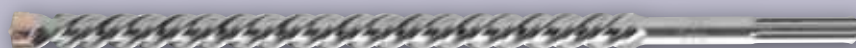

ZESTAWY DO WIERCENIA W DREWNIĘ, METALU, KAMIENIU ORAZ DO WKRĘCANIA



# SPIS TREŚCI

## NARZĘDZIA RĘCZNE

<b>04</b> Szczypce i klucze	<b>23</b> Cięcie metalu	<b>31</b> Stolarstwo i ciesielstwo	<b>43</b> Imadła i ścisaki	<b>62</b> Wkrętaki i klucze sześciokątne
<b>74</b> Noże użytkowe i ostrza	<b>82</b> Narzędzia do znaczenia	<b>88</b> Przechowywanie narzędzi i odzież robocza	<b>98</b> Narzędzia hydrauliczne	

## AKCESORIA DO ELEKTRONARZĘDZI

<b>102</b> Wiercenie w kamieniu	<b>119</b> Wiercenie w metalu	<b>132</b> Wiercenie w drewnie	<b>141</b> Groty i końcówki do wkręcania	<b>156</b> Tarcze do pił
<b>166</b> Otwornice bimetalowe	<b>170</b> Brzeszczyty do pił szablanych	<b>174</b> Brzeszczyty do wyrzynarek	<b>176</b> Indeks	



## WISE-GRIP®

Narzędzie zaciskowe Vise-Grip® zostało opracowane w 1924 roku przez kowala w małym miasteczku DeWitt w stanie Nebraska. Ich wynalazca, duński emigrant William Petersen, opracował projekt szczypiec w swojej kuźni, po czym zaczął je wytwarzać i sprzedawać wprost ze swojej ciężarówki okolicznym farmerom i mieszkańcom pobliskich miasteczek. Po jakimś czasie opatentował swój projekt, nadając mu nazwę VISE-GRIP®.

Dziś VISE-GRIP® są marką rozpoznawalną na całym świecie jako najlepsze szczypce zaciskowe. Innowacyjność i jakość stanowią podstawowe wartości marki VISE-GRIP®. Dzięki potwierdzonej skuteczności są to narzędzia najczęściej wybierane przez profesjonalistów, którzy z kolei przekazują to doświadczenie kolejnemu pokoleniu.

Rodzina produktów IRWIN® VISE-GRIP® oferuje pełną gamę szczypiec zaciskowych, szczypiec nastawnych, do cięcia i VDE. Szczypce i klucze IRWIN® VISE-GRIP® nieustannie wyznaczają standardy niezawodności, jakości oraz innowacji — określając zarówno obecne, jak i przyszłe trendy. Wszędzie tam, gdzie potrzebne jest narzędzie wysokiej jakości, IRWIN® VISE-GRIP® sprosta zadaniu.



## Record®

Założona w 1898 roku w mieście Sheffield w hrabstwie South Yorkshire w Wielkiej Brytanii firma Record Tools Factory szybko przyczyniła się do umocnienia reputacji regionu, który na całym świecie znany jest z produkcji wysokiej jakości stali i odlewów.

Marka Record® została wprowadzona przez firmę na rynek w roku 1909 i jeszcze przed rokiem 1920 oferta związana z tą marką została rozszerzona o imadła, strugi, ściski i klucze do rur, co pozwoliło firmie błyskawicznie rozwinąć działalność w Wielkiej Brytanii i na rynkach zagranicznych.

Dziś marka IRWIN® Record® nadal osiąga znakomite wyniki, przywiązując dużą wagę do tradycyjnych wartości wyznaczonych przez jej twórców oraz produkując narzędzia cenione przez profesjonalistów za ich niezmienną jakość i trwałość.



### NARZĘDZIA ZACISKOWE



### SZCZYPCE



### KLUCZE



## WISE-GRIP®

# SZCZYPCE ZACISKOWE

**NOWOŚĆ**

*The Original*  
Od 1924™

Oryginalne narzędzia zaciskowe IRWIN® VISE-GRIP®, z klasycznym mechanizmem zwalnającym zostały opracowane z myślą o zapewnieniu maksymalnej siły blokującej.

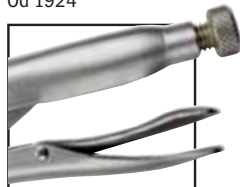

**Fast Release**

Szczypce zaciskowe IRWIN® VISE-GRIP® z systemem szybkiego zwalniania Fast Release są wyposażone w jednoręczny mechanizm zwalniający bez spustu, dzięki czemu można je otworzyć dwa razy łatwiej niż produkt o tradycyjnej konstrukcji. Brak miejsc groźących przychwyceniem.

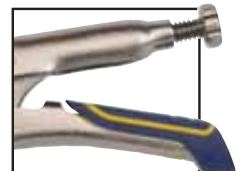

SIŁA ZACISKU NAJLEPSZA W SWOJEJ KLASIE

**ROZWARCIE ZMNIJSZONE O 20%.\***  
**OGRANICZ WYSIŁEK, ZAPOMNIJ O ZMĘCZENIU.**



- SIŁA ZACISKU NAJLEPSZA W SWOJEJ KLASIE**  
Zacisk nawet w najbardziej ekstremalnych warunkach.
- OPATENTOWANA KONSTRUKCJA O ZMNIJSZONYM ROZWARCIU\***  
Rozwarcie nowych szczypiec zaciskowych zostało zmniejszone o 20%.
- JEDNORĘCZNY MECHANIZM ZWALNIAJĄCY BEZ SPUSTU\*\***  
Sprawia, że otwieranie jest dwa razy łatwiejsze niż produktów o tradycyjnej konstrukcji, brak miejsc groźących przychwyceniem.
- SZEŚCIOKĄTNA ŚRUBA REGULACYJNA**  
Dociskanie umożliwiające lepsze spasowanie i docieszczenie materiałów. Poluzowanie umożliwia kontrolowane zwalnianie.
- WYTRZYMAŁA BUDOWA ZAPEWNIĄCA DŁUGĄ ŻYWOTNOŚĆ**  
Wysokiej jakości stal stopowa jest poddawana obróbce cieplnej w celu zapewnienia maksymalnej wytrzymałości i trwałości oraz dłuższej żywotności w porównaniu z innymi narzędziami do zaciskania.
- WKŁĘŚLA STRUKTURA CHROPOWATA ZE STALI**  
Zapewnia bezpieczny chwyt w dłoniach.

**3X GRIPPING POWER**\*\*\*



### SZCZYPCE ZACISKOWE O OWALNYCH SZCZĘKACH

Samozaciskowa dolna szczęka zapewnia trzykrotnie większą siłę zacisku, nie zsuwa się ani nie ześlizguje z żadnych typów nakrętek czy śrub.

T10T



10508017



NR KAT.	OPIS	ROZSTAW	EAN	OPAKOWANIE TRANSP.	OPAKOWANIE ZBIORCZE
<b>Fast Release</b>					
T10T	Fast Release – 5CR 5"/125 mm	29 mm	5706915081459	25	5
T13T	Fast Release – 7CR 7"/175 mm	38 mm	5706915081442	25	5
T11T	Fast Release – 10CR 10"/250 mm	48 mm	5706915081435	25	5
<b>Original</b>					
10508019	Original – 5CR 5"/125 mm	29 mm	5706915080193	25	5
10508018	Original – 7CR 7"/175 mm	38 mm	5706915080186	25	5
10508017	Original – 10CR 10"/250 mm	48 mm	5706915080179	25	5

\*Zmniejszone rozwarcie odnosi się tylko do modeli 10"/250 mm i 11"/275 mm. \*\*W porównaniu z tradycyjnymi szczypcami zaciskowymi. \*\*\*W porównaniu do poprzedniej wersji szczypiec zaciskowych VISE-GRIP® FAST RELEASE™ WR. Tylko modele CR.



## SZCZYPCE ZACISKOWE O PROSTYCH SZCZĘKACH

Szczypce z prostymi szczękami zapewniają maksymalny kontakt z płaskimi, kwadratowymi lub sześciokątnymi elementami.

NR KAT.	OPIS	ROZSTAW	EAN	OPAKOWANIE TRANSP.	OPAKOWANIE ZBIORCZE
<b>Fast Release</b>					
T03T	Fast Release – 7R 7"/175 mm	38 mm	5706915081800	25	5
T01T	Fast Release – 10R 10"/250 mm	48 mm	5706915081794	25	5
<b>Original</b>					
T0302EL4	Original – 7R 7"/175 mm	38 mm	0038548003016	25	5
T0102EL4	Original – 10R 10"/250 mm	48 mm	0038548001067	25	5



T01T



T0102EL4

## SZCZYPCE ZACISKOWE O OWALNYCH SZCZĘKACH Z PRZECINAKIEM DO DRUTU

Owalne szczęki zapewniają znacznie lepszy chwyt zakrzywionych powierzchni. Wbudowany przecinak drutu doskonale nadaje się do różnorodnych zastosowań i materiałów o zróżnicowanym kształcie.

NR KAT.	OPIS	ROZSTAW	EAN	OPAKOWANIE TRANSP.	OPAKOWANIE ZBIORCZE
<b>Fast Release</b>					
T09T	Fast Release – 5WR 5"/125 mm	29 mm	5706915081428	25	5
T07T	Fast Release – 7WR 7"/175 mm	38 mm	5706915081411	25	5
T05T	Fast Release – 10WR 10"/250 mm	48 mm	5706915081404	25	5
<b>Original</b>					
T1002EL4	Original – 4WR 4"/100 mm	25 mm	0038548001098	25	5
T0902EL4	Original – 5WR 5"/125 mm	29 mm	0038548009063	25	5
T0702EL4	Original – 7WR 7"/175 mm	38 mm	0038548007038	25	5
T0502EL4	Original – 10WR 10"/250 mm	48 mm	0038548000510	25	5



T05T



T0902EL4

## SZCZYPCE ZACISKOWE Z DŁUGIMI SZCZĘKAMI I PRZECINAKIEM DRUTU

Długie proste szczęki zapewniają łatwy dostęp do wąskich, trudno dostępnych miejsc.

NR KAT.	OPIS	ROZSTAW	EAN	OPAKOWANIE TRANSP.	OPAKOWANIE ZBIORCZE
<b>Fast Release</b>					
T14T	Fast Release – 6LN 6"/15 mm	51 mm	5706915081466	25	5
T15T	Fast Release – 9LN 9"/225 mm	70 mm	5706915081473	25	5
<b>Original</b>					
T1602EL4	Original – 4LN 4"/100 mm	41 mm	0038548001678	25	5
T1402EL4	Original – 6LN 6"/150 mm	51 mm	0038548001432	25	5
T1502EL4	Original – 9LN 9"/225 mm	70 mm	0038548001517	25	5



T15T



T1502EL4

## SZCZYPCE ZACISKOWE TYPU C ZE STAŁYMI PODUSZKAMI

Szczypki o dużym rozwarciu zapewniają większą wszechstronność zaciskania różnorodnych kształtów.

NR KAT.	OPIS	ROZSTAW	EAN	OPAKOWANIE TRANSP.	OPAKOWANIE ZBIORCZE
<b>Fast Release</b>					
T17T	Fast Release – 6R 6"/150 mm	54 mm	5706915071900	25	5
T19T	Fast Release – 11R 11"/275 mm	102 mm	5706915071894	25	5
<b>Original</b>					
T17EL4	Original – 6R 6"/150 mm	54 mm	0038548001715	25	5
T19EL4	Original – 11R 11"/275 mm	102 mm	0038548001913	25	5
T18R	Original – 18R – 18"/455 mm	203 mm	0038548000213	-	5
T24R	Original – 24R – 24"/605 mm	254 mm	0038548002750	-	5



T19T



T19EL4

## SZCZYPCE ZACISKOWE TYPU C Z SZEROKIM ROZSTAWEM SZCZĘK

Szczypce zaciskowe typu C o szerokim rozstawie, charakteryzujące się jeszcze większym odstępem szczęk, to narzędzie przeznaczone do różnorodnych zastosowań, które doskonale sprawdzi się w przypadku szerszych elementów.

NR KAT.	OPIS	ROZSTAW	EAN	OPAKOWANIE TRANSP.	OPAKOWANIE ZBIORCZE
<b>Original</b>					
T18DR	Original – Szczypce z szerokim rozstawem szczęk 18DR 18"/455 mm	190 mm	0038548002118	-	5



T18DR

## WISE-GRIP®

### SZCZYPCE ZACISKOWE TYPU C Z RUCHOMYMI PODUSZKAMI

Ruchome poduszki oraz szerszy rozstaw szczęk pozwalają na mocowanie przedmiotów stożkowych i posiadających nieregularne kształty.



T20EL4

NR KAT.	OPIS	ROZSTAW	EAN	OPAKOWANIE TRANSP.	OPAKOWANIE ZBIORCZE
T165EL4	Original – Szczypce zaciskowe typu C 4SP 4"/100 mm	41 mm	0038548001661	25	5
T18EL4	Original – Szczypce zaciskowe typu C 6SP 6"/150 mm	54 mm	0038548001845	25	5
T9SP	Original – Szczypce zaciskowe typu C 9SP 9"/225 mm	114 mm	0038548003108	25	5
T20EL4	Original – Szczypce zaciskowe typu C 11SP 11"/275 mm	102 mm	0038548002019	25	5
T18SP	Original – Szczypce zaciskowe typu C 18SP 18"/455 mm	203 mm	0038548000220	-	5
T24SP	Original – Szczypce zaciskowe typu C 24SP 24"/605 mm	254 mm	0038548000282	-	5

### SZCZYPCE ZACISKOWE DO NAKRĘTEK

Szczypka o dużej wytrzymałości zaciska się na trzech bokach sześciokątnej śruby, nie zsuwając się ani nie pozostawiając śladów na obrabianym elemencie.



4

NR KAT.	OPIS	ROZSTAW	EAN	OPAKOWANIE TRANSP.	OPAKOWANIE ZBIORCZE
8	Original – Szczypce zaciskowe do nakrętek 4LW 4"/100 mm	7 – 14 mm	0038548002415	25	5
4	Original – Szczypce zaciskowe do nakrętek 7LW 7"/175 mm	11 – 19 mm	0038548000046	25	5
2	Original – Szczypce zaciskowe do nakrętek 10LW 10"/250 mm	16 – 28 mm	0038548000022	25	5

### SZCZYPCE ZACISKOWE Z DUŻYMI SZCZĘKAMI

Szczypka o dużej wytrzymałości umożliwia uchwycenie dowolnego kształtu; to narzędzie idealnie nadaje się dla hydraulików, mechaników, spawaczy, a także podczas wykonywania dużych prac.



12L3

NR KAT.	OPIS	ROZSTAW	EAN	OPAKOWANIE TRANSP.	OPAKOWANIE ZBIORCZE
12L3	Original – Szczypce zaciskowe z dużą szczęką 12LC 12"/300 mm	79 mm	0038548012018	25	5

### SZCZYPCE ZACISKOWE DO BLACH

Szczypce zaciskowe do blach ułatwiają wyginanie, formowanie i dociskanie blach.



23

NR KAT.	OPIS	ROZSTAW	EAN	OPAKOWANIE TRANSP.	OPAKOWANIE ZBIORCZE
23	Original – Szczypce zaciskowe do blach 8R 8"/200 mm	78 mm	0038548000237	25	5

### SZCZYPCE ZACISKOWE CHŁODNICZE

Narzędzie zaciskające zapewnia czasowe uszczelnienie rur, zapewniając swobodę wykonywania prac obiema rękoma.



29

NR KAT.	OPIS	ROZSTAW	EAN	OPAKOWANIE TRANSP.	OPAKOWANIE ZBIORCZE
29	Original – Szczypce zaciskowe chłodnicze 7RR 7"/175 mm	6 mm	0038548000299	25	5

### SZCZYPCE ZACISKOWE PANELOWE

Specjalnie zaprojektowana szczypka umożliwia szybkie zaciskanie i dopasowanie paneli karoserii samochodowej.



251

NR KAT.	OPIS	ROZSTAW	EAN	OPAKOWANIE TRANSP.	OPAKOWANIE ZBIORCZE
251	Original – Szczypce zaciskowe panelowe 9AC 9"/225 mm	70 mm	0038548002514	25	5

### SZCZYPCE ZACISKOWE SPAWALNICZE

Szczypka w kształcie litery U zapewnia lepszą widoczność obszaru spawania oraz dostęp do niego, co umożliwia dokładniejsze ustawienie rur o przekroju okrągłym lub kwadratowym podczas spawania.



25ZR

NR KAT.	OPIS	ROZSTAW	EAN	OPAKOWANIE TRANSP.	OPAKOWANIE ZBIORCZE
25ZR	Original – Szczypce zaciskowe spawalnicze 9R 9"/225 mm	70 mm	0038548000251	25	5

## SZCZYPCE ZACISKOWE ŁAŃCUCHOWE

Łańcuch przytrzymuje i unieruchamia każdy kształt lub rozmiar do 18"/455 mm. Dostępne łańcuchy przedłużające umożliwiają powiększenie obejmowanego rozmiaru.

NR KAT.	OPIS	EAN	OPAKOWANIE TRANSP.	OPAKOWANIE ZBIORCZE
27ZR	Original – Szczypce zaciskowe łańcuchowe 20R 9"/225 mm	0038548000275	10	5



27ZR

## CZĘŚCI ZAMIENNE DO SZCZYPIEC ZACISKOWYCH

NR KAT.	OPIS	EAN	SZT. W OPAKOWANIU	OPAKOWANIE TRANSP.	OPAKOWANIE ZBIORCZE
2071910	Śruba regulacyjna 5 szt. – 10R, 10WR, 10CR, 20R, 12LC, 11R, 11SP, 18R, 18SP, 24R, 24SP i 10LW	0038548095455	5	100	5
4092	Sprężyna zamienna 5 szt. – 4WR, 4LN, 4SP, 4LW	0038548040929	5	100	5
4935309	Sprężyna zamienna 5 szt. – 18R, 18SP, 24R, 24SP (pudełko i opakowania oznaczone 40-34)	0038548040349	5	100	5
4008	Sprężyna zamienna 5 szt. – 10R, 10WR, 10CR, 11R, 11SP, 20R, 12LC, 10LW	0038548040080	5	100	5
4022ZR	Sprężyna zamienna 5 szt. – 7R, 7WR, 7CR, 9LN, 8R, RR, 7LW	0038548040226	5	100	5
4052ZR	Sprężyna zamienna 5 szt. – 5WR, 6LN, 6R, 6SP	0038548040523	5	100	5



2071910

4008

## ZESTAWY SZCZYPIEC ZACISKOWYCH



T77T



T214T



T76KBT



10508020



T71









NR KAT.	OPIS	EAN	OPAKOWANIE TRANSP.	OPAKOWANIE ZBIORCZE
T77T	Fast Release 2 szt. – (10WR, 6LN)	5706915081480	25	5
T214T	Fast Release 2 szt. – (10WR, 7WR)	5706915081497	25	5
T76KBT	Fast Release 3 szt. – (10WR, 9LN, 7R) w torbie	5706915081503	25	5
10508020	Original 3 szt. – (5CR, 7CR, 10CR) na tacy	5706915080209	25	5
T71	Original 4 szt. – (10CR, 7R, 6LN, 5WR), w torbie	0038548000718	-	5

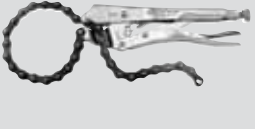

## WISE-GRIP®

### PRZEGLĄD OFERTY SZCZYPIEC ZACISKOWYCH

ILUSTRACJA	NR. KAT.	OPIS	ROZMIARY	ROZSTAW SZCZĘK	OPIS	ZALECANE ZASTOSOWANIA
	T10T	5CR 5"/125 mm	5"/125 mm	1 1/8"/29 mm	<b>SZCZYPCE ZACISKOWE O OWALNYCH SZCZĘKACH</b> Doskonale nadają się do mocnego zaciskania i skręcania elementów o nieregularnym kształcie, w tym okrągłych rur, śrub cztero- lub sześciokątnych itp. Idealne do zastosowań wymagających zastosowania maksymalnego momentu obrotowego.	<b>Chwytywanie</b> <b>Moment obrotowy</b> <b>Zardzewiałe/uszkodzone śruby</b>
	T13T	7CR 7"/175 mm	7"/175 mm	1 1/2"/38 mm		
	T11T	10CR 10"/250 mm	10"/250 mm	1 7/8"/48 mm		
	10508019	5CR 5"/125 mm	5"/125 mm	1 1/8"/29 mm	<b>SZCZYPCE ZACISKOWE O PROSTYCH SZCZĘKACH</b> Szczypce z prostymi szczękami o podwyższonej wytrzymałości zapewniają maksymalny kontakt na wszystkich płaskich i kwadratowych powierzchniach. Są one bardzo chętnie stosowane w pracach spawalniczych oraz innych czynnościach związanych z obróbką metalu. Można ich używać do bezpiecznego szlifowania lub jako przenośne imadło. Stalowy korpus sprawia, że szczypce te odznaczają się dwukrotnie dłuższą żywotnością w stosunku do innych szczypiec zaciskowych.	<b>Przytrzymywanie</b> <b>Spawanie</b> <b>Zaciskanie</b>
	10508018	7CR 7"/175 mm	7"/175 mm	1 1/2"/38 mm		
	10508017	10CR 10"/250 mm	10"/250 mm	1 7/8"/48 mm		
	T03T	7R 7"/175 mm	7"/175 mm	1 1/2"/38 mm		
	T01T	10R 10"/250 mm	10"/250 mm	1 7/8"/48 mm		
	T0302EL4	7R 7"/175 mm	7"/175 mm	1 1/2"/38 mm		
	T0102EL4	10R 10"/250 mm	10"/250 mm	1 7/8"/48 mm		
	T09T	5WR 5"/125 mm	5"/125 mm	1 1/8"/29 mm	<b>SZCZYPCE ZACISKOWE O OWALNYCH SZCZĘKACH Z PRZECINAKIEM DO DRUTU</b> Szczypce z owalnymi szczękami zapewniają znacznie lepszy chwyt zakrzywionych powierzchni. Owalne szczęki z wbudowanym przecinakiem drutu doskonale nadają się do różnorodnych zastosowań i materiałów o różnicowanym kształcie.	<b>Cięcie drutu</b> <b>Ciągnięcie,</b> <b>podważanie</b> <b>Chwytywanie</b>
	T07T	7WR 7"/175 mm	7"/175 mm	1 1/2"/38 mm		
	T05T	10WR 10"/250 mm	10"/250 mm	1 7/8"/48 mm		
	T1002EL4	4WR 4"/100 mm	4"/100 mm	1"/25 mm		
	T0902EL4	5WR 5"/125 mm	5"/125 mm	1 1/8"/29 mm		
	T0702EL4	7WR 7"/175 mm	7"/175 mm	1 1/2"/38 mm		
	T0502EL4	10WR 10"/250 mm	10"/250 mm	1 7/8"/48 mm		
	T14T	6LN 6"/150 mm	6"/150 mm	2"/51 mm	<b>SZCZYPCE ZACISKOWE Z DŁUGIMI SZCZĘKAMI I PRZECINAKIEM DRUTU</b> Szczypce zaciskowe z długimi szczękami idealnie nadają się do precyzyjnych prac, majsterkowania, używania w miejscach o ograniczonym dostępie, prac przy elektronice oraz do zaciskania małych części. Szczypce z długimi szczękami posiadają wbudowany przecinak drutu do używania w miejscach o ograniczonym dostępie.	<b>Trudno dostępne miejsca</b> <b>Zginanie</b> <b>Zaciskanie</b>
	T15T	9LN 9"/225 mm	9"/225 mm	2 3/4"/70 mm		
	T1602EL4	4LN 4"/100 mm	4"/100 mm	1 5/8"/41 mm		
	T1402EL4	6LN 6"/150 mm	6"/150 mm	2"/51 mm		
	T1502EL4	9LN 9"/225 mm	9"/225 mm	2 3/4"/70 mm		
	T17T	6R 6"/150 mm	6"/150 mm	2 1/8"/54 mm	<b>SZCZYPCE ZACISKOWE TYPU C ZE STAŁYMI PODUSZKAMI</b> Szczęki o dużym rozwarciu doskonale sprawdzą się w różnorodnych pracach zaciskowych, którym szczypce starszego typu nie byłyby w stanie sprostać. Szczypce zaciskowe typu C ze stałymi poduszkami są bardzo chętnie stosowane w pracach spawalniczych, blacharskich oraz innych pracach ślusarskich. Opcja szybkiego zwalniania zacisku (Fast-Release) pozwala na szybkie przekładanie szczypiec bez angażowania drugiej ręki.	<b>Produkcja</b> <b>Spawanie</b> <b>Budownictwo</b>
	T19T	11R 11"/275 mm	11"/275 mm	4"/102 mm		
	T17EL4	6R 6"/150 mm	6"/150 mm	2 1/8"/54 mm		
	T19EL4	11R 11"/275 mm	11"/275 mm	4"/102 mm		
	T18R	18R 18"/455 mm	18"/455 mm	8"/203 mm		
	T24R	24R 24"/605 mm	24"/254 mm	10"/254 mm		

ILUSTRACJA	NR. KAT.	OPIS	ROZMIARY	ROZSTAW SZCZĘK	OPIS	ZALECANE ZASTOSOWANIA
	T165EL4 T18EL4 T9SP T20EL4 T18SP T24SP	4SP 4"/100 mm 6SP 6"/150 mm 9SP 9"/225 mm 11SP 11"/275 mm 18SP 18"/455 mm 24SP 24"/605 mm	4"/100 mm 6"/150 mm 9"/225 mm 11"/275 mm 18"/455 mm 24"/254 mm	1 5/8"/41 mm 2 1/8"/54 mm 4 1/2"/114 mm 4"/102 mm 8"/203 mm 10"/254 mm	<b>SZCZYPCE ZACISKOWE TYPU C Z RUCHOMYMI PODUSZKAMI</b>  Szczypki z dużym rozwarciem i z ruchomymi poduszkami przytrzymują elementy o skośnych, nieregularnych powierzchniach oraz delikatne elementy. Szczypce te są bardzo popularne przy pracach blacharskich oraz przy pracach związanych z powierzchniami delikatnymi lub charakteryzującymi się nietypowym kształtem.	Przytrzymywanie Prace wymagające delikatności Szwyt
	T18DR	18DR 18"/455 mm	18"/455 mm	7 1/2"/190 mm	<b>SZCZYPCE ZACISKOWE TYPU C Z SZEROKIM ROZSTAWEM SZCZĘK</b>  Szczypce te mają większe rozwarcie i zapewniają większy zasięg zacisku. Cechy te umożliwiają różnorodne zastosowanie w spawalnictwie, przemyśle samochodowym i pracach związanych z konstrukcjami stalowymi.	Produkcja Spawanie Budownictwo
	23	8R 8"/200 mm	8"/200 mm	3 1/8"/78 mm	<b>SZCZYPCE ZACISKOWE DO BLACH</b>  Szczypce zaciskowe do blach umożliwiają skuteczne unieruchomienie obrabianych elementów. Narzędzie ułatwia i przyspiesza wykonywanie wszelkich prac związanych ze zginaniem, dociskaniem oraz kształtowaniem.	Zginanie Dociskanie Kształtowanie
	25ZR	9R 8"/225 mm	9"/225 mm	2 3/4"/70 mm	<b>SZCZYPCE ZACISKOWE SPAWALNICZE</b>  Szczypce zaciskowe spawalnicze mają głębokie szczęki uformowane w kształcie litery U, które zapewniają dobrą widoczność i kontrolę obrabianej powierzchni. Narzędzie zapewnia odpowiednie dopasowanie części i sprawdza się idealnie w przypadku prac blacharskich.	Spawanie Przytrzymywanie
	27ZR	20R 9"/225 mm	9"/225 mm	18"/455 mm	<b>SZCZYPCE ZACISKOWE ŁAŃCUCHOWE</b>  Szczypce zaciskowe łańcuchowe umożliwiają sprawne chwytanie i blokowanie przedmiotów o dowolnym kształcie i rozmiarze. Są one wyposażone w zapadkę dwustronnego działania. Dostępny łańcuch przedłużający.	Przytrzymywanie
	29	RR 7"/175 mm	7"/175 mm	1 1/4"/6 mm	<b>SZCZYPCE ZACISKOWE CHŁODNICZE</b>  Szczypce zaciskowe chłodnicze z owalnymi szczękami umożliwiają doraźne chwytanie i blokowanie przewodów bez ich niszczenia. Doskonale nadają się do prac hydraulicznych oraz zatrzymywania przepływu w uszkodzonych przewodach. Bardzo popularne w branży chłodniczej.	Przytrzymywanie
	251	Szczypce zaciskowe panelowe 9AC	9"/225 mm	2 3/4"/70 mm	<b>SZCZYPCE ZACISKOWE PANELOWE</b>  Szczypki szczypiec zaciskowych panelowych umożliwiają wykonywanie ruchów w linii prostej w taki sposób, aby uchwyt był odchylony od przedmiotu. Można w ten sposób mocować elementy nadwozia samochodowego i jednocześnie zamknąć drzwi, aby sprawdzić spasowanie części przed spawaniem.	Zaciskanie Spawanie
	8 4 2	4LW 4"/100 mm 7LW 7"/175 mm 10LW 10"/250 mm	4"/100 mm 7"/175 mm 10"/250 mm	7 mm – 14 mm 11 mm – 19 mm 16 mm – 28 mm	<b>SZCZYPCE ZACISKOWE DO NAKRĘTEK</b>  Szczypki szczypiec zaciskowych do nakrętek zaciskają się na trzech bokach tła śruby lub nakrętki i nie ześlizgują się z niej. Szczypce zaciskowe do nakrętek można regulować w zakresie do ponad 16 rozmiarów klucza. Szczypce posiadają wbudowany przecinak drutu.	Ciągnięcie Dokręcanie
	12L3	12LC 12"/300 mm	12"/300 mm	3 1/8"/79 mm	<b>SZCZYPCE ZACISKOWE Z DUŻĄ SZCZĘKĄ</b>  Duże szczypki i siła zacisku sprawiają, że narzędzie idealnie nadaje się dla hydraulików, mechaników, spawaczy i innych specjalistów, którzy pracują z większymi elementami. Dzięki wygodnym rozmiarom narzędzia praca z nim jest łatwiejsza niż w przypadku narzędzi mniej poręcznych, takich jak klucze do rur.	Przytrzymywanie Zaciskanie





## WISE-GRIP®

# SZCZYPCE NASTAWNE ZE ZŁĄCZEM ROWKOWYM GROOVELOCK Z UCHWYTAMI PROTOUCH™

UNIWERSALNE SZCZĘKI

PRZYCISK TYPU NACIŚNIJ I PRZESUŃ

PRZECIWOŚLIZGOWE I PRZECIWKLESZCZENIOWE UCHWYTY PROTOUCH



10507627

MECHANIZM WIELOZAPADKOWY

### SZCZYPCE NASTAWNE

Szczypce GrooveLock posiadają dwa razy więcej pozycji suwu niż tradycyjne szczypce tego typu i umożliwiają optymalne ustawienie dłoni oraz szczęk narzędzia, jak również zapewniają wyjątkowo pewny chwyt. Specjalnie zaprojektowane, uniwersalne szczęki dysponują niewiarygodnym ścisiskiem i mogą uchwycić okrągłe, sześciokątne, kwadratowe lub płaskie powierzchnie.



- 1. UNIWERSALNE SZCZĘKI**  
Doskonałe zaciskanie na elementach o płaskich, okrągłych, sześci- i czterokątnych powierzchniach
- 2. PRZYCISK TYPU NACIŚNIJ I PRZESUŃ**  
2x szybsza regulacja rozstawu niż w przypadku tradycyjnych szczypiec nastawnych
- 3. MECHANIZM WIELOZAPADKOWY**  
Narzędzie ma dwa razy więcej pozycji nastawy niż inne szczypce z suwem, co zapewnia większą precyzję nastawy na każdym typie powierzchni
- 4. PRZECIWOŚLIZGOWE I PRZECIWKLESZCZENIOWE UCHWYTY PROTOUCH**  
Zapewniają komfort, pełną kontrolę oraz zmniejszają obciążenie rąk

**2X** SZYBSZE\*

\*w porównaniu z tradycyjnymi szczypcami nastawnymi

**ProTouch**  
GRIPS

**GrooveLock**  
Pliers

NR KAT.	OPIS	ROZSTAW SZCZĘK	EAN	OPAKOWANIE TRANSP.	OPAKOWANIE ZBIORCZE
10507626	SZCZYPCE NASTAWNE GV6 GrooveLock PTG 6"/150 mm	29 mm	5706915076264	25	5
10507627	SZCZYPCE NASTAWNE GV8 GrooveLock PTG 8"/200 mm	45 mm	5706915076271	25	5
10507628	SZCZYPCE NASTAWNE GV10 GrooveLock PTG 10"/250 mm	57 mm	5706915076288	25	5
4935097	Szczypce nastawne GV10S GrooveLock z gładkimi szczękami PTG 10"/250 mm	57 mm	0038548108629	25	5
10507629	SZCZYPCE NASTAWNE GV12 GrooveLock PTG 12"/300 mm	70 mm	5706915076295	20	5



10507628



4935097

### SZCZYPCE NASTAWNE GROOVELOCK Z CIENKIM CHWYTEM

NR KAT.	OPIS	ROZSTAW	EAN	OPAKOWANIE TRANSP.	OPAKOWANIE ZBIORCZE
10507630	SZCZYPCE NASTAWNE GV6 GrooveLock TG 6"/150 mm	29 mm	5706915076301	25	5
10507631	SZCZYPCE NASTAWNE GV8 GrooveLock TG 8"/200 mm	45 mm	5706915076318	25	5
10507632	SZCZYPCE NASTAWNE GV10 GrooveLock TG 10"/250 mm	57 mm	5706915076325	20	5
10507633	SZCZYPCE NASTAWNE GV12 GrooveLock TG 12"/300 mm	70 mm	5706915076332	25	5
2078116	SZCZYPCE NASTAWNE GV16 GrooveLock TG 16"/400 mm	114 mm	0038548088099	10	2
2078120	SZCZYPCE NASTAWNE GV20 GrooveLock TG 20"/510 mm	152 mm	0038548088105	5	1



10507632

Szczypce i klucze



## WISE-GRIP®

### SZCZYPCE NASTAWNE

Uniwersalne szczypce nastawne IRWIN® VISE-GRIP® posiadają uniwersalne szczęki, które zaprojektowano specjalnie do chwytania okrągłych, sześciokątnych, kwadratowych lub płaskich powierzchni. Są one dostępne z uchwytami ProTouch™ (PTG) lub cienkimi (TG).

#### UNIWERSALNE SZCZYPCE NASTAWNE Z UCHWYTAMI PROTOUCH™



10507636

NR KAT.	OPIS	ROZSTAW	EAN	OPAKOWANIE TRANSP.	OPAKOWANIE ZBIORCZE
10507634	Uniwersalne szczypce nastawne PTG 6"/150 mm	29 mm	5706915076349	25	5
10507635	Uniwersalne szczypce nastawne PTG 8"/200 mm	45 mm	5706915076356	25	5
10507636	Uniwersalne szczypce nastawne PTG 10"/250 mm	57 mm	5706915076363	25	5
10507637	Uniwersalne szczypce nastawne PTG 12"/300 mm	70 mm	5706915076370	25	5

#### UNIWERSALNE SZCZYPCE NASTAWNE Z CIENKIM UCHWYTEM



10507640

NR KAT.	OPIS	ROZSTAW	EAN	OPAKOWANIE TRANSP.	OPAKOWANIE ZBIORCZE
10507638	Uniwersalne szczypce nastawne TG 6"/150 mm	29 mm	5706915076387	25	5
10507639	Uniwersalne szczypce nastawne TG 8"/200 mm	45 mm	5706915076394	25	5
10507640	Uniwersalne szczypce nastawne TG 10"/250 mm	57 mm	5706915076400	25	5
10507641	Uniwersalne szczypce nastawne TG 12"/300 mm	70 mm	5706915076417	25	5

### SZCZYPCE NASTAWNE ZE ZŁĄCZEM ROWKOWYM

Szczypce nastawne ze złączem rowkowym IRWIN® VISE-GRIP® są wyposażone w prostokątne zęby chwytające we wszystkich kierunkach, tak aby uzyskać maksymalny ścisk. Wszystkie narzędzia posiadają profilowane uchwyty ProTouch™, które zwiększają komfort pracy oraz zmniejszają obciążenie ręki.

#### SZCZYPCE NASTAWNE ZE ZŁĄCZEM ROWKOWYM Z UCHWYTAMI PROTOUCH™



10505500

NR KAT.	OPIS	ROZSTAW	EAN	OPAKOWANIE TRANSP.	OPAKOWANIE ZBIORCZE
10505498	Szczypce nastawne ze złączem rowkowym 8"/200 mm	38 mm	5706915054989	25	5
10505500	Szczypce nastawne ze złączem rowkowym 10"/250 mm	51 mm	5706915055009	25	5
10505502	Szczypce nastawne ze złączem rowkowym 12"/300 mm	57 mm	5706915055023	25	5



## WISE-GRIP®

### SZCZYPCE UNIWERSALNE WISE-GRIP®

Tradycyjne szczypce IRWIN® WISE-GRIP® posiadają indukcyjnie hartowane krawędzie, które dłużej pozostają ostre. Maszynowo obrabiane szczęki zapewniają maksymalną siłę chwytu, a profilowane uchwyty ProTouch™ zwiększają komfort i wydajność pracy oraz zmniejszają obciążenie ręki.



#### SZCZYPCE UNIWERSALNE



- 1. SZCZĘKI Z WIELOMA ZĘBAMI**  
Z konstrukcją zapewniającą maksymalną moc nacisku
- 2. UCHWYTY PROTOUCH™**  
Wyprofilowanie zapewnia komfort i redukuje zmęczenie ręki
- 3. INDUKCYJNIE HARTOWANE KRAWĘDZIE**  
Dłużej pozostają ostre
- 4. OBCINAK DO KABLI**  
Do kabli o średnicy maks. 1,6 mm
- 5. STAL CHROMOWO-NIKŁOWA**  
Podwyższona trwałość części zaciskowych i krawędzi tnącej

NR KAT.	OPIS	EAN	OPAKOWANIE TRANSP.	OPAKOWANIE ZBIORCZE
10505875	Szczypce uniwersalne 6"/150 mm	5706915058758	25	5
1910231	Szczypce uniwersalne 7"/175 mm	5706915058772	25	5
10505876	Szczypce uniwersalne 8"/200 mm	5706915058765	25	5



10505876

#### SZCZYPCE TNĄCE UKOŚNIE

Krawędzie tnące hartowane indukcyjnie, które dłużej pozostają ostre w celu obcinania kabli.

NR KAT.	OPIS	EAN	OPAKOWANIE TRANSP.	OPAKOWANIE ZBIORCZE
10505493	Szczypce tnące ukośnie 6"/150 mm	5706915054934	25	5
10505494	Szczypce tnące ukośnie 7"/175 mm	5706915054941	25	5
10505495	Szczypce tnące ukośnie 8"/200 mm	5706915054958	25	5



10505495

#### SZCZYPCE TNĄCE CZOŁOWE

Prześwit szczęk umożliwia obcinanie gwoździ i nitów blisko powierzchni.

NR KAT.	OPIS	EAN	OPAKOWANIE TRANSP.	OPAKOWANIE ZBIORCZE
10505517	Szczypce tnące czołowe 8"/200 mm	5706915055177	25	5



10505517

#### OBCINAK DO KABLI

Do cięcia drutów miedzianych i aluminiowych.

NR KAT.	OPIS	EAN	OPAKOWANIE TRANSP.	OPAKOWANIE ZBIORCZE
10505518	Obcinak do kabli 8"/200 mm	5706915055184	25	5



10505518

## WISE-GRIP®

### SZCZYPCE WYDŁUŻONE

Wydłużony profil szczęki pozwala dostać się do ograniczonych przestrzeni, jak również łatwo ominąć przeszkody.



10505504

NR KAT.	OPIS	EAN	OPAKOWANIE TRANSP.	OPAKOWANIE ZBIORCZE
10505503	Szczypce wydłużone 6"/150 mm	5706915055030	25	5
10505504	Szczypce wydłużane 8"/200 mm	5706915055047	25	5

### SZCZYPCE WYDŁUŻONE ODGIĘTE

Wydłużony, nachylony profil szczęki pozwala dostać się do ograniczonych przestrzeni, jak również łatwo ominąć przeszkody.



10505506

NR KAT.	OPIS	EAN	OPAKOWANIE TRANSP.	OPAKOWANIE ZBIORCZE
10505505	Szczypce wydłużone odgięte 6"/150 mm	5706915055054	25	5
10505506	Szczypce wydłużone odgięte 8"/200 mm	5706915055061	25	5

### SZCZYPCE CZOŁOWE

Prześwit szczęk umożliwia obcinanie blisko powierzchni.



10508151

NR KAT.	OPIS	EAN	OPAKOWANIE TRANSP.	OPAKOWANIE ZBIORCZE
10508153	Szczypce czołowe TG 6"/150 mm	5706915081534	25	5
10508152	Szczypce czołowe TG 7"/175 mm	5706915081527	25	5
10508151	Szczypce czołowe TG 8"/200 mm	5706915081534	25	5

### SZCZYPCE BUDOWLANE

Prezyzyjnie obrabiane szczęki i indukcyjnie hartowane krawędzie gwarantują czyste cięcie.



10508154

NR KAT.	OPIS	EAN	OPAKOWANIE TRANSP.	OPAKOWANIE ZBIORCZE
10508154	Szczypce budowlane TG 9"/225 mm	5706915081541	25	5

### OBCEGI

Maszynowo obrabiane szczęki zapewniają maksymalną siłę chwytu.



10508157

NR KAT.	OPIS	EAN	OPAKOWANIE TRANSP.	OPAKOWANIE ZBIORCZE
10508156	Obcegi TG 10"/250 mm	5706915081565	25	5
10508157	Obcegi TG 8"/200 mm	5706915081572	25	5

### ZESTAW SZCZYPIEC TRADYCYJNYCH



10505483

NR KAT.	OPIS	EAN	OPAKOWANIE TRANSP.	OPAKOWANIE ZBIORCZE
10505483	Zestaw ProPliers 3 szt. (szczypce tnące ukośnie 6"/150 mm, szczypce wydłużane 8"/200 mm, szczypce uniwersalne 7"/175 mm)	5706915054835	5	5

## KLUCZE NASTAWNE

Klucze IRWIN® VISE-GRIP® posiadają podziałkę metryczną i angielską oraz są dostępne z uchwytami ProTouch™ zapewniającymi większy komfort. Równoległe szczęki o gładkich powierzchniach zapewniają pewny chwyt bez zarysowań.

### KLUCZ NASTAWNY Z UCHWYTEM PROTOUCH

NR KAT.	OPIS	ROZSTAW	EAN	OPAKOWANIE TRANSP.	OPAKOWANIE ZBIORCZE
10505486	Klucz nastawny PTG 6"/150 mm	1"/25 mm	5706915054866	25	5
10505488	Klucz nastawny PTG 8"/200 mm	1 1/8"/28 mm	5706915054880	25	5
10505490	Klucz nastawny PTG 10"/250 mm	1 1/4"/31 mm	5706915054903	25	5
10505492	Klucz nastawny PTG 12"/300 mm	1 1/2"/38 mm	5706915054927	20	5



10505492

**ProTouch**  
GRIPS

### KLUCZ NASTAWNY Z UCHWYTEM STALOWYM

NR KAT.	OPIS	ROZSTAW	EAN	OPAKOWANIE TRANSP.	OPAKOWANIE ZBIORCZE
10508161	Klucz nastawny z uchwytem stalowym 6"/150 mm	1"/25 mm	5706915081619	20	5
10508160	Klucz nastawny z uchwytem stalowym 8"/200 mm	1 1/8"/28 mm	5706915081602	20	5
10508159	Klucz nastawny z uchwytem stalowym 10"/250 mm	1 1/4"/31 mm	5706915081596	20	5
10508158	Klucz nastawny z uchwytem stalowym 12"/300 mm	1 1/2"/38 mm	5706915081589	20	5



10508160



## WISE-GRIP®

# SZCZYPCE VDE

MOLETOWANE SZCZĘKI

OBCINAK DO KABLI

INDUKCYJNIE  
HARTOWANE KRAWĘDZIE

UCHWYTY PROTOUCH™

### SZCZYPCE UNIWERSALNE VDE

Szczypce IRWIN® Vise-Grip® VDE posiadają pełny certyfikat VDE, gwarantujący bezpieczną pracę z urządzeniami elektrycznymi przy napięciu prądu przemiennego 1000 V lub stałego 1500 V. Indukcyjnie hartowane krawędzie dłużej pozostają ostre, a maszynowo obrabiane szczęki zapewniają maksymalną siłę chwytu. Ponadto ich uchwyty ProTouch™ zwiększają komfort oraz zmniejszają obciążenie ręki.



STAL CHROMOWO-  
NIKLOWA

- 1. MOLETOWANE SZCZĘKI**  
Maksymalna siła chwytu
- 2. UCHWYTY PROTOUCH™**  
Komfort i mniejsze zmęczenie ręki
- 3. INDUKCYJNIE HARTOWANE KRAWĘDZIE**  
Dłużej pozostają ostre
- 4. OBCINAK DO KABLI**  
Do kabli o średnicy maks. 1,6 mm
- 5. STAL CHROMOWO-NIKLOWA**  
Podwyższona trwałość części zaciskowych i krawędzi tnącej

**ProTouch™**  
GRIPS



10505874

NR KAT.	OPIS	EAN	OPAKOWANIE TRANSP.	OPAKOWANIE ZBIORCZE
10505872	Szczypce uniwersalne VDE 6"/150 mm	5706915058727	25	5
10505873	Szczypce uniwersalne VDE 7"/175 mm	5706915058734	25	5
10505874	Szczypce uniwersalne VDE 8"/200 mm	5706915058741	25	5

### SZCZYPCE WYDŁUŻONE ODGIĘTE VDE

Wydłużony profil szczęki pozwala dostać się do ograniczonych przestrzeni, jak również łatwo ominąć przeszkody.



10505869

10505870

NR KAT.	OPIS	EAN	OPAKOWANIE TRANSP.	OPAKOWANIE ZBIORCZE
10505868	Szczypce wydłużone VDE 6"/150 mm	5706915058680	25	5
10505869	Szczypce wydłużone VDE 8"/200 mm	5706915058697	25	5
10505870	Szczypce wydłużone odgięte VDE 8"/200 mm	5706915058703	25	5

## SZCZYPCE TNĄCE UKOŚNIE VDE

Krawędzie tnące hartowane indukcyjnie, które dłużej pozostają ostre w celu obcinania kabli.

NR KAT.	OPIS	EAN	OPAKOWANIE TRANSP.	OPAKOWANIE ZBIORCZE
10505865	Szczypce tnące ukośnie VDE 6"/150 mm	5706915058659	25	5
10505866	Szczypce tnące ukośnie VDE 7"/175 mm	5706915058666	25	5
10505867	Szczypce tnące ukośnie VDE 8"/200 mm	5706915058673	25	5



10505865

## SZCZYPCE DO ZDEJMOWANIA IZOLACJI VDE

Ostrze w kształcie litery V do łatwego i precyzyjnego usuwania izolacji z kabli o średnicy do 1,6 mm.

NR KAT.	OPIS	EAN	OPAKOWANIE TRANSP.	OPAKOWANIE ZBIORCZE
10505871	Szczypce do zdejmowania izolacji VDE 6"/150 mm	5706915058710	25	5



## ZESTAW SZCZYPIEC VDE

NR KAT.	OPIS	EAN	OPAKOWANIE TRANSP.	OPAKOWANIE ZBIORCZE
10505519	Zestaw 3 szt. (szczypce tnące ukośnie 6"/150 mm, szczypce wydłużane 8"/200 mm, szczypce uniwersalne 7"/175 mm)	5706915055191	5	5



10505519



## CZYM JEST VDE?

• CERTYFIKAT BEZPIECZNEJ PRACY Z URZĄDZENIAMI ELEKTRYCZNYMI O NAPIĘCIU ZMIENNYM LUB STAŁYM DO 1500 V





**Record®**

## KLUCZE DO RUR

Marka IRWIN® Record® oferuje pełną gamę narzędzi hydraulicznych zaprojektowanych do szybkiego i sprawnego wykonywania pracy. Asortyment oferowanych kluczy do rur, od kutyh kluczy typu Stillson aż po lekkie klucze nastawne Quick-Adjusting, zapewnia pewny chwyt dzięki unikalnemu profilowi zębów w kształcie litery V.

KUTA SZCZĘKA HAKOWA

SZCZĘKA SZYBKONASTAWNA

KONSTRUKCJA Z ODLEWANEGO ALUMINIUM

### KLUCZ DO RUR O SZYBKIEJ REGULACJI IRWIN RECORD®



#### 1. KUTA SZCZĘKA HAKOWA

Klucz z rozstawem szczęk 2 1/4" (58 mm), co stanowi odpowiednik standardowego klucza do rur 14" (350 mm); idealny do rur o średnicach do 1 1/2" (38 mm); doskonały do większości powierzchni, w tym czarnych, galwanizowanych, PCV i miedzianych oraz do nakrętek, śrub i połączeń; zęby szczęk obrabiane przez przeciąganie

#### 2. SZCZĘKA SZYBKONASTAWNA

Szybki nastaw przy użyciu jednej ręki do przytrzymywania powierzchni roboczej

#### 3. KONSTRUKCJA Z ODLEWANEGO ALUMINIUM

Masa mniejsza o 40% niż w przypadku standardowego, żeliwnego klucza do rur 14" (350 mm); ergonomiczne rękojeści są idealne dla mocnego zacisku i maksymalnego komfortu

**3X SZYBSZE\***

NR KAT.	OPIS	ROZSTAW	EAN	OPAKOWANIE TRANSP.	OPAKOWANIE ZBIORCZE
10503642	Klucz o szybkiej regulacji	3 – 58 mm	5706915036428	-	5

### KLUCZE DO RUR TYPU STILLSON

Solidnie kuty chwyt i szczęka z jednoczęściowego żeliwa niełamiwego (S.G.).

NR KAT.	OPIS	ROZSTAW	EAN	OPAKOWANIE TRANSP.	OPAKOWANIE ZBIORCZE
T3008	Klucz typu Stillson 8"/200 mm	3/4"/19 mm	0734442111122	-	6
T30010	Klucz typu Stillson 10"/250 mm	1"/25 mm	0734442111368	-	6
T30012	Klucz typu Stillson 12"/300 mm	1 1/4"/32 mm	0734442111603	-	6
T30014	Klucz typu Stillson 14"/350 mm	1 1/2"/38 mm	0734442111849	-	6
T30018	Klucz typu Stillson 18"/450 mm	2"/51 mm	0734442111962	-	6
T30024	Klucz typu Stillson 24"/600 mm	2 1/2"/63 mm	0734442112082	-	6
T30036	Klucz typu Stillson 36"/900 mm	3 1/2"/89 mm	0734442112204	-	6



T3008

### CZĘŚCI ZAMIENNE DO KLUCZY TYPU STILLSON

NR KAT.	OPIS	EAN	OPAKOWANIE TRANSP.	OPAKOWANIE ZBIORCZE
T30018A	Kompletna szczęka z nakrętką (F)	0734442120605	1	4
T30036A	Kompletna szczęka z nakrętką (F)	0734442121800	1	4
T30018C	Rama z czopem (D) i sprężyna śrubowa (E)	0734442120841	1	4
T30036C	Rama z czopem (D) i sprężyna śrubowa (E)	0734442122043	1	4
T30024F	Nakrętka (nowy gwint)	0734442117728	1	4
T30036F	Nakrętka	0734442119883	1	1

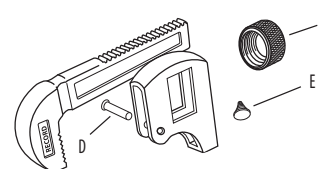

\* W porównaniu do tradycyjnych kluczy do rur

## Record®

### KLUCZE DO RUR LEADER

Wytrzymała rama i uchwyt to jednoelementowy odlew z żeliwa niełamiwego, który jest objęty gwarancją na uszkodzenie.



T3508

NR KAT.	OPIS	ROZSTAW	EAN	OPAKOWANIE TRANSP.	OPAKOWANIE ZBIORCZE
T3508	Klucz Leader 8"/200 mm	1" (25 mm)	0734442112440	-	4
T35010	Klucz Leader 10"/250 mm	1 1/2" (38 mm)	0734442112563	-	4
T35012	Klucz Leader 12"/300 mm	2" (51 mm)	0734442112327	-	4
T35014	Klucz Leader 14"/350 mm	2" (51 mm)	0734442112686	-	4
T35018	Klucz Leader 18"/450 mm	2 1/2" (63 mm)	0734442112808	-	4
T35024	Klucz Leader 24"/600 mm	3" (76 mm)	0734442112921	-	1
T35036	Klucz Leader 36"/900 mm	5" (127 mm)	0734442113041	-	1
T35048	Klucz Leader 48"/1220 mm	6" (152 mm)	0734442113065	-	1

### CZĘŚCI ZAMIENNE DO KLUCZY LEADER

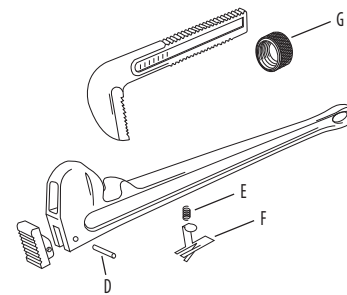

NR KAT.	OPIS	ROZSTAW	EAN	OPAKOWANIE TRANSP.	OPAKOWANIE ZBIORCZE
T35018A	Szczęka hakowa typu C z nakrętką (G)	-	0734442125280	1	4
T35024A	Szczęka hakowa typu C z nakrętką (G)	-	0734442126126	1	4
T35036A	Szczęka hakowa typu C z nakrętką (G)	-	0734442126966	1	4
T35048A	Szczęka hakowa typu C z nakrętką (G)	-	0734442127802	1	4
T35010C	Szczęka hakowa z czopem (D)	-	0734442123842	1	4
T35018C	Szczęka hakowa z czopem (D)	-	0734442125402	1	1
T35024C	Szczęka hakowa z czopem (D)	-	0734442126249	1	1
T35048C	Szczęka hakowa z czopem (D)	-	0734442127925	1	1
T35010E	Sprężyna śrubowa (E) i sprężyna płaska (F)	-	0734442124085	1	1

### KLUCZ HANDIWRENCH

Klucze łańcuchowych używa się głównie w przypadku ograniczonego dostępu do rury, na przykład gdy znajduje się ona blisko ściany lub blisko innych rur. Łańcuch należy przełożyć przez rurę i zablokować, a szczęki zatną się same zgodnie z kierunkiem kręcenia. Przy pomocy tego klucza rura może być swobodnie rozkręcana i skręcana za pomocą krótkich skoków uchwytu.



NR KAT.	OPIS	ROZSTAW	EAN	OPAKOWANIE TRANSP.	OPAKOWANIE ZBIORCZE
T240	Klucz HandiWrench Ø100	4" (101 mm)	0734442113522	48	4

### KLUCZE ŁAŃCUCHOWE DO RUR



T235C

NR KAT.	OPIS	ROZSTAW	EAN	OPAKOWANIE TRANSP.	OPAKOWANIE ZBIORCZE
T23112	Klucz łańcuchowy do rur Ø 61 mm/14"	5/16" – 2"/8 – 51 mm	0734442109082	12	1
T23212	Klucz łańcuchowy do rur Ø 90 mm/21 1/2"	5/16" – 3"/8 – 76 mm	0734442109204	12	1
T233C	Klucz łańcuchowy do rur Ø 115 mm/36"	1/2" – 4"/13 – 101 mm	0734442113164	6	1
T234C	Klucz łańcuchowy do rur Ø 220 mm/51"	1" – 8"/25 – 203 mm	0734442113287	6	1
T235C	Klucz łańcuchowy do rur 64 1/2"	2" – 12"/50 – 300 mm	0734442114000	6	1

### ŁAŃCUCHY ZAMIENNE DO KLUCZY ŁAŃCUCHOWYCH DO RUR

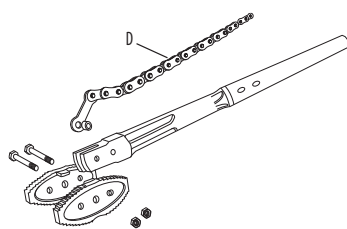

NR KAT.	OPIS	ROZSTAW	EAN	OPAKOWANIE TRANSP.	OPAKOWANIE ZBIORCZE
T233CDB	Łańcuch z tulejką (D)	-	0734442113881	1	1
T234CDB	Łańcuch z tulejką (D)	-	0734442114246	1	1





# BRZESZCZOTY DO PIŁ RAMKOWYCH

## BRZESZCZOTY BIMETALOWE DO PIŁ RAMKOWYCH

Wysokiej jakości brzeszczoty bimetaliczne do pił ramkowych marki IRWIN® zapewniają większą skuteczność cięcia. Geometria ich zębów zapewnia wyższą odporność na ześlizgiwanie się zębów oraz zwiększa trwałość i wytrzymałość. Dzięki wykorzystaniu zalet technologii WeldTec™, brzeszczoty IRWIN® umożliwiają szybsze, płynniejsze i mniej męczące cięcie.



KONSTRUKCJA BIMETALOWA

KRAWĘDŹ TNĄCA ZE STALI SZYBKOTNĄCEJ M2

10504523

### 1. TECHNOLOGIA WELDTEC

Innowacyjna geometria zębów zapewnia wytrzymałość na zużycie oraz ostryść ostrza przez długi okres

### 2. KONSTRUKCJA BIMETALOWA

Chroni ostrza przed złamaniem i wydłuża ich trwałość

## BRZESZCZOTY BIMETALOWE DO PIŁ RAMKOWYCH

NR KAT.	OPIS	EAN	OPAKOWANIE TRANSP.	OPAKOWANIE ZBIORCZE
10504523	Brzeszczot bimetalowy do piły ramkowej 18TPI, 12"/300 mm, 2 szt.	5706915045239	90	1
10504524	Brzeszczot bimetalowy do piły ramkowej 24TPI, 12"/300 mm, 2 szt.	5706915045246	90	1
10504525	Brzeszczot bimetalowy do piły ramkowej 32TPI, 12"/300 mm 2 szt.	5706915045253	90	1
10507929	Brzeszczot bimetalowy do piły ramkowej, trójpak (po jednym brzeszczocie 18, 24 i 32TPI), 12"/300 mm	5706915079296	150	1
10505897	Brzeszczot bimetalowy do piły ramkowej 18TPI, 12"/300 mm, 10 szt.	5706915058970	50	1
10505898	Brzeszczot bimetalowy do piły ramkowej 24TPI, 12"/300 mm, 10 szt.	5706915058987	50	1
10505899	Brzeszczot bimetalowy do piły ramkowej 32TPI, 12"/300 mm, 10 szt.	5706915058994	50	1
10504520	Brzeszczot bimetalowy do piły ramkowej 18TPI, 12"/300 mm, 100 szt.	5706915045208	5	1
10504521	Brzeszczot bimetalowy do piły ramkowej 24TPI, 12"/300 mm, 100 szt.	5706915045215	5	1
10504522	Brzeszczot bimetalowy do piły ramkowej 32TPI, 12"/300 mm, 100 szt.	5706915045222	5	1
10504530	Brzeszczot do piły ramkowej do drewna Junior 14TPI, 6"/150 mm, 10 szt.	5706915045307	10	1
10504531	Brzeszczot do piły ramkowej do drewna Junior 32TPI, 6"/150 mm, 10 szt.	5706915045314	10	1

## PIŁY RAMKOWE

Ramy pił ramkowych IRWIN® powstały z myślą o spełnieniu wymogów profesjonalistów. Wytrzymałe ramy IRWIN® ułatwiają i przyspieszają cięcie.



OPCJA PIŁY DO PŁYT GIPSOWO-KARTONOWYCH

WBUDOWANY MAGAZYNEK NA BRZESZCZOTY



10504407

### PIŁA RAMKOWA I - 125 O DUŻYM NACIĄGU (125 kg/25 000 PSI)

Piła ramkowa IRWIN® do cięcia przy dużych obciążeniach wytrzymują naprężenie brzeszczotu przekraczające 125 kg, zapewniając przy tym precyzyjne cięcie. Mięka rękojeść gwarantuje profesjonalistom wygodne chwytanie i przeciwdziała wyszlizgiwaniu się narzędzia.



WIĘKSZY NACIĄG BRZESZCZOTU

METALOWY MECHANIZM NACIĄGU

MOCOWANIE BRZESZCZOTU POD KĄTEM 55° – 90°

MIĘKKA RĘKOJEŚĆ

- 1. WIĘKSZY NACIĄG BRZESZCZOTU**  
Umożliwia uzyskanie prostszych krawędzi i zapobiega uwolnieniu brzeszczotu podczas upadku
- 2. METALOWY MECHANIZM NACIĄGU**  
Wydłuża trwałość użytkową narzędzia
- 3. MIĘKKA RĘKOJEŚĆ**  
Zapewnia wygodne chwytanie i przeciwdziała wyszlizgiwaniu się narzędzia
- 4. WBUDOWANY MAGAZYNEK NA BRZESZCZOTY**  
Zapasy brzeszczoty są łatwo dostępne
- 5. MOCOWANIE BRZESZCZOTU POD KĄTEM 55° – 90°**  
Do cięcia dużych elementów
- 6. OPCJA PIŁY DO PŁYT GIPSOWO-KARTONOWYCH**  
Do piłowania w miejscach o ograniczonej przestrzeni

NR KAT.	OPIS	EAN	OPAKOWANIE TRANSP.	OPAKOWANIE ZBIORCZE
10504407	Piła ramkowa I-125 do brzeszczotów 12"/300 mm	5706915044072	10	10

### PIŁA RAMKOWA I - 75 O MAŁYM NACIĄGU (75 kg/15 000 PSI)

Ta lekka i wytrzymała rama metalowa umożliwia uzyskanie naciągu do 15 000 PSI przy użyciu metalowego mechanizmu naciągu. Możliwe jest mocowanie ostrza w ustawieniu od 90° do 180° do cięcia większych elementów.

NR KAT.	OPIS	EAN	OPAKOWANIE TRANSP.	OPAKOWANIE ZBIORCZE
10506437	Piła ramkowa I-75 o małym naciągu do brzeszczotów 12"/300 mm	5706915064377	10	10



10506437

### PIŁA RAMKOWA MINI

Ergonomiczna rękojeść zapewnia bezpieczne i komfortowe cięcie. Zoptymalizowana do prac w miejscach o ograniczonym dostępie.

NR KAT.	OPIS	EAN	OPAKOWANIE TRANSP.	OPAKOWANIE ZBIORCZE
10504408	Piła ramkowa mini, brzeszczot 10"/250 mm	5706915044089	60	5



10504408

### PIŁA RAMKOWA JUNIOR

Wytrzymała rama metalowa i mechanizm łatwego naciągania umożliwia uzyskanie większego naciągu brzeszczotu i lepszej jakości cięcia. Ergonomiczna rękojeść zapewnia wygodne piłowanie.

NR KAT.	OPIS	EAN	OPAKOWANIE TRANSP.	OPAKOWANIE ZBIORCZE
10504409	Piła ramkowa Junior do brzeszczotów 6"/150 mm	5706915044096	60	5



10504409

## Record®

### NOŻYCE DO PRĘTÓW

Nożyce do prętów IRWIN® Record® zostały wprowadzone na rynek w roku 1923. Nożyce do prętów IRWIN® Record® posiadają szczęki ze specjalnie przygotowanej stali i zostały wytworzone przy zastosowaniu zaawansowanych technik produkcyjnych. Dzięki temu powstała linia produktów, która dobrze poradzi sobie z cięciem materiałów o niskiej, średniej oraz wysokiej rozciągliwości.

#### WYTRZYMAŁE NOŻYCE Z UCHWYTAMI ZE STALI KUTEJ MATRYCOWO Z REGULACJĄ ROZWARCIA — DO PRZECINANIA

Zaprojektowane w sposób pozwalający na radzenie sobie z najtrudniejszymi warunkami. Szczęki ze stali kutej matrycowo o dużej wytrzymałości na rozciąganie plus szczęki dwuetapowe zapewniające większą odporność na ciepło oraz szlifowane znacznie zwiększają trwałość narzędzia i oferują stabilną wydajność podczas cięcia. Uchwyty ze stali kutej matrycowo zapewniają bezpieczeństwo i niezawodność oraz oferują optymalną wydajność do cięcia w materiale o dużej wytrzymałości na rozciąganie.



TB918H

**KAŻDA SZCZĘKA JEST HARTOWANA PROGRESYWNIE**, aby zapewnić bardzo ostrą krawędź i sprężynujący korpus

**SZCZĘKI SĄ KUTE MATRYCOWO** ze specjalnej stali i obrabiane zgodnie z precyzyjnymi wymaganiami technicznymi

**ZŁOŻONE DZIAŁANIE** zapewnia nacisk 36 kg (80 funtów) w przypadku ściskania uchwytów z siłą 0,45 kg (1 funta)

**UCHWYTY ZE STALI KUTEJ MATRYCOWO**

**OGRANICZNIKI BEZPIECZEŃSTWA** zapobiegają przytraśnięciu palców

NR KAT.	OPIS	EAN	OPAKOWANIE TRANSP.	OPAKOWANIE ZBIORCZE
T914H	Nożyce do prętów z regulacją rozwarcia 14"/355 mm	0734442089162	10	1
T918H	Nożyce do prętów z regulacją rozwarcia 18"/460 mm	0734442087489	10	1
T924H	Nożyce do prętów z regulacją rozwarcia 24"/610 mm	0734442134046	4	1
T930H	Nożyce do prętów z regulacją rozwarcia 30"/760 mm	0734442092643	2	1
T936H	Nożyce do prętów z regulacją rozwarcia 36"/915 mm	0734442092766	2	1
T942H	Nożyce do prętów z regulacją rozwarcia 42"/1070 mm	0734442092889	1	1

#### NOŻYCE DO ŚREDNICH OBCIĄŻEŃ Z UCHWYTAMI ZE STALI KUTEJ MATRYCOWO Z REGULACJĄ ROZWARCIA — DO PRZECINANIA

Nożyce do prętów z regulacją rozwarcia nadają się idealnie do pracy codziennej przy średnich obciążeniach. Uchwyty ze stali kutej matrycowo oraz korpusy ze specjalnie obrabianej, hartowanej indukcyjnie stali zapewniają bezpieczną i niezawodną pracę.



TBC918H

NR KAT.	OPIS	EAN	OPAKOWANIE TRANSP.	OPAKOWANIE ZBIORCZE
TBC914H	Nożyce do prętów z regulacją rozwarcia 14"/355 mm	0734442090847	10	1
TBC918H	Nożyce do prętów z regulacją rozwarcia 18"/460 mm	0734442092407	10	1
TBC924H	Nożyce do prętów z regulacją rozwarcia 24"/610 mm	0734442092520	4	1
TBC930H	Nożyce do prętów z regulacją rozwarcia 30"/760 mm	0734442092667	3	1
TBC936H	Nożyce do prętów z regulacją rozwarcia 36"/915 mm	0734442092780	2	1

#### NOŻYCE UNIWERSALNE Z UCHWYTAMI RURKOWATYMI Z REGULACJĄ ROZWARCIA — DO PRZECINANIA

Nożyce do prętów z rurkowatymi uchwytami o dużej wytrzymałości na rozciąganie i regulacją rozwarcia są lekkie i łatwe w utrzymaniu. Nadają się idealnie do prac w warsztacie, gospodarstwie i garażu.



TTBC918

NR KAT.	OPIS	EAN	OPAKOWANIE TRANSP.	OPAKOWANIE ZBIORCZE
TTBC914	Nożyce do prętów z uchwytem rurkowatym i regulacją rozwarcia 14"/355 mm	0734442089834	10	1
TTBC918	Nożyce do prętów z uchwytem rurkowatym i regulacją rozwarcia 18"/460 mm	0734442089841	8	1
TTBC924	Nożyce do prętów z uchwytem rurkowatym i regulacją rozwarcia 24"/610 mm	0734442089858	6	1
TTBC930	Nożyce do prętów z uchwytem rurkowatym i regulacją rozwarcia 30"/760 mm	0734442089896	4	1
TTBC936	Nożyce do prętów z uchwytem rurkowatym i regulacją rozwarcia 36"/915 mm	0734442089902	3	1

#### NOŻYCE DO ŚREDNICH OBCIĄŻEŃ Z UCHWYTAMI ZE STALI KUTEJ MATRYCOWO Z REGULACJĄ ROZWARCIA — DO ODCINANIA KOŃCÓWEK

Przeznaczone do odcinania materiałów mało rozciągliwych i nieżelaznych w miejscach o ograniczonym dostępie.



TBC924E

NR KAT.	OPIS	EAN	OPAKOWANIE TRANSP.	OPAKOWANIE ZBIORCZE
TBC924E	Nożyce do prętów z regulacją rozwarcia — do odcinania końcówek 24"/610 mm	0734442093008	6	1

## OBCINAKI DO KABLI O ŚREDNIM OBCIĄŻENIU

Korpusy ze stali kutej matrycowo z długimi rurkowatymi uchwytami idealnie sprawdzają się przy cięciu różnego rodzaju kabli i prętów.

NR KAT.	OPIS	EAN	OPAKOWANIE TRANSP.	OPAKOWANIE ZBIORCZE
TWC16	Do kabli do śr. 16 mm i kabli elektrycznych zbrojonych do śr. 21 mm	0734442175704	10	1
TCC26	Do kabli niezbrojonych do 26 mm, miedzianych i aluminiowych	0734442176008	10	1



TWC16

## SZCZĘKI ZAMIENNE – DO PRZECINANIA

NR KAT.	OPIS	EAN	OPAKOWANIE TRANSP.	OPAKOWANIE ZBIORCZE
TJ914H	Szczęka zamienna – do przecinania, pasuje do nożyc do prętów 14"/355 mm	0734442094579	-	1
TJ918H	Szczęka zamienna – do przecinania, pasuje do nożyc do prętów 18"/460 mm	0734442096009	-	1
TJ924H	Szczęka zamienna – do przecinania, pasuje do nożyc do prętów 24"/610 mm	0734442096122	-	1
TJ930H	Szczęka zamienna – do przecinania, pasuje do nożyc do prętów 30"/760 mm	0734442096245	-	1
TJ936H	Szczęka zamienna – do przecinania, pasuje do nożyc do prętów 36"/915 mm	0734442096368	-	1
TJ942H	Szczęka zamienna – do przecinania, pasuje do nożyc do prętów 42"/1070 mm	0734442096481	-	1



TJ918H

## SZCZĘKA ZAMIENNA – DO ODCINANIA

NR KAT.	OPIS	EAN	OPAKOWANIE TRANSP.	OPAKOWANIE ZBIORCZE
TJ918F	Szczęka zamienna – do odcinania, pasuje do nożyc do prętów 18"/460 mm	0734442094685	-	1
TJ924F	Szczęka zamienna – do odcinania, pasuje do nożyc do prętów 24"/610 mm	0734442094807	-	1
TJ930F	Szczęka zamienna – do odcinania, pasuje do nożyc do prętów 30"/760 mm	0734442094920	-	1



TJ918F

## SZCZĘKA ZAMIENNA – DO ODCINANIA

NR KAT.	OPIS	EAN	OPAKOWANIE TRANSP.	OPAKOWANIE ZBIORCZE
TJ924E	Szczęka zamienna – do odcinania końcówek, pasuje do modelu TBC924E	0734442097204	-	1



TJ924E

## ZESTAWY PŁYTEK ZAMIENNYCH

NR KAT.	OPIS	EAN	OPAKOWANIE TRANSP.	OPAKOWANIE ZBIORCZE
T914UEFGT	Zestaw płytek zamiennych, pasuje do nożyc do prętów 14"/355 mm	0734442097938	-	1
T918UEFGT	Zestaw płytek zamiennych, pasuje do nożyc do prętów 18"/460 mm	0734442098058	-	1
T924UEFGT	Zestaw płytek zamiennych, pasuje do nożyc do prętów 24"/610 mm	0734442098652	-	1
T930UEFGT	Zestaw płytek zamiennych, pasuje do nożyc do prętów 30"/760 mm	0734442110057	-	1
T936UEFGT	Zestaw płytek zamiennych, pasuje do nożyc do prętów 36"/915 mm	0734442114857	-	1
T942UEFGT	Zestaw płytek zamiennych, pasuje do nożyc do prętów 42"/1070 mm	0734442108979	-	1



T918UEFGT

## ZESTAWY ELEMENTÓW MOCUJĄCYCH

NR KAT.	OPIS	EAN	OPAKOWANIE TRANSP.	OPAKOWANIE ZBIORCZE
T914KIT	Zestaw elementów mocujących do modelu T914H	0734442097945	-	1
T918KIT	Zestaw elementów mocujących do modelu T918H	0734442089292	-	1
T924KIT	Zestaw elementów mocujących do modelu T924H	0734442098669	-	1
T930KIT	Zestaw elementów mocujących do modelu T930H	0734442104773	-	1
T936KIT	Zestaw elementów mocujących do modelu T936H	0734442091455	-	1
T942KIT	Zestaw elementów mocujących do modelu T942H	0734442108917	-	1
TBC914KIT	Zestaw elementów mocujących do modelu TBC914H i TTBC914	0734442090977	-	1
TBC918KIT	Zestaw elementów mocujących do modelu TBC918H i TTBC918	0734442090984	-	1
TBC924KIT	Zestaw elementów mocujących do modelu TBC924H i TTBC924	0734442169673	-	1
TBC930KIT	Zestaw elementów mocujących do modelu TBC930H i TTBC930	0734442010043	-	1
TBC936KIT	Zestaw elementów mocujących do modelu TBC936H i TTBC936	0734442101444	-	1

### ZAWIERA:

- 4 śruby do regulacji ramienia
- 2 nakrętki do płytki
- 2 podkładki do płytki
- 1 sworzeń łączący uchwyt
- 1 zacisk łączący uchwyt
- 2 śruby łączące uchwyt
- 2 nakrętki łączące uchwyt
- 2 nity do ramienia
- 1 sworzeń środkowy szczęki



## GILBOW®

### NOŻYCE DO BLACHY

Nożyce do blachy IRWIN® Gilbow® mają zdolność cięcia dużo większą niż siła użytkownika. Oryginalne nożyce do blachy zaprojektowano w 1924 roku. Od tamtego czasu zdominowały branżę do takiego stopnia, że dzisiaj określa się je wspólnym mianem „Gilbow”.

#### NOŻYCE UNIWERSALNE



TG24514

**UNIKALNE ANTYPOŚLIZGOWE ZŁĄCZE** sprawdzone pod kątem idealnego dźwięku. Należy je ponownie wyregulować jedynie po naostrzeniu.

**PODWÓJNE, OSTRZA PROFILOWANE WKŁĘSŁE** redukują tarcie i ułatwiają cięcie

**UCHWYTY I OSTRZA** ze stali węglowej kutej matrycowo

**OGRANICZNIK BEZPIECZEŃSTWA** zapobiega uwięzieniu palców

NR KAT.	OPIS	EAN	OPAKOWANIE TRANSP.	OPAKOWANIE ZBIORCZE
TG2458	Nożyce uniwersalne, 8"/200 mm	0734442188049	36	6
TG24510	Nożyce uniwersalne, 10"/250 mm	0734442188162	36	6
TG24512	Nożyce uniwersalne, 12"/300 mm	0734442188285	36	6
TG24514	Nożyce uniwersalne, 14"/350 mm	0734442188407	36	6

#### NOŻYCE Z OWALNYM OSTRZEM

Zaprojektowane z myślą o uzupełnieniu gamy narzędzi uniwersalnych, te nożyce zapewniają cięcie o określonym promieniu w prawo lub lewo.



TG24612

NR KAT.	OPIS	EAN	OPAKOWANIE TRANSP.	OPAKOWANIE ZBIORCZE
TG2468	Nożyce z owalnym ostrzem, 8"/200 mm	0734442189008	48	6
TG24610	Nożyce z owalnym ostrzem, 10"/250 mm	0734442189121	48	3
TG24612	Nożyce z owalnym ostrzem, 12"/300 mm	0734442189244	48	3

#### NOŻYCE JUBILERSKIE

Nożyce z krótkim ostrzem do prac przy małych obciążeniach, często wykorzystywane przez jubilerów, złotników i modelarzy.



TG56

NR KAT.	OPIS	EAN	OPAKOWANIE TRANSP.	OPAKOWANIE ZBIORCZE
TG56	Nożyce jubilerskie z prostym ostrzem, 7"/175 mm	0734442190202	24	6
TG056	Nożyce jubilerskie z owalnym ostrzem, 7"/175 mm	0734442187929	24	6

#### NOŻYCE Z ODGIĘTYM OSTRZEM DO DUŻYCH OBCIĄŻEŃ

Te nożyce z odgiętym ostrzem nadają się do cięcia kształtowego. Model G69 jest odgięty w prawą stronę do cięcia lewostronnego, a model G67 jest odgięty w lewą stronę do cięcia prawostronnego.



TG67

NR KAT.	OPIS	EAN	OPAKOWANIE TRANSP.	OPAKOWANIE ZBIORCZE
TG67	Nożyce z odgiętym ostrzem do dużych obciążeń, 11"/175 mm, lewostronne	0734442189367	36	6
TG69	Nożyce z odgiętym ostrzem do dużych obciążeń, 11"/175 mm, prawostronne	0734442189480	36	6
TG691	Nożyce z odgiętym ostrzem do dużych obciążeń, 14"/350 mm, prawostronne	0734442189602	36	6

#### NOŻYCE Z PROSTYM OSTRZEM DO ŚREDNICH OBCIĄŻEŃ

Do cięcia po linii prostej.



TG950

NR KAT.	OPIS	EAN	OPAKOWANIE TRANSP.	OPAKOWANIE ZBIORCZE
TG950	Nożyce z prostym ostrzem do średnich obciążeń, 12"/300 mm	0734442189725	36	6
TG69NB	Nakrętka i śruba do G67, G69, G950, G691	0734442195368	-	1

## NOŻYCE DO BLACHY UNIWERSALNE I OFFSETOWE

Nożyce uniwersalne i offsetowe IRWIN® posiadają precyzyjnie wyprofilowane ostrza, które zapewniają dłuższą trwałość użytkową narzędzia; ergonomiczne, profilowane miękkie uchwyty zapewniają wygodę i kontrolę przy równoczesnej wydajności użytkowania, a trwała sprężyna gwarantuje równe i spójne cięcia.

ZĄBKOWANE  
DOLNE OSTRZE

ZWIĘKSZONA DŁUGOŚĆ  
CIĘCIA

LEPSZE ROZŁOŻENIE  
CIĘŻARU

ZATRZASK  
ZABEZPIEZAJĄCY  
PRZED UPUSZCZENIEM

UCHWYTY  
PROTOUCH™

### NOŻYCE UNIWERSALNE

Ząbkowane ostrze przytrzymuje materiał, umożliwiając gładkie cięcie cienkich materiałów. Idealne do prac grzewczych, montażu klimatyzacji, pracy z rynnami i ogólnych zastosowań przemysłowych.



#### 1. ZĄBKOWANE DOLNE OSTRZE

Mocniejsze działanie, równe cięcia bez podwójnie oznaczonych krawędzi

#### 2. UCHWYTY PROTOUCH™

Profilowane w celu zapewnienia wygody i pełnej kontroli nad narzędziem przy mniejszym wysiłku/naprężeniu ręki

#### 3. ZWIĘKSZONA DŁUGOŚĆ CIĘCIA

Do szybszej pracy (długość cięcia 3,34 cm)

#### 4. LEPSZE ROZŁOŻENIE CIĘŻARU

Dla większego komfortu

#### 5. ZATRZASK ZABEZPIEZAJĄCY PRZED UPUSZCZENIEM

Umożliwia pracę jedną ręką, co zapewnia oszczędność czasu i zwiększa bezpieczeństwo

#### 6. GRUBOŚĆ CIĘCIA 1,19 mm

Do cięcia arkuszy blachy oraz stali nierdzewnej o grubości 0,84 mm

**ProTouch**  
GRIPS



10504309N



10504310N



10504311N

NR KAT.	OPIS	EAN	OPAKOWANIE TRANSP.	OPAKOWANIE ZBIORCZE
10504309N	Nożyce uniwersalne 101, cięcie w lewo i prosto	5706915043099	-	5
10504310N	Nożyce uniwersalne 102, cięcie w prawo i prosto	5706915043105	-	5
10504311N	Nożyce uniwersalne 103, cięcie proste i po szerokim łuku	5706915043112	-	5

### NOŻYCE WZMOCNIONE

Krótsze ostrza zapewniające większą siłę podczas karbowania i przycinania grubszego materiału. Długość 225 mm i długość cięcia 1,9 cm. Do cięcia arkuszy blachy 16 g/1,52 mm oraz stali nierdzewnej 18 g/1,19 mm.

NR KAT.	OPIS	EAN	OPAKOWANIE TRANSP.	OPAKOWANIE ZBIORCZE
10504313N	Nożyce wzmacnione 105, cięcie proste i po ostrym łuku	5706915043136	-	5



10504313N



## NOŻYCE OFFSETOWE

Do cięcia po linii prostej i łuku. Zapewniają bezpieczeństwo dłoni nad powierzchnią roboczą. Długość 240 mm i długość cięcia 3,02 cm. Przeznaczone do cięcia arkuszy blachy 18 g/1,19 mm oraz stali nierdzewnej 22 g/0,84 mm.



10504315N



10504316N

NR KAT.	OPIS	EAN	OPAKOWANIE TRANSP.	OPAKOWANIE ZBIORCZE
10504315N	Nożyce offsetowe 20SL, cięcie prosto, pod kątem i po łuku w lewo	5706915043150	-	5
10504316N	Nożyce offsetowe 20SR, cięcie prosto, pod kątem i po łuku w prawo	5706915043167	-	5

## NOŻYCE EXTRA CUT

Przeznaczone do wielu zastosowań tam, gdzie pożądane jest cięcie długich odcinków różnych cienkich materiałów. Kompozytowa konstrukcja umożliwia cięcie o długości do 80 mm.



10504314N

NR KAT.	OPIS	EAN	OPAKOWANIE TRANSP.	OPAKOWANIE ZBIORCZE
10504314N	Nożyce Extra Cut 304, cięcie prosto i po szerokim łuku	5706915043143	25	5







W 1933 r. młody mężczyzna, Hans Schroder, założył w Kopenhadze w Danii hurtownię narzędzi. W pierwszych latach swojej działalności skoncentrował się na sprzedaży narzędzi ręcznych ogólnego użytku, ale w roku 1938 rozpoczął także produkcję pił. Wśród przyjaciół i pracowników firmy, Hans Schroder był znany jako Jack i stąd nazwa „Jack” stała się synonimem produkcji wysokiej jakości pił.

Gama IRWIN® Jack® od dawna znajduje się w czołówce, wprowadzając wiele nowości do najlepszej na rynku piły Jack® 880, która wykorzystuje teraz ulepszony chwyt ProTouch™ wraz ze zmodernizowaną technologią potrójnego szlifowania.

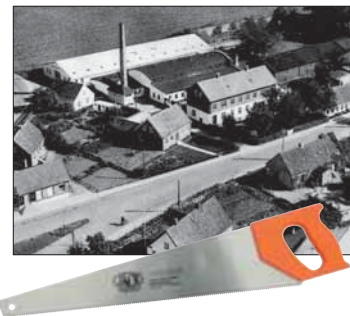

## Marples®

W sercu wysokiej jakości rzemiosła znajduje się bogate dziedzictwo narzędzi stolarskich Marples®. Założona w 1828 roku w Sheffield w Anglii marka Marples® konsekwentnie wyróżnia się doskonałą wydajnością i najwyższą precyzją w stolarstwie.

Jej założyciel, William Marples, pochodził z wielopokoleniowej rodziny mistrzów rzemieślniczych w stolarstwie i narzędziach skrawających i po stażu u ojca w charakterze praktykanta założył firmę William Marples and Sons Limited. Wykorzystując wyłącznie najlepsze materiały Marples sprawił, że jego nazwisko znalazło się na każdym produkcie Marples® jako znak jego przeświadczenia o wysokiej jakości i mistrzowskim wykonaniu każdego narzędzia.



### PIŁY RĘCZNE



### DŁUTA



### NARZĘDZIA STOLARSKIE



## UNIWERSALNA PIŁA RĘCZNA PLUS 880

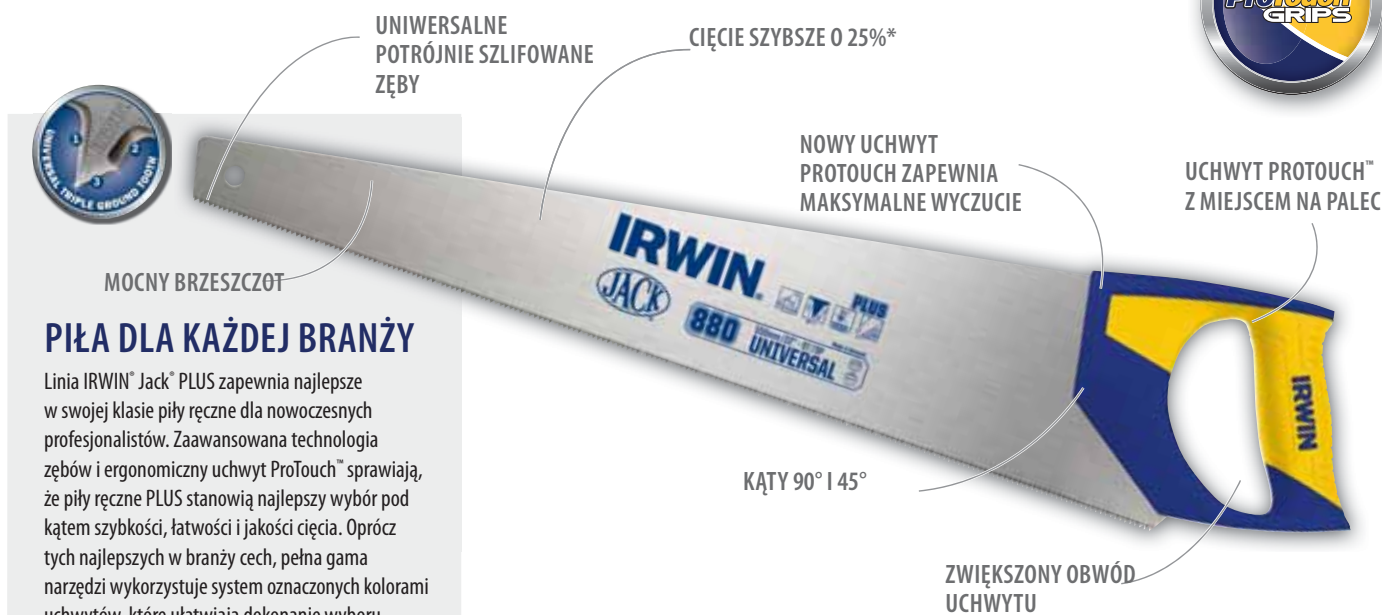

### PIŁA DLA KAŻDEJ BRANŻY

Linia IRWIN® Jack® PLUS zapewnia najlepsze w swojej klasie piły ręczne dla nowoczesnych profesjonalistów. Zaawansowana technologia zębów i ergonomiczny uchwyt ProTouch™ sprawiają, że piły ręczne PLUS stanowią najlepszy wybór pod kątem szybkości, łatwości i jakości cięcia. Oprócz tych najlepszych w branży cech, pełna gama narzędzi wykorzystuje system oznaczonych kolorami uchwytów, które ułatwiają dokonanie wyboru.



- 1. UNIWERSALNE POTRÓJNIE SZLIFOWANE ZĘBY**  
Opatentowana konstrukcja zęba umożliwia cięcie szybciej o 25%. Wszechstronne, uniwersalne zęby umożliwiają przecinanie większości materiałów budowlanych
- 2. MOCNY BRZESZCZOT**  
Wysokiej jakości ostrze stalowe C75 jest stabilne i zapewnia maksymalne przeniesienie siły nacisku każdego ruchu
- 3. UCHWYT PROTOUCH™ Z MIEJSCEM NA PALEC**  
Trzykrotnie większa zawartość elastomerów gwarantuje doskonałe wyczucie i kontrolę
- 4. ZOPTYMALIZOWANE MIEJSCA NA DŁOŃ**  
Więcej miejsca dla rąk w rękawicach i większa funkcjonalność
- 5. ZWIĘKSZONY OBWÓD UCHWYTU**  
Zapewnia mocny i solidny chwyt
- 6. KĄTY 90° I 45°**  
Zintegrowane w uchwycie w celu ułatwienia wyznaczania kątów

**25% SZYBSZA\***

**ProTouch GRIPS™**

### UNIWERSALNA PIŁA RĘCZNA 880

Zawsze niezawodne cięcie, jeszcze lepszy uchwyt.

NR KAT.	OPIS	UCHWYT KOLOR	EAN	OPAKOWANIE TRANSP.	OPAKOWANIE ZBIORCZE
10503621	Uniwersalna 880TG, 350 mm/14" 8T/9P		5706915936216	-	10
10503622	Uniwersalna 880TG, 400 mm/16" 8T/9P		5706915936223	-	10
10503623	Uniwersalna 880TG, 450 mm/18" 8T/9P		5706915936230	-	10
10503624	Uniwersalna 880TG, 500 mm/20" 8T/9P		5706915936247	-	10
10503625	Uniwersalna 880TG, 550 mm/22" 8T/9P		5706915936254	-	10

NOWY UCHWYT PROTOUCH zapewnia maksymalne wyczucie  
CIĘCIE SZYBSZE O 25%\*

DOSTĘPNA PEŁNA GAMA pił ręcznych z serii PLUS do cięcia dokładnego, zgrubnego, uniwersalnych oraz powlekanych  
DŁUGOŚCI OSTRZY 350, 400, 450, 500, 550 mm

\* w porównaniu z poprzednią wersją o podwójnie szlifowanych zębach





## UNIWERSALNA Z POWŁOKĄ OCHRONNĄ

DŁUGOŚĆ OSTRZA - 550 mm



### POWŁOKA PTFE ZMNIEJSZAJĄCA TARCIE

Zapewnia pomiędzy 20 a 50% większą wydajność cięcia (zależnie od materiału)  
Oferuje większą odporność na zużycie



NR KAT.	OPIS	KOLOR UCHWYTU	EAN	OPAKOWANIE TRANSP.	OPAKOWANIE ZBIORCZE
1909432	Uniwersalna z powłoką ochronną 880TG, 550 mm/22" 8T/9P		5706919094325	-	10

## DO CIĘCIA ZGRUBNEGO

Długość ostrza - 500 mm i 550 mm



### ZĘBY ZGRUBNE

Opatentowane szlifowanie zębów  
Szlifowane podwójnie  
7 zębów na cal



NR KAT.	OPIS	UCHWYT KOLOR	EAN	OPAKOWANIE TRANSP.	OPAKOWANIE ZBIORCZE
2028296	Poprzeczna/ze zgrubnymi zębami 770DG, 500 mm/20" 7T/8P		5706915282962	-	10
10505211	Poprzeczna/ze zgrubnymi zębami 770DG, 550 mm/22" 7T/8P		5706915052114	-	10

## DO CIĘCIA PRECYZYJNEGO

DŁUGOŚĆ OSTRZA - 325 mm, 500 mm i 550 mm



### ZĘBY DROBNE

Opatentowane szlifowanie zębów  
Szlifowane potrójnie  
9 zębów na cal  
Z POTRÓJNIE SZLIFOWANYMI ZĘBAMI\*



NR KAT.	OPIS	UCHWYT KOLOR	EAN	OPAKOWANIE TRANSP.	OPAKOWANIE ZBIORCZE
2028297	Z drobnymi zębami 990TG, 500 mm/20" 9T/10P		5706915282979	-	10
10505215	Z drobnymi zębami 990TG, 550 mm/22" 9T/10P		5706915052152	-	10
10503632	Z bardzo drobnymi zębami 990, 325 mm/13" 12T/13P		5706915936322	-	10

\* Od kwietnia 2020 r.

## PIŁY RĘCZNE XPERT

# XPERT

Gama pił XPERT przenosi cięcie drewna na nowe poziomy komfortu i wydajności. Dostępne są piły przeznaczone do każdego materiału i każdego zastosowania.



Potrójnie szlifowane zęby (TGT). Ta technologia została opracowana we współpracy z centrum badawczym Uniwersytetu w Newcastle. Logo TGT jest znakiem jakości konstrukcji zębów IRWIN® Jack®.



1050540

1050538



1050542



1050550



### PIŁY RĘCZNE XPERT

NR KAT.	OPIS	UCHWYT KOLOR	EAN	OPAKOWANIE TRANSP.	OPAKOWANIE ZBIORCZE
10505538	Uniwersalna Toolbox 15"/375 mm 8T/9P	■	5706915055382	-	10
10505539	Uniwersalna 18"/450 mm 8T/9P	■	5706915055399	-	4
10505540	Uniwersalna 20"/500 mm 8T/9P	■	5706915055405	-	4
10505541	Uniwersalna 22"/550 mm 8T/9P	■	5706915055412	-	4
10505555	Z drobnymi zębami Toolbox 15"/375 mm 10T/11P	■	5706915055559	-	10
10505556	Z drobnymi zębami 20"/500 mm 10T/11P	■	5706915055566	-	4
10505543	Z drobnymi zębami 22"/550 mm 10T/11P	■	5706915055436	-	4
10505542	Ze zgrubnymi zębami z wrębami 22"/550 mm 8T/9P	■	5706915055429	-	4
10503530	Ze zgrubnymi zębami 20"/500 mm 3,5T/4P	■	5715110475802	-	4
10503531	Ze zgrubnymi zębami 24"/600 mm 3,5T/4P	■	5715110427191	-	4
10505548	Z hartowanymi zębami do betonu komórkowego 28"/700 mm	■	5706915055481	-	4
10505549	Do betonu komórkowego, co drugi ząb z węglikiem 28"/700 mm	■	5706915055498	-	4
10505550	Do betonu komórkowego WSZYSTKIE zęby z węglikiem 28"/700 mm	■	5706915055504	-	4

**POTRÓJNIE SZLIFOWANE ZĘBY** zapewniające najwyższą skuteczność cięcia

**WYSOKIEJ JAKOŚCI BRZESZCZOT STALOWY C75 1 mm** zapewnia maksymalną stabilność i przeniesienie siły

**HARTOWANE ZĘBY** zachowują ostrość dłużej, aby wydłużyć żywotność narzędzia

**LAKIER NA BAZIE WODY** zapewnia czterokrotnie wyższe zabezpieczenie przed rdzą w porównaniu do lakierów tradycyjnych

**MIEKKI UCHWYT** z miejscem na palec zapewnia komfort przy dłuższym użytkowaniu

**GLEBOKIE WRĘBY** w układzie zębów gwarantują wyższą skuteczność cięcia oraz usuwanie większej ilości odpadów (w przypadku pił zgrubnych)

**DRÓBNE ZĘBY NA KONCU BRZESZCZOTU** ułatwiają rozpoczęcie cięcia (tylko piły uniwersalne i Toolbox)

### PIŁY POWLEKANE XPERT

Gama teflonowanych pił ręcznych Xpert o niskim współczynniku tarcia marki IRWIN® od 20 do 50% (w zależności od materiału) zapewniają większą wydajność cięcia oraz większą odporność na zużycie.

NR KAT.	OPIS	UCHWYT KOLOR	EAN	OPAKOWANIE TRANSP.	OPAKOWANIE ZBIORCZE
10505544	Uniwersalna Toolbox PTFE 15"/375 mm 8T/9P	■	5706915055443	-	10
10505545	Uniwersalna PTFE 20"/500 mm 8T/9P	■	5706915055450	-	4
10505546	Uniwersalna PTFE 22"/550 mm 8T/9P	■	5706915055467	-	4
10505602	Z drobnymi zębami PTFE 20"/500 mm 10TPI/11P	■	5706915056020	-	4
10505603	Z drobnymi zębami PTFE 22"/550 mm 10TPI/11P	■	5706915056037	-	4
10505547	Ze zgrubnymi zębami z wrębami PTFE 22"/550 mm 8T/9P	■	5706915055474	-	4



1050545

### PIŁY KABŁĄKOWE XPERT

IRWIN® oferuje kompletny asortyment pił kabłąkowych oraz brzeszczotów zamiennych do przycinania gałęzi oraz innych prac ogrodowych. Szeroki wybór z gamy hartowanych, precyzyjnie wyprofilowanych brzeszczotów, które zapewniają wyróżniającą się skuteczność cięcia, zarówno podczas przycinania uszkodzonych gałęzi drzew, obcinania krzewów, jak również cięcia drewna na opał.

NR KAT.	OPIS	EAN	OPAKOWANIE TRANSP.	OPAKOWANIE ZBIORCZE
<b>RAMY</b>				
TXP1624533000	Piła kabłąkowa – do drewna mokrego 21"/533 mm	5706915000269	-	5
TXP1124610000	Piła kabłąkowa – do drewna mokrego 24"/610 mm	5706915000207	-	5
TXP1124762000	Piła kabłąkowa – do drewna mokrego 30"/762 mm	5706915000221	-	5
<b>BRZESZCZOTY</b>				
TXP3011300000	Brzeszczot piły kabłąkowej – do drewna suchego 12"/300 mm	5715110480066	-	10
TXP3020533000	Brzeszczot piły kabłąkowej – do drewna suchego 21"/533 mm	5715110480189	-	10
TXP3020610000	Brzeszczot piły kabłąkowej – do drewna suchego 24"/610 mm	5715110480219	-	10
TXP3020762000	Brzeszczot piły kabłąkowej – do drewna suchego 30"/762 mm	5715110480240	-	10
TXP3024533000	Brzeszczot piły kabłąkowej – do drewna mokrego 21"/533 mm	5715110480271	-	10
TXP3024610000	Brzeszczot piły kabłąkowej – do drewna mokrego 24"/610 mm	5715110480332	-	10
TXP3024762000	Brzeszczot piły kabłąkowej – do drewna mokrego 30"/762 mm	5715110480301	-	10

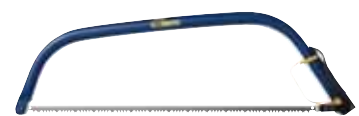

TXP1124762000



TXP3011300000



TXP3020533000



TXP3024533000





## PIŁY RĘCZNE EVO



Unikatowe połączenie pomiędzy uchwytem a brzeszczotem pokonuje ograniczenia tradycyjnej konstrukcji oraz maksymalizuje interakcję użytkownika z piłą ręczną EVO. Dzięki innowacyjnej konstrukcji zęba i udoskonalonej ergonomii holistyczna konstrukcja produktu optymalizuje położenie uchwytu (wysokość i kąt) na linii zębów. Płatnica EVO spełnia praktycznie wszystkie potrzeby użytkownika.

- DUŻY KĄT OSTRZA** zwiększa stabilność brzeszczotu
- HARTOWANE ZĘBY (HP)** pozostają ostre 6–8 razy dłużej w porównaniu z zębami niehartowanymi
- ZOPTYMALIZOWANA KONSTRUKCJA I USTAWIENIE ZĘBÓW** zapewnia maksymalną uniwersalność, szybkość i jakość cięcia
- WYSOKIEJ JAKOŚCI BRZESZCZOT STALOWY C75** zapewnia maksymalną stabilność i przeniesienie siły
- ZOPTYMALIZOWANA KONSTRUKCJA PRODUKTU** pod kątem uniwersalności stosowania i najwyższej wszechstronności
- MAKSYMALNE UŻYCIĘ BRZESZCZOTU** pozwala na użycie do 100% jego długości
- ODCINANIE** przy poziomie powierzchni
- WYGODNY UCHWYT** — lekki, mocny i zgrzewany ultradźwiękowo z miękkim chwytem, zapewnia maksymalną siłę nacisku i wygodę
- 90° i 145°** do wyznaczania kątów
- MIEJSCE NA PALEC** dla maksymalnej kontroli



NR KAT.	OPIS	UCHWYT KOLOR	EAN	OPAKOWANIE TRANSP.	OPAKOWANIE ZBIORCZE
10507858	Uniwersalna piła ręczna EVO, 525 mm 10T/11P		5706915078589	-	10
10507860	Uniwersalna piła ręczna EVO — krótka, 425 mm 10T/11P		5706915078602	-	10
1965487	Uniwersalna piła ręczna EVO — powlekana, 485 mm 10T/11P		5706919654871	-	10

## PIŁY SPECJALNE

Piły specjalne IRWIN® pomagają specjalistom z branży budowlanej w efektywnym wykonywaniu zadań, takich jak wycinanie otworów w płytach gipsowych.

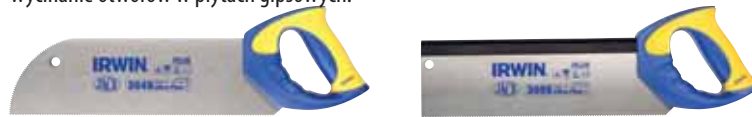

NR KAT.	OPIS	EAN	OPAKOWANIE TRANSP.	OPAKOWANIE ZBIORCZE
10505705	Piła do płyt gipsowo-kartonowych ProTouch, 7T/8P	5706915057058	24	4
T106150	Standardowa piła do płyt gipsowo-kartonowych, 7T/8P	5715110421601	-	20
10503532	Otwornica, 12"/300 mm	5706915035322	-	4
10503533	Piła do cięcia desek podłogowych/okleiny, 13"/325 mm	5706915035339	-	4
10507424	Grzbietnica, 10"/250 mm 12T/13P	5706915074246	-	4
10503534	Grzbietnica, 12"/300 mm 12T/13P	5706915035346	-	4
10503535	Grzbietnica, 14"/350 mm 12T/13P	5706915035353	-	4

## PIŁY JAPONSKIE

Piły japońskie IRWIN® szybko stają się niezbędnym narzędziem nie tylko do specjalistycznych prac stolarskich, ale również w pracach ciesielskich i modelarstwie. Produkty oferują bardzo cienkie brzeszczoty, które są na tyle elastyczne, by wykonywać cięcia blisko powierzchni i w trudno dostępnych miejscach.

NR KAT.	OPIS	EAN	OPAKOWANIE TRANSP.	OPAKOWANIE ZBIORCZE
10505162	Piła japońska do prac ciesielskich 12"/300 mm, 14TPI	5706915051629	-	4
10505163	Piła japońska do cięcia bardzo precyzyjnego (z grzbietem) 19TPI	5706915051636	-	4
10505164	Piła japońska dwustronna (cięcie wzdłużne/poprzeczne), 7/17TPI	5706915051643	-	4
10505165	Piła japońska mini grzbietnica, 22TPI	5706915051650	-	4

## PIŁY DO PRZYCINANIA GAŁĘZI

NR KAT.	OPIS	EAN	OPAKOWANIE TRANSP.	OPAKOWANIE ZBIORCZE
TNA2059343000	Piła ogrodowa do przycinania gałęzi — prosta	5715110421632	-	6
TNA2072330000	Piła ogrodowa do przycinania gałęzi — zakrzywiona	5715110421663	-	6

## PIŁA DO DREWNA/METALU

Piła do drewna/metalu IRWIN® Jack®, dostarczana z brzeszczotem do pił kabłąkowych do cięcia drewna oraz brzeszczotem bimetalowym do cięcia metalu, jest narzędziem do wszystkich zastosowań cięcia.

NR KAT.	OPIS	EAN	OPAKOWANIE TRANSP.	OPAKOWANIE ZBIORCZE
TXP1211300000	Piła do drewna/metalu, 12"/300 mm	5706915000122	-	10



10505705



T106150



10503532



10505163



10505164



10505165



TNA2059343000



TXP1211300000



## Marples®

### DŁUTA

Narzędzia stolarskie IRWIN® reprezentują wieloletnią tradycję kunsztu wykonania. Dłuta Marples®, jedne z najlepszych na rynku, zdobyły uznanie profesjonalistów i wyznaczają standardy dla innych producentów narzędzi. Unikalne cechy będące wynikiem wieloletniego dążenia do innowacji sprawiają, że na asortymencie tych narzędzi stolarskich składa się szeroka gama wytrzymałych i niezawodnych dłut, które z łatwością sprostają nawet najbardziej skomplikowanym i wymagającym zadaniom.

**MS750  
DŁUTA O DUŻEJ  
WYTRZYMAŁOŚCI**

- 1. NAJWYŻSZA JAKOŚĆ STALI**  
Zapewnia zwiększoną ostrość i trwałość krawędzi
- 2. UTWARDZANE I HARTOWANE OSTRZE**  
Zapewnia dłuższą trwałość użytkową dłuta
- 3. JEDNORODNY KUTY RDZEŃ STALOWY**  
Lepiej przenosi siłę nacisku z uchwytu na ostrze
- 4. ODLEWANY UCHWYT PROTOUCH™**  
Zwiększa wygodę użytkownika
- 5. ODPORNY NA PĘKNIĘCIA UCHWYT OCTANOWY**  
Zapewnia najwyższą klasę trwałości narzędzia
- 6. WYJĄTKOWO DUŻY PODBIJAK**  
Do użycia z młotkami pod różnymi kątami

#### DŁUTA POJEDYNCZE MS750



10501685



10503733

NR KAT.	OPIS	EAN	OPAKOWANIE TRANSP.	OPAKOWANIE ZBIORCZE
10501671	MS750, 3 mm	0734442201250	48	4
10501673	MS750, 6 mm	0734442201151	48	4
10501674	MS750, 8 mm	5706915016741	48	4
10501675	MS750, 10 mm	0734442201168	48	4
10501676	MS750, 12 mm	5706915016765	48	4
10501678	MS750, 14 mm	5706915016789	48	4
10501679	MS750, 15 mm	5706915016796	48	4
10501680	MS750, 16 mm	0734442201267	48	4
10501681	MS750, 18 mm	5706915016819	48	4
10501683	MS750, 20 mm	5706915016833	48	4
10501684	MS750, 22 mm	5706915016840	48	4
10501685	MS750, 25 mm	0734442201199	48	4
10501686	MS750, 26 mm	5706915016864	48	4
10501687	MS750, 28 mm	5706915016871	48	4
10501688	MS750, 30 mm	5706915016888	48	4
10501689	MS750, 32 mm	0734442201205	48	4
10501690	MS750, 35 mm	5706915016901	48	4
10501691	MS750, 38 mm	0734442201212	24	2
10501693	MS750, 51 mm	0734442201274	24	2

#### ZESTAWY DŁUT MS750



10504711

NR KAT.	OPIS	EAN	OPAKOWANIE TRANSP.	OPAKOWANIE ZBIORCZE
10504711	MS750, 3 szt., 6, 12, 20 mm, etui	5706915047110	16	4
10504712	MS750, 3 szt., 10, 15, 20 mm, etui	5706915047127	16	4
10503733	MS750, 6 szt., 6, 10, 15, 20, 25, 35 mm, w drewnianym pudełku	5706915037333	5	1



## DŁUTO CIESIELSKIE PŁASKIE MS751

Dłuto ciesielskie płaskie MS751 posiada ostrze o prostokątnym przekroju. Oznacza to, że dłuto jest wytrzymałe i można je używać do prac przy większych obciążeniach oraz cięcia na przedniej krawędzi.



10501768

NR KAT.	OPIS	EAN	OPAKOWANIE TRANSP.	OPAKOWANIE ZBIORCZE
10501768	MS751, 1 1/8"/28 mm	5706915017687	48	4

## DŁUTA UNIWERSALNE Z PODBIJAKIEM MS500



10501708

## DŁUTA POJEDYNCZE MS500

NR KAT.	OPIS	EAN	OPAKOWANIE TRANSP.	OPAKOWANIE ZBIORCZE
10501698	MS500, 6 mm	5706915016987	48	4
10501699	MS500, 8 mm	5706915016994	48	4
10501700	MS500, 10 mm	5706915017007	48	4
10501701	MS500, 12 mm	5706915017014	48	4
10501703	MS500, 14 mm	5706915017038	48	4
10501704	MS500, 15 mm	5706915017045	48	4
10501705	MS500, 16 mm	5706915017052	48	4
10503666	MS500, 18 mm	5706915036664	48	4
10501707	MS500, 20 mm	5706915017076	48	4
10503667	MS500, 22 mm	5706915036671	48	4
10501708	MS500, 25 mm	5706915017083	48	4
10501709	MS500, 26 mm	5706915017090	48	4
10503668	MS500, 28 mm	5706915036688	48	4
10501710	MS500, 30 mm	5706915017106	48	4
10503669	MS500, 32 mm	5706915036695	48	4
10503423	MS500, 35 mm	5706915034233	48	4
10503670	MS500, 38 mm	5706915036701	24	2
10503425	MS500, 51 mm	5706915034257	24	2

**NAJWYŻSZA JAKOŚĆ STALI** zapewnia lepszą ostrość i trwałość krawędzi  
**UTWARDZANE I HARTOWANE OSTRZE** zapewnia dłuższą trwałość użytkową dłuta  
**UCHWYT PROTOUCH** zwiększa wygodę użycia  
**TRWAŁA RĘKOJĘĆ** nadaje się do prac przy dużych obciążeniach  
**DUŻY PODBIJAK** przeciwstawia się uderzeniom młotka



## ZESTAWY DŁUT MS500

NR KAT.	OPIS	EAN	OPAKOWANIE TRANSP.	OPAKOWANIE ZBIORCZE
10503835	MS500, 3 szt., 6, 12, 20 mm, etui	5706915038354	16	4
10503836	MS500, 3 szt., 10, 15, 20 mm, etui	5706915038361	16	4
10503429	MS500, 5 szt., 6, 10, 15, 20, 25 mm, etui	5706915034295	16	8
10503876	MS500, 5 szt., 6, 10, 16, 20, 26 mm, etui	5706915038767	16	8
10503431	MS500, 6 szt., 6, 10, 12, 16, 20, 26 mm w drewnianej skrzynce	5706915034318	5	1
10503541	MS500, 6 szt., 6, 10, 15, 20, 25, 35 mm w drewnianej skrzynce	5706915035414	5	1



10503835



10503429



10503431



## Marples®

### DŁUTA PŁASKIE BLUE-CHIP M444



### DŁUTA POJEDYNCZE M444

**NAJWYŻSZA JAKOŚĆ STALI** zapewnia lepszą ostrość i trwałość krawędzi

**UTWARDZANE I HARTOWANE OSTRZE** zapewnia dłuższą trwałość użytkową dłuta

**ERGONOMICZNA RĘKOJĘŚĆ** zapewnia dodatkową kontrolę nad narzędziem.

**MOCNY UCHWYT** do pracy ręką lub młotkiem

NR KAT.	OPIS	EAN	OPAKOWANIE TRANSP.	OPAKOWANIE ZBIORCZE
TM44418	M444, 3 mm	0734442196440	24	6
TM44414	M444, 6 mm	0734442196563	24	6
TM44438	M444, 10 mm	0734442196686	24	6
TM44412	M444, 13 mm	0734442196808	24	6
TM44458	M444, 16 mm	0734442196921	24	6
TM44434	M444, 19 mm	0734442197041	24	6
TM4441	M444, 25 mm	0734442197164	24	6
TM444114	M444, 32 mm	0734442197287	24	6
TM444112	M444, 38 mm	0734442197409	24	6
TM4442	M444, 51 mm	0734442201960	24	6

### ZESTAWY DŁUT M444



TM444S6

NR KAT.	OPIS	EAN	OPAKOWANIE TRANSP.	OPAKOWANIE ZBIORCZE
TM444S3	M444, zestaw 3 szt. – 13, 19, 25 mm w blisterze dwustronnym	0734442197508	16	4
TM444S4	M444, zestaw 4 szt. – 6, 13, 19, 25 mm w blisterze dwustronnym	0734442197522	16	4
TM444S5	M444, zestaw 5 szt. – 6, 10, 13, 19, 25 mm w blisterze dwustronnym	0734442197645	16	4
TM444S6	M444, zestaw 6 szt. – 6, 10, 13, 19, 25, 32 mm w drewnianej skrzynce	0734442197652	5	1



TM444S3



TM444S4



TM444S5

### ZESTAW DO OSTRZENIA DŁUT



NR KAT.	OPIS	EAN	OPAKOWANIE TRANSP.	OPAKOWANIE ZBIORCZE
10507932	3-częściowy zestaw do ostrzenia dłut zawiera ośkę, prowadnicę i olej	5706915079326	16	4

## KĄTOWNIKI PROSTE I NASTAWNE

Kątowniki nastawne to narzędzia precyzyjne, używane do sprawdzania dokładności i wyznaczania kątów. Kątowniki proste służą do sprawdzania i wyznaczania kątów 90°.

### KĄTOWNIKI STOLARSKIE I PROSTE – METRYCZNE

NR KAT.	OPIS	EAN	OPAKOWANIE TRANSP.	OPAKOWANIE ZBIORCZE
10503543	Kątownik stolarski i prosty 250 mm	5706915035438	-	4
10503544	Kątownik stolarski i prosty 300 mm	5706915035445	-	4
10503545	Kątownik stolarski i prosty 350 mm	5706915035452	-	4

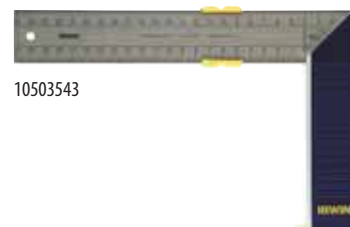

### KĄTOWNIKI STOLARSKIE I PROSTE – CALOWE

NR KAT.	OPIS	EAN	OPAKOWANIE TRANSP.	OPAKOWANIE ZBIORCZE
TM22006	Kątownik stolarski z tabliczką mosiężną 6"	0734442231004	36	6
TM220012	Kątownik stolarski 12"	0734442231240	36	6
TMR22089	Kątownik stolarski 9"	0734442231486	48	6
TMR2210	Kątownik prosty 10"	0734442231608	36	1



### KĄTOWNIKI NASTAWNE – METRYCZNE

NR KAT.	OPIS	EAN	OPAKOWANIE TRANSP.	OPAKOWANIE ZBIORCZE
10503546	Kątownik nastawy 250 mm	5706915035469	-	4
10503547	Kątownik nastawy 300 mm	5706915035476	-	4



### KĄTOWNIKI NASTAWNE – CALOWE

NR KAT.	OPIS	EAN	OPAKOWANIE TRANSP.	OPAKOWANIE ZBIORCZE
TM2226	Kątownik nastawny – tabliczka mosiężna i palisander, 9"	0734442231844	48	4
TM22261012	Kątownik nastawny – tabliczka mosiężna i palisander, 10 1/2"	0734442071167	48	4



## NARZĘDZIA STOLARSKIE OGÓLNEGO UŻYTKU

Te narzędzia stanowią istotny element każdego warsztatu i skrzynki narzędziowej. Przyczyniają się do ostatecznego dopasowania drewna i uzyskania najwyższej jakości wykończenia.

### SZYDŁA PŁASKIE

NR KAT.	OPIS	EAN	OPAKOWANIE TRANSP.	OPAKOWANIE ZBIORCZE
TM1838W	Szydło płaskie z drewnianym uchwytem	0734442234722	72	12



### ZNACZNIKI DO OZNACZANIA GNIAZD I CZOPÓW ORAZ ZNACZNIKI LINII CIĘCIA

NR KAT.	OPIS	EAN	OPAKOWANIE TRANSP.	OPAKOWANIE ZBIORCZE
TM2153	Znacznik do oznaczania gniazd i czopów	0734442232322	24	4
TM2154	Znacznik do oznaczania gniazd i czopów z suwakiem śrubowym	0734442232445	12	1
TMR2049	Znacznik	0734442231967	48	4
TM2083	Znacznik cięcia	0734442232209	24	4



### CYKLINY

Te wszechstronne narzędzia służą do kształtowania i wykańczania.

NR KAT.	OPIS	EAN	OPAKOWANIE TRANSP.	OPAKOWANIE ZBIORCZE
TM2450	Cyklina, 5" x 2 1/2" / 125 mm x 64 mm	0734442235309	-	6
TM2451	Cyklina, 6" x 3" / 150 mm x 75 mm	0734442235316	-	6



## Record®

# STRUGI

IRWIN® Record® to dekady doświadczenia, sprawdzona konstrukcja oraz zaawansowane techniki produkcyjne, które pozwoliły na wprowadzenie na rynek tej wysokiej jakości gamy strugów do drewna.

### STRUGI DO DREWNA

Równiaki służą do wygładzania i końcowego wykańczania. Zdzieraki służą do wstępnego wyrównywania drewna, a także do ogólnego usuwania materiału.

Strugi wyrówniarki są używane do usuwania szorstkości i nierówności na długich powierzchniach przed rozpoczęciem wygładzania.



#### 1. WYSOKA JAKOŚĆ

Korpus z żeliwa szarego z precyzyjną podstawą szlifującą

#### 2. OSTRE JAK BRZYTWIA

Ostrze ze stali węglowej

#### 3. SOLIDNA DŹWIGNIA

Posiada trzy stopnie regulacji oraz mosiężną nakrętkę blokującą i zabezpieczającą położenie noża

#### 4. MIKROREGULACJA

Kontrolowana za pomocą mosiężnej nakrętki i bocznej dźwigni regulującej



NR KAT.	OPIS	EAN	OPAKOWANIE TRANSP.	OPAKOWANIE ZBIORCZE
T04	Równiak, 9 3/4" – 2"/50 mm, z drewnianym uchwytem	0734442053408	24	1
TSP4	Równiak, 9 3/4" – 2"/50 mm, z plastikowym uchwytem	0734442165729	48	4
T05	Zdzierak, 14" – 2"/50 mm, z drewnianym uchwytem	0734442536482	24	1
TSP5	Zdzierak, 14" – 2"/50 mm, z plastikowym uchwytem	0734442165910	48	4
T07	Strug wyrówniarka, 22" – 2 3/8"/60 mm – długość 550 mm, z drewnianym uchwytem	0734442054009	12	1

### STRUG DO FALCOWANIA

Strug do falcowania ma dwie pozycje tnące, jedną do normalnego falcowania i drugą, przednią do strugania w narożnikach i trudnych miejscach.



NR KAT.	OPIS	EAN	OPAKOWANIE TRANSP.	OPAKOWANIE ZBIORCZE
T778	Strug do falcowania, długość 8 1/2" – do wykonywania wręgów do 1 1/2"/38 mm	0734442559252	12	1

### STRUGI BLOKOWE

Strugi blokowe umożliwiają pełną regulację głębokości wycinania oraz płynną regulację do pracy zgrubnej lub precyzyjnej. Strug blokowy o małym kącie został zaprojektowany specjalnie do pracy z plastikiem, laminatami i innymi sztucznymi materiałami oprócz drewna.



NR KAT.	OPIS	EAN	OPAKOWANIE TRANSP.	OPAKOWANIE ZBIORCZE
T06012	Strug blokowy, 6" (42 mm) – 1 5/8", 12 1/2" – mały kąt 20°	0734442552086	24	4
T0912	Strug blokowy, 6" (42 mm) – 1 5/8", 12 1/2"	0734442548430	24	4

### STRUGI OŚNIKI

Strugi ośniki są używane do prac związanych z fazowaniem i struganiem poprzecznym — płaskie do powierzchni wypukłych i okrągłe do powierzchni wklęsłych.



NR KAT.	OPIS	EAN	OPAKOWANIE TRANSP.	OPAKOWANIE ZBIORCZE
TA151	Strug ośnik, płaski, długość 10"/54 mm	0734442056164	24	4
TA151R	Strug ośnik, okrągły, długość 10"/54 mm	0734442056287	24	4

### CZĘŚCI ZAMIENNE DO STRUGÓW



NR KAT.	OPIS	EAN	OPAKOWANIE TRANSP.	OPAKOWANIE ZBIORCZE
TS12	Nóż do struga, 2"/50 mm do modelu 04, 05, SP4 i SP5	0734442056522	24	6
TS1238	Nóż do struga, 2 3/8"/60 mm do modelu 06, 07	0734442056645	24	6
TO220D	Nóż do struga, 2 3/8"/46 mm do modelu 09 1/2" i 060 1/2"	0734442057963	24	1
T778D	Nóż do struga do modelu 778	0734442058809	24	1
TA151B	Nóż do struga ośnika, 2 1/8"/54 mm	0734442058922	24	1



## QUICK-GRIP®

W roku 1986, Joe Sorensen, wytwórca płaskodennych łodzi śmigłowych z Nebraski, zaczął zastanawiać się nad zmianą metody podtrzymywania blach poszycia podczas produkcji łodzi, gdyż ściski, których do tej pory używał, bardzo często deformowały powierzchnię cienkiej blachy.

Wpadł on na pomysł użycia jednoręcznego ścisku pistoletowego z prowadnicą. To rewolucyjne narzędzie zostało wkrótce opatentowane i w roku 1989 nowa linia ścisków oparta na oryginalnym pomysle Sorensena zadebiutowała na rynku pod nazwą marki QUICK-GRIP®. Linia ta została później rozszerzona i oprócz ścisków Original pojawiły się Micro, Mini, Handi, Quick-Change, zaś ostatnio ścisk typu XP.

Od czasu rozpoczęcia sprzedaży, ściski IRWIN® Quick-Grip® zyskały pozycję światowego lidera rynku ścisków jednoręcznych z prowadnicą i stały się narzędziem powszechnie stosowanym przez rzemieślników, zmieniając sposób w jaki wykonują swoją pracę, wpływając bezpośrednio na wzrost możliwości produkcyjnych i wydajności.



## Record®

Firma została założona w roku 1898 w angielskim mieście Sheffield położonym w hrabstwie South Yorkshire w Wielkiej Brytanii. Firma Record Tools Factory szybko przyczyniła się do umocnienia reputacji regionu, który na całym świecie znany jest z produkcji wysokiej jakości stali i odlewów.

Marka Record® została wprowadzona przez firmę na rynek w roku 1909 i jeszcze przed rokiem 1920 oferta związana z tą marką została rozszerzona o imadła, strugi, ściski i klucze do rur, co pozwoliło firmie błyskawicznie rozwinąć działalność w Wielkiej Brytanii i na rynkach zagranicznych.

Dziś marka IRWIN® Record® nadal osiąga znakomite wyniki, przywiązując dużą wagę do tradycyjnych wartości wyznaczonych przez jej twórców oraz produkując narzędzia, które są cenione przez profesjonalistów za ich niezmienną jakość i trwałość.



### ŚCISKI/ROZPIERACZE



### ŚCISKI ŚRUBOWE



### IMADŁA



## PRZEDSTAWIAMY NOWĄ GENERACJĘ NARZĘDZI DO ZACISKANIA

Nowa gama ścisków jednoręcznych z prowadnicą IRWIN® QUICK-GRIP® umożliwia użytkownikom końcowym uzyskanie wyższej wydajności w miejscu pracy. Nowe ściski do zastosowań ciężkich i średnio-ciężkich posiadają przycisk Quick-Change™ w celu szybkiego przekształcenia w rozpieracz i zapewniają łatwą obsługę nowej gamy akcesoriów do ścisków jednoręcznych z prowadnicą.

Te nowe akcesoria do ścisków jednoręcznych z prowadnicą IRWIN® QUICK-GRIP® zapewniają większą wszechstronność i funkcjonalność ścisków jednoręcznych z prowadnicą, pozwalając użytkownikom ZROBIĆ WIĘCEJ Z QUICK-GRIP®.

## ŚCISKI JEDNORĘCZNE Z PROWADNICĄ DO ZASTOSOWAŃ CIĘŻKICH

NOWY PRZYCISK QUICK-CHANGE™

### ŚCISKI JEDNORĘCZNE Z PROWADNICĄ DO ZASTOSOWAŃ CIĘŻKICH

Ścisk jednoręczny z prowadnicą do zastosowań ciężkich IRWIN® QUICK-GRIP® zapewnia jednorodny rozkład stałej siły nacisku do 272 kg (600 lbs) i stanowi jeden z najwydajniejszych ścisków jednoręcznych z prowadnicą, jakie są dostępne. Idealne rozwiązanie do wymagających zastosowań, takich jak instalacja, prace i ogólne sklewanie.



NOWE WYJMOWANE SZCZĘKI OBROTOWE I NIENISZCZĄCE POWIERZCHNI WKŁADKI

HARTOWANA PROWADNICA DWUTEOWA ZE STALI WĘGLOWEJ Z CZARNĄ OKSYDOWANĄ POWIERZCHNIĄ

REGULOWANA PODPÓRKA

JEDNORĘCZNY SPUST SZYBKIEGO ZWALNIANIA

- 1. NOWY PRZYCISK QUICK-CHANGE™**  
Umożliwia szybkie usunięcie szczęk w celu instalacji akcesoriów lub przekształcenia w rozpieracz
- 2. NOWE WYJMOWANE SZCZĘKI OBROTOWE I NIENISZCZĄCE POWIERZCHNI WKŁADKI**  
Pełne wkładki zapewniają jednorodny rozkład siły nacisku
- 3. JEDNORĘCZNY SPUST SZYBKIEGO ZWALNIANIA**  
Nowa konstrukcja uchwytu i spustu umożliwia prostą obsługę jedną ręką
- 4. HARTOWANA PROWADNICA DWUTEOWA ZE STALI WĘGLOWEJ Z CZARNĄ OKSYDOWANĄ POWIERZCHNIĄ**  
Obsługa większego nacisku bez nadmiernego wyginania i elastyczność zapewniająca doskonałą trwałość
- 5. REGULOWANA PODPÓRKA**  
Zapewnia dodatkowe wsparcie, umożliwiając umieszczenie ścisku w wyprostowanej pozycji na stole lub powierzchni roboczej

**272 kg**

STAŁA SIŁA NACISKU

NR KAT.	OPIS	ROZSTAW ROZPIERANIA	ROZSTAW ZACISKANIA	EAN	OPAKOWANIE TRANSP.	OPAKOWANIE ZBIORCZE
10505942	Ścisk/rozpieracz do zastosowań ciężkich 150 mm (6")	235 mm – 378 mm 9 1/4" – 14 7/8"	92 mm/3 5/8"	5706915059427	-	2
10505943	Ścisk/rozpieracz do zastosowań ciężkich 300 mm (12")	235 mm – 530 mm 9 1/4" – 20 7/8"	92 mm/3 5/8"	5706915059434	-	2
10505944	Ścisk/rozpieracz do zastosowań ciężkich 450 mm (18")	235 mm – 683 mm 9 1/4" – 26 7/8"	92 mm/3 5/8"	5706915059441	-	2
10505945	Ścisk/rozpieracz do zastosowań ciężkich 600 mm (24")	235 mm – 835 mm 9 1/4" – 32 7/8"	92 mm/3 5/8"	5706915059458	-	2
10505946	Ścisk/rozpieracz do zastosowań ciężkich 900 mm (36")	235 mm – 1140 mm 9 1/4" – 44 7/8"	92 mm/3 5/8"	5706915059465	-	2
10505947	Ścisk/rozpieracz do zastosowań ciężkich 1250 mm (50")	235 mm – 1496 mm 9 1/4" – 58 7/8"	92 mm/3 5/8"	5706915059472	-	2



10505942

## QUICK-GRIP®

# ŚCISKI JEDNORĘCZNE Z PROWADNICĄ DO ZASTOSOWAŃ ŚREDNIO-CIĘŻKICH

NOWY PRZYCISK QUICK-CHANGE™

## ŚCISKI JEDNORĘCZNE Z PROWADNICĄ DO ZASTOSOWAŃ ŚREDNIO-CIĘŻKICH

Ścisk jednoręczny z prowadnicą do zastosowań średnio-ciężkich IRWIN® QUICK-GRIP® zapewnia jednorodny rozkład stałej siły nacisku do 136 kg (300 lbs). Stanowi idealne rozwiązanie do tymczasowego dociskania i szybkiego mocowania.



NOWE WYJMOWANE SZCZĘKI OBROTOWE I NIENISZCZĄCE POWIERZCHNI WKŁADKI

HARTOWANA PROWADNICA DWUTEOWA ZE STALI WĘGLOWEJ Z CZARNĄ OKSYDOWANĄ POWIERZCHNIĄ

JEDNORĘCZNY SPUST SZYBKIEGO ZWALNIANIA

- 1. PRZYCISK QUICK-CHANGE™**  
Umożliwia szybkie usunięcie szczęk w celu instalacji akcesoriów lub przekształcenia w rozpiercz
- 2. NOWE WYJMOWANE SZCZĘKI OBROTOWE I NIENISZCZĄCE POWIERZCHNI WKŁADKI**  
Pełne wkładki zapewniają jednorodny rozkład siły nacisku
- 3. JEDNORĘCZNY SPUST SZYBKIEGO ZWALNIANIA**  
Nowa konstrukcja uchwytu i spustu umożliwia prostą obsługę jedną ręką
- 4. HARTOWANA PROWADNICA DWUTEOWA ZE STALI WĘGLOWEJ Z CZARNĄ OKSYDOWANĄ POWIERZCHNIĄ**  
Obsługa większego nacisku bez nadmiernego wyginania i elastyczność zapewniająca doskonałą trwałość

# 136 kg

STAŁA SIŁA NACISKU



T506QCEL7

NR KAT.	OPIS	ROZSTAW ROZPIERANIA	ROZSTAW ZACISKANIA	EAN	OPAKOWANIE TRANSP.	OPAKOWANIE ZBIORCZE
T506QCEL7	Ścisk/rozpiercz do zastosowań średnio-ciężkich 150 mm (6")	200 mm – 340 mm 7/8" – 13 3/8"	81 mm/3 3/16"	5706915000061	-	5
T512QCEL7	Ścisk/rozpiercz do zastosowań średnio-ciężkich 300 mm (12")	200 mm – 590 mm 7/8" – 19 3/8"	81 mm/3 3/16"	5706915000078	-	5
T518QCEL7	Ścisk/rozpiercz do zastosowań średnio-ciężkich 450 mm (18")	200 mm – 645 mm 7/8" – 25 3/8"	81 mm/3 3/16"	5706915000085	-	5
T524QCEL7	Ścisk/rozpiercz do zastosowań średnio-ciężkich 600 mm (24")	200 mm – 795 mm 7/8" – 31 3/8"	81 mm/3 3/16"	5706915000092	-	5
T536QCEL7	Ścisk/rozpiercz do zastosowań średnio-ciężkich 900 mm (36")	200 mm – 1120 mm 7/8" – 43 3/8"	81 mm/3 3/16"	5706915000108	-	5



## ŚCISK JEDNORĘCZNY Z PROWADNICĄ MINI



T5412EL7

NR KAT.	OPIS	ROZSTAW ZACISKANIA	EAN	OPAKOWANIE TRANSP.	OPAKOWANIE ZBIORCZE
T546EL7	Ścisk Mini 150 mm (6")	2 7/16"/62 mm	5715110790585	-	5
T5462EL7	Ścisk Mini 150 mm (6") – 2 szt. w opakowaniu	2 7/16"/62 mm	5715110790592	-	5
T5412EL7	Ścisk Mini 300 mm (12")	2 7/16"/62 mm	5715110790622	-	5
T54122EL7	Ścisk Mini 300 mm (12") – 2 szt. w opakowaniu	2 7/16"/62 mm	5715110790639	-	5

**JEDNORODNY ROZKŁAD DO 63 kg (140 lbs)** stałej siły nacisku

**IDEALNE ROZWIĄZANIE DO LEKKICH ZASTOSOWAŃ**, takich jak stolarstwo i wiele mniejszych projektów

**NIENISZCZĄCE POWIERZCHNI WKŁADKI** chronią powierzchnie robocze

**JEDNORĘCZNY SPUST QUICK-RELEASE™**

## ŚCISK JEDNORĘCZNY Z PROWADNICĄ MICRO



T53006EL7

NR KAT.	OPIS	ROZSTAW ZACISKANIA	EAN	OPAKOWANIE TRANSP.	OPAKOWANIE ZBIORCZE
T53006EL7	Ścisk Micro 115 mm (4,5")	1 3/16"/30 mm	5715110790547	-	10
T530062EL7	Ścisk Micro 115 mm (4,5") – 2 szt. w opakowaniu	1 3/16"/30 mm	5715110801021	-	5

**SPECJALNIE ZAPROJEKTOWANY** do drobnych prac domowych i dla hobbystów, zapewnia siłę nacisku 15 kg (35 lbs)

**IDEALNY DO PRAC** wymagających niewielkiej siły ścisku

**NIENISZCZĄCE POWIERZCHNI WKŁADKI** chronią powierzchnie robocze

**JEDNORĘCZNY SPUST QUICK-RELEASE™**

## KLAMRY HANDI

Mocny mechanizm zapadkowy umożliwi kontrolowanie siły nacisku do 20 kg (44 lbs). Spust zwalnający pozwala na szybkie i łatwe ustawianie i zwalnianie ścisku. Ścisk idealny do wszelkich prac wykonywanych w warsztacie, domu i ogrodzie. Specjalnie zaprojektowane szczęki uchwycą nawet przedmioty o nieregularnych kształtach.

NR KAT.	OPIS	ROZSTAW ZACISKANIA	EAN	OPAKOWANIE TRANSP.	OPAKOWANIE ZBIORCZE
T59100ECD	Klamra Handi 38 mm (1 1/4")	1 1/2"/38 mm	0038548591001	-	20
T59200ECD	Klamra Handi 50 mm (2")	2"/50 mm	0038548592008	-	12
T59400ECD	Klamra Handi 100 mm (4")	4"/100 mm	0038548594002	-	10



T59200ECD

## KLAMRY SPRĘŻYNOWE

Zaawansowana konstrukcja z tworzywa zapewnia siłę i wytrzymałość. Najlepsze rozwiązanie do prostych i wygodnych zastosowań rzemieślniczych.

NR KAT.	OPIS	ROZSTAW ZACISKANIA	EAN	OPAKOWANIE TRANSP.	OPAKOWANIE ZBIORCZE
T58100EL7	Klamra sprężynowa 25 mm (1")	1 1/2"/38 mm	0038548581019	50	10
T58200EL7	Klamra sprężynowa 50 mm (2")	2"/50 mm	0038548582016	50	10
T58300EL7	Klamra sprężynowa 75 mm (3")	3"/75 mm	0038548582016	25	5



T58200EL7

## WKŁADKI WYMIENNE

NR KAT.	OPIS	EAN	OPAKOWANIE TRANSP.	OPAKOWANIE ZBIORCZE
1826576	Wkładki XP, 2 szt. w opakowaniu (poprzedni model ścisku do zastosowań ciężkich)	0038548998640	-	5
1826577	Wkładki Quick-Change, 2 szt. w opakowaniu (poprzedni model ścisku do zastosowań średnio-ciężkich)	0038548998657	-	5
1826578	Wkładki wymienne Mini, 4 szt. w opakowaniu	0038548998664	-	5
1826579	Wkładki wymienne do klamry Handi, 6 szt. w opakowaniu	0038548998671	-	5



1826576



1826577

## QUICK-GRIP®

### AKCESORIA DO ŚCISKÓW JEDNORĘCZNYCH Z PROWADNICĄ

Nowe ściski jednoręczne z prowadnicą IRWIN® QUICK-GRIP® zaprojektowano w celu zapewnienia zgodności z nową linią akcesoriów do ścisków jednoręcznych z prowadnicą. Poniższa tabela przedstawia, które akcesoria pasują do poszczególnych nowo zaprojektowanych ścisków, a także które akcesoria mogą być używane także poprzednimi modelami ścisków jednoręcznych z prowadnicą IRWIN® QUICK-GRIP®.

# ZRÓB WIĘCEJ Z QUICK-GRIP®



Zaciskanie krawędziowe



Szersza siła zacisku



Zaciskanie narożne



Zaciskanie stołowe

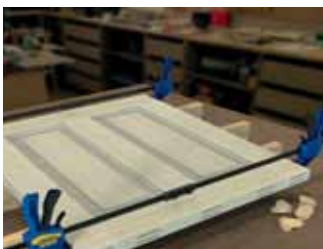

Łączenie (średnio-ciężkie obciążenie)  
**ZACISK KRAWĘDZIOWY**



Łączenie (duże obciążenie)



Budowanie pomostów



Zaciskanie równoległe



1988919

NR KAT.	OPIS	INFORMACJE O ZASTOSOWANIU	EAN	OPAKOWANIE TRANSP.	OPAKOWANIE ZBIORCZE
1988919	Zacisk krawędziowy	Przekształca ścisk jednoręczny z prowadnicą w zacisk krawędziowy do łatwego zaciskania przycinarki i krawędziowania	5706919889198	40	5

### ŁĄCZNIKI



1988920

1988931

NR KAT.	OPIS	INFORMACJE O ZASTOSOWANIU	EAN	OPAKOWANIE TRANSP.	OPAKOWANIE ZBIORCZE
1988920	Łącznik ścisku o średnio-ciężkim obciążeniu	Łączy prowadnice dwóch krótszych ścisków jednoręcznych w celu utworzenia jednego dłuższego ścisku	5706919889204	40	5
1988931	Łącznik ścisku o dużym obciążeniu		5706919889310	40	5

### OSADZARKA UTRZYMUJĄCA NA DOLE



1988932

NR KAT.	OPIS	INFORMACJE O ZASTOSOWANIU	EAN	OPAKOWANIE TRANSP.	OPAKOWANIE ZBIORCZE
1988932	Osadzarka utrzymująca na dole	Przekształca ścisk jednoręczny z prowadnicą w zacisk stołowy	5706919889327	40	5

### SZEROKIE PODKŁADKI



1988933

NR KAT.	OPIS	INFORMACJE O ZASTOSOWANIU	EAN	OPAKOWANIE TRANSP.	OPAKOWANIE ZBIORCZE
1988933	Szerokie podkładki	Podwójna szerokość podkładek standardowych w celu rozłożenia siły nacisku na szerszy obszar powierzchni	5706919889334	40	5

## ŚCISK NAROŻNY

NR KAT.	OPIS	INFORMACJE O ZASTOSOWANIU	EAN	OPAKOWANIE TRANSP.	OPAKOWANIE ZBIORCZE
1988935	Podkładki do ścisku narożnego	Przekształca ścisk jednoręczny z prowadnicą w ścisk narożny do łatwego zaciskania kątów 90°	5706919889358	40	5



1988935

## NARZĘDZIE POMOSTOWE

NR KAT.	OPIS	INFORMACJE O ZASTOSOWANIU	EAN	OPAKOWANIE TRANSP.	OPAKOWANIE ZBIORCZE
1988934	Zestaw narzędzia pomostowego	Przekształca ścisk jednoręczny z prowadnicą w zacisk pomostowy w celu łatwego i dokładnego rozmieszczenia, wyrównywania i przytrzymywania podczas budowania domu	5706919889341	40	5



1988934





## STOJAK ZACISKOWY

NR KAT.	OPIS	INFORMACJE O ZASTOSOWANIU	EAN	OPAKOWANIE TRANSP.	OPAKOWANIE ZBIORCZE
1988936	Stojak zaciskowy	Przekształca ścisk jednoręczny z prowadnicą do zaciskania poziomującego; idealne rozwiązanie do zastosowań zaciskania równoległego, takich jak ramy, meble i szuflady	5706919889365	40	5



1988936







## PRZEWODNIK DOBORU AKCESORIÓW

Kod SKU	Akcesoria	<b>NOWOŚĆ</b>	<b>NOWOŚĆ</b>	Quick-Change	XP
		Srednie obciążenie 	Duże obciążenie 		
1988919	Zacisk krawędziowy	✓		✓	
1988920	Łącznik ścisku o średnio-ciężkim obciążeniu	✓		✓	
1988931	Łącznik ścisku o dużym obciążeniu		✓		✓
1988932	Osadzarka utrzymująca na dole	✓	✓	✓	✓
1988933	Szerokie podkładki	✓	✓		
1988934	Zestaw narzędzia pomostowego	✓			
1988935	Podkładki do ścisku narożnego	✓	✓		
1988936	Stojak zaciskowy	✓	✓	✓	✓



## QUICK-GRIP®

### PRZEWODNIK DOBORU ŚCISKÓW

ŚCISKI I ICH DANE TECHNICZNE	ŚCISKI JEDNORĘCZNE Z PROWADNICĄ				KLAMRY HANDI/SPRĘŻYNOWE	
	 MICRO	 MINI	 ŚREDNIE OBCIĄŻENIE	 DUŻE OBCIĄŻENIE	 KLAMRA HANDI	 KLAMRA SPRĘŻYNOWA
Siła nacisku:	15 kg/35 lbs	63 kg/140 lbs	136 kg/300 lbs	272 kg/600 lbs	20 – 40 kg	15 – 30 kg
Rozstaw zaciskania:	115 mm	150 – 300 mm	150 – 900 mm	150 – 1250 mm	30 – 100 mm	30 – 75 mm
Rozstaw zaciskania:	30 mm (1 3/16")	62 mm (2 7/16")	81 mm (3 3/16")	92 mm (3 5/8")	38 – 100 mm	30 – 75 mm
Rozstaw rozpierania:	-	-	200 mm – 1120 mm (7 7/8" – 43 3/8")	235 mm – 1496 mm (9 1/4" – 58 7/8")	-	-
Zastosowania amatorskie/rzemieśnicze	●	●	◐		◐	○
Tymczasowe szybkie mocowania	●	●	●	●	◐	○
Mocowanie paneli / sklejanie krawędzi profili drewnianych / mocowanie na dużej głębokości				◐		
Nieregularne kształty / łączenie wielu powierzchni / łączenie naroży			◐	◐		
Prace instalacyjne / prace rozbiórkowe / zespawanie elementów wysoko obciążonych			◐	●		

○ = Dobre    ◐ = Lepsze    ● = Najlepsze



## Record®

### ZESPALANIE ELEMENTÓW WYSOKO OBCIĄŻONYCH

Gama ścisków IRWIN® Record® PRO zapewnia właściwe dopasowanie, funkcje i siłę na potrzeby zespalania elementów wysoko obciążonych. Specjaliści mogą uzyskać skuteczność zaciskania, jaka jest niezbędna do prawidłowego wykonywania zadań.

## ŚCISK IRWIN® RECORD® PRO

**WKŁADKI Z KAUCZUKU TERMOPLASTYCZNEGO (TPE)**

**TRÓJKOMPONENTOWA RĘKOJEŚĆ**

**OCYNKOWANA PROWADNICA DWUTEOWA**

**WYŻSZA SKUTECZNOŚĆ**

- 1. WKŁADKI Z KAUCZUKU TERMOPLASTYCZNEGO (TPE)**  
Wkładki przylegają dokładnie, aby zapobiec spadaniu narzędzia, a także zapewniają doskonałe przyleganie do powierzchni roboczej, redukując jednocześnie pozostawiane ślady
- 2. TRÓJKOMPONENTOWA RĘKOJEŚĆ**  
Umożliwia przenoszenie wyższego momentu obrotowego oraz zwiększa wygodę pracy (w gamie L wykorzystano przetyczkę)
- 3. WYŻSZA SKUTECZNOŚĆ**  
Lepsze umiejscowienie zębra, zapewniające większą siłę przy mniejszym ciężarze, a także umożliwiające umieszczenie ścisku poziomo lub pionowo
- 4. OCYNKOWANA PROWADNICA DWUTEOWA**  
Zapewnia większą wytrzymałość mechaniczną, odporność na skręcanie i ochronę przed korozją

### PORÓWNANIE SIŁY ŚCISKU GAMY PRO

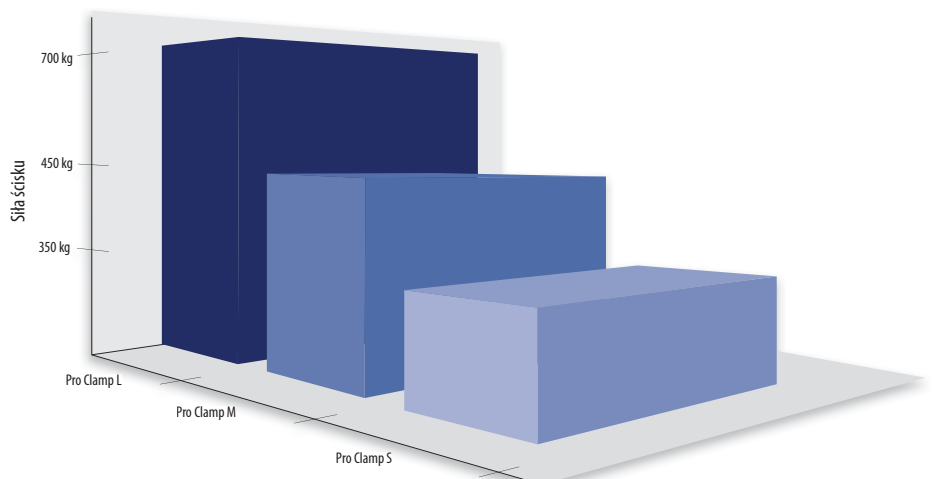

## ŚCISK PRO CLAMP L O DUŻYM OBCIĄŻENIU Z PRZETYCZKĄ – GŁĘBOKOŚĆ ZACISKU 140 mm

Wymiary prowadnicy 35 x 9 mm



**700 kg**  
SIŁA ŚCISKU

NR KAT.	OPIS	ROZSTAW ZACISKANIA	EAN	OPAKOWANIE TRANSP.	OPAKOWANIE ZBIORCZE
10503574	Ścisk Pro Clamp L, 400 mm	16"/400 mm	5706915035742	-	3
10503575	Ścisk Pro Clamp L, 600 mm	24"/600 mm	5706915035759	-	3
10503576	Ścisk Pro Clamp L, 800 mm	32"/800 mm	5706915035766	-	3
10503577	Ścisk Pro Clamp L, 1000 mm	40"/1000 mm	5706915035773	-	3
10503578	Ścisk Pro Clamp L, 1250 mm	50"/1250 mm	5706915035780	-	3
10503579	Ścisk Pro Clamp L, 1500 mm	60"/1500 mm	5706915035797	-	3



10503574

## ŚCISK PRO CLAMP M O ŚREDNIM OBCIĄŻENIU – GŁĘBOKOŚĆ ZACISKU 120 mm

Wymiary prowadnicy 30 x 8 mm



**450 kg**  
SIŁA ŚCISKU

NR KAT.	OPIS	ROZSTAW ZACISKANIA	EAN	OPAKOWANIE TRANSP.	OPAKOWANIE ZBIORCZE
10503569	Ścisk Pro Clamp M, 300 mm	12"/300 mm	5706915035698	-	4
10503570	Ścisk Pro Clamp M, 400 mm	16"/400 mm	5706915035704	-	4
10503571	Ścisk Pro Clamp M, 600 mm	24"/600 mm	5706915035711	-	4
10503572	Ścisk Pro Clamp M, 800 mm	32"/800 mm	5706915035728	-	4
10503573	Ścisk Pro Clamp M, 1000 mm	40"/1000 mm	5706915035735	-	4



10503569

## ŚCISK PRO CLAMP M O LEKKIM OBCIĄŻENIU – GŁĘBOKOŚĆ ZACISKU 80 mm

Wymiary prowadnicy 25 x 6 mm



**350 kg**  
SIŁA ŚCISKU

NR KAT.	OPIS	ROZSTAW ZACISKANIA	EAN	OPAKOWANIE TRANSP.	OPAKOWANIE ZBIORCZE
10503564	Ścisk Pro Clamp S, 200 mm	8"/200 mm	5706915035643	-	4
10503565	Ścisk Pro Clamp S, 300 mm	12"/300 mm	5706915035650	-	4
10503566	Ścisk Pro Clamp S, 400 mm	16"/400 mm	5706915035667	-	4
10503567	Ścisk Pro Clamp S, 600 mm	24"/600 mm	5706915035674	-	4
10503568	Ścisk Pro Clamp S, 800 mm	32"/800 mm	5706915035681	-	4



10503565



## Record®

### ŚCISKI DO TEOWNIKÓW SERIA 136 I CZĘŚCI ZAMIENNE

Te ścisiki są odporne na skręcenia i deformacje wywołane przez siłę nacisku. Zarówno korpus, jak i mechanizm przesuwny są objęte gwarancją na uszkodzenie. Mechanizm przesuwny zabezpieczony jest za pomocą stalowego sworznia przechodzącego przez jeden z otworów umieszczonych w rzędzie na całej długości szyny. Dzięki odpornemu na ścieranie, walcowanemu gwintowi gruboźwojnemu, śruba ścisiku przenosi siłę mocującą w szybki i płynny sposób. Zarówno korpusy, jak i ślizgi mają płaską podstawę, dzięki czemu ścisk utrzymuje położenie pionowe bez konieczności stosowania podpórek.



**1000 kg**  
SIŁA ŚCISKU

NR KAT.	OPIS	ROZSTAW ZACISKANIA	EAN	OPAKOWANIE TRANSP.	OPAKOWANIE ZBIORCZE
T1365	Ścisiki do teowników	42"/1070 mm	0734442034087	-	1
T1366	Ścisiki do teowników	48"/1200 mm	0734442034209	-	1
T1367	Ścisiki do teowników	54"/1350 mm	0734442034322	-	1
T1369	Ścisiki do teowników	66"/1680 mm	0734442034445	-	1
T13611	Ścisiki do teowników	78"/1980 mm	0734442034568	-	1
TL1366	Przedłużenie prowadnicy 48" (1220 mm)	-	0734442034681	-	1
T136D	Ślizg z czopem i łańcuchem	-	0734442046561	-	1

### ŚCISKI DO RAM OKIENNYCH SERIA 135 I CZĘŚCI ZAMIENNE

Te ścisiki o dużym obciążeniu mają prowadnicę o przekroju 32 mm x 6 mm (1 1/4" x 1/4"). Zarówno mechanizm przesuwny, jak i korpus objęte są gwarancją na uszkodzenie.



**500 kg**  
SIŁA ŚCISKU

NR KAT.	OPIS	ROZSTAW ZACISKANIA	EAN	OPAKOWANIE TRANSP.	OPAKOWANIE ZBIORCZE
T1352	Ścisk do ram okiennych	24"/610 mm	0734442033363	-	1
T1353	Ścisk do ram okiennych	30"/760 mm	0734442033486	-	1
T1354	Ścisk do ram okiennych	36"/915 mm	0734442033608	-	1
T1355	Ścisk do ram okiennych	42"/1070 mm	0734442033721	-	1
T1356	Ścisk do ram okiennych	48"/1220 mm	0734442033844	-	1
T1357	Ścisk do ram okiennych	54"/1370 mm	0734442033851	-	1
T1359	Ścisk do ram okiennych	66"/1980 mm	0734442033875	-	1
TL1354	Ścisk do ram okiennych, przedłużenie prowadnicy 36" (915 mm)	-	0734442033967	-	1
T135D	Ślizg z czopem i łańcuchem	-	0734442045366	-	1
T135E	Czop i łańcuch	-	0734442045960	-	1

### ŚCISKI CZOŁOWE

Ścisk czołowy stanowi tańszą alternatywę dla pełnowymiarowych ścisików z prowadnicą. Korpus i ślizg wykonane z szarego żeliwa, wyposażone w śrubę mogą być mocowane na drewnianej łacie o przekroju 25 mm (1") x 38 mm (1 1/2") i dowolnej długości.

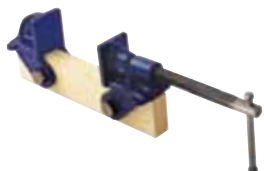

NR KAT.	OPIS	EAN	OPAKOWANIE TRANSP.	OPAKOWANIE ZBIORCZE
TM130	Ścisk czołowy, 1" x 1 1/2"/25 x 38 mm	0734442348078	-	6

### ŚCISKI DO WYKONYWANIA NAROŻNYCH POŁĄCZEŃ KĄTOWYCH

Ścisiki narożne IRWIN® Record® zapewniające wykonywanie dokładnych połączeń kątowych. Ścisiki te są wyposażone w dwa otwory stożkowe służące do przymocowania do drewnianego elementu, który może być następnie uchwycony w szczęki imadła warsztatowego. Dzięki precyzyjnie obrabionym powierzchniom ściskającym i otwartej konstrukcji, ścisk ten jest łatwy w użytkowaniu i zapewnia łatwy dostęp do sklejaných lub zbijanych elementów.



NR KAT.	OPIS	ROZSTAW ZACISKANIA	EAN	OPAKOWANIE TRANSP.	OPAKOWANIE ZBIORCZE
TM140	Ścisk do wykonywania narożnych połączeń kątowych 50 mm	2"/50 mm	0734442028444	24	1
TM141	Ścisk do wykonywania narożnych połączeń kątowych 100 mm	4 1/4"/105 mm	0734442028404	24	1

### ŚCISK PODŁOGOWY

Został zaprojektowany do dociskania kolejnych paneli/desk podłogowych przed ich przybiciem do legara. Ten kompaktowy, lecz bardzo wytrzymały ścisk posiada dwie sprężynujące krzywki, wrzynające się w legar podłogowy, utrzymujące ścisk w pewny sposób na swojej pozycji. Przekręcenie uchwytu powoduje przesunięcie do przodu stopki i przesuwa deskę podłogową na właściwą pozycję. Odpowiedni dla standardowych legarów podłogowych o szerokości 75 mm (3").



NR KAT.	OPIS	ROZSTAW ZACISKANIA	EAN	OPAKOWANIE TRANSP.	OPAKOWANIE ZBIORCZE
TMFC153	Ścisk podłogowy 75 mm z żeliwa niealumiowego S.G.	3"/75 mm	0734442034926	6	1



## ŚCISKI TYPU G

Ściski IRWIN® Record® typu G mają konstrukcję z uchwytem I. Regulowana, stalowa ruchoma stopa pomaga w zaciskaniu nawet nierównych powierzchni, a ścisk działa szybko i płynnie dzięki dwupozycyjnemu walcowanemu gwintowi Acme.

## ŚCISKI TYPU G SERII 121 O DUŻYM OBCIĄŻENIU — NAJMOCNIEJSZY ŚCISK TYPU G

RUCHOMA  
STOPA

DWUPOZYCYJNY  
WALCOWANY NA ZIMNO  
GWINT ACME

STALOWY UCHWYT  
Z BEZPIECZNIKIEM

RAMA ZE STALI  
KUTEJ MATRYCOWO

### ŚCISK TYPU G SERII 121 O DUŻYM OBCIĄŻENIU

Ściski IRWIN® Record® typu G o dużym obciążeniu zalecane zwłaszcza do prac ślusarskich i produkcyjnych, tam gdzie niezbędne jest zastosowanie narzędzi o dużej sile nacisku.



#### 1. RAMA ZE STALI KUTEJ MATRYCOWO

Dodatkowa siła i wytrzymałość. Zalecane do zastosowania w ciężkiej obróbce metalu i pracach produkcyjnych

#### 2. RUCHOMA STOPA

Ułatwia zaciskanie nierównych powierzchni

#### 3. DWUPOZYCYJNY WALCOWANY NA ZIMNO GWINT ACME

Szybsze i płynniejsze działanie

#### 4. STALOWY UCHWYT Z BEZPIECZNIKIEM

Stalowy uchwyt ulegnie wygięciu przed nadmiernym przeciążeniem ścisku

NR KAT.	OPIS	ROZSTAW ZACISKANIA	OBCIĄŻENIE	EAN	OPAKOWANIE TRANSP.	OPAKOWANIE ZBIORCZE
T1213	Ścisk typu G o dużym obciążeniu	3"/75 mm	2700 kg	0734442031802	24	4
T1214	Ścisk typu G o dużym obciążeniu	4"/100 mm	3200 kg	0734442031925	24	4
T1216	Ścisk typu G o dużym obciążeniu	6"/150 mm	4000 kg	0734442032045	12	1
T1218	Ścisk typu G o dużym obciążeniu	8"/200 mm	5770 kg	0734442032168	12	1
T12110	Ścisk typu G o dużym obciążeniu	10"/250 mm	6200 kg	0734442032281	6	1
T12112	Ścisk typu G o dużym obciążeniu	12"/300 mm	6800 kg	0734442032403	6	1
T1224	Ścisk typu G o pogłębionym rozstawie szczęk	4"/100 mm	-	0734442030843	40	4



T1218

### ŚCISK TYPU G SERII 119 O ŚREDNIM OBCIĄŻENIU

Ściski typu G o średnim obciążeniu IRWIN® Record® zostały wyposażone w wąską ramę umożliwiającą włożenie wścisku w miejsca o ograniczonej przestrzeni i wąskie naroża. Mimo to są one niezwykle mocne i sztywne.

NR KAT.	OPIS	ROZSTAW ZACISKANIA	EAN	OPAKOWANIE TRANSP.	OPAKOWANIE ZBIORCZE
T1192	Ścisk typu G o średnim obciążeniu	2"/50 mm	0734442030485	-	6
T1193	Ścisk typu G o średnim obciążeniu	3"/75 mm	0734442030720	-	6
T1194	Ścisk typu G o średnim obciążeniu	4"/100 mm	0734442000600	-	6
T1196	Ścisk typu G o średnim obciążeniu	6"/150 mm	0734442041337	-	6



T1193

### UNIERSALNE ŚCISKI TYPU G SERII 120

Idealnie nadający się do prac stolarskich i ślusarskich IRWIN® Record® 120 jest najpopularniejszym i szeroko stosowanym ściskiem typu G.

NR KAT.	OPIS	ROZSTAW ZACISKANIA	EAN	OPAKOWANIE TRANSP.	OPAKOWANIE ZBIORCZE
T1203	Uniwersalny ścisk typu G	3"/75 mm	0734442031086	72	4
T1204	Uniwersalny ścisk typu G	4"/100 mm	0734442031208	72	4
T1206	Uniwersalny ścisk typu G	6"/150 mm	0734442031321	60	4
T1208	Uniwersalny ścisk typu G	8"/200 mm	0734442031444	24	1
T12010	Uniwersalny ścisk typu G	10"/250 mm	0734442031567	24	1
T12012	Uniwersalny ścisk typu G	12"/300 mm	0734442031680	24	1



T1204





## Record®

### IMADŁA I AKCESORIA

Imadła IRWIN® Record® stały się wzorcem dla wszystkich innych rodzajów imadeł. Konstrukcja, dobór materiałów i precyzja produkcji przyczyniły się do utworzenia bardzo wysokich standardów, które dla użytkowników przekładają się na bezpieczeństwo, niezawodność i dużą wartość narzędzia.

## IMADŁO INŻYNIERSKIE — NARZĘDZIE NA CAŁE ŻYCIE

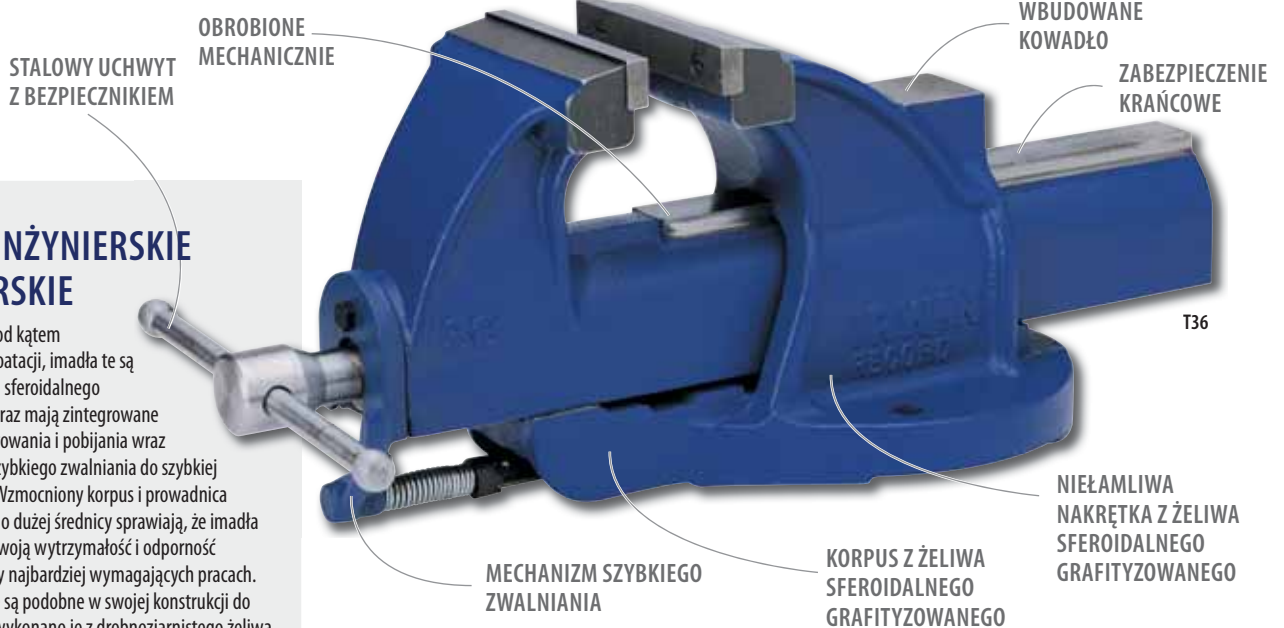

### IMADŁA INŻYNIERSKIE I MONTERSKE

Zaprojektowane pod kątem intensywnej eksploatacji, imadła te są wykonane z żeliwa sferoidalnego grafityzowanego oraz mają zintegrowane kowadło do kształtowania i pobijania wraz z mechanizmem szybkiego zwalniania do szybkiej regulacji suwaka. Wzmocniony korpus i prowadnica oraz śruba główna o dużej średnicy sprawiają, że imadła te ze względu na swoją wytrzymałość i odporność sprawdzają się przy najbardziej wymagających pracach. Imadła monterskie są podobne w swojej konstrukcji do inżynierskich, ale wykonano je z droбноziarnistego żeliwa szarego, a nie z żeliwa sferoidalnego grafityzowanego. Dostępna jest także pełna gama części zamiennych.



T8434

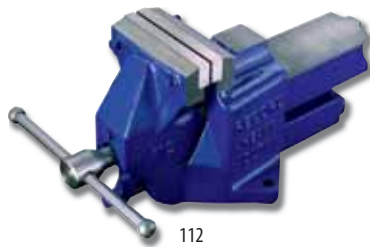

112



T25

#### 1. KORPUS Z ŻELIWA SFEROIDALNEGO GRAFITYZOWANEGO

Materiał o wysokiej odporności na uderzenia zapewnia wytrzymałość i długą żywotność (tylko imadła inżynierskie)

#### 2. ZABEZPIECZENIE KRAŃCOWE

Zapobiega oddzieleniu się suwaka od korpusu

#### 3. OBROBIONE MECHANICZNIE

Całkowicie obrobione wszystkie powierzchnie nośne zapewniają płynną i bezproblemową pracę

#### 4. STALOWY UCHWYT Z BEZPIECZNIKIEM

Ulegnie wygięciu przed nadmiernym przeciążeniem imadła

#### 5. MECHANIZM SZYBKIEGO ZWALNIANIA

Zwalnia śrubę główną, umożliwiając szybki przesuw suwaka

#### 6. NIEŁAMLIWA NAKRĘTKA Z ŻELIWA SFEROIDALNEGO GRAFITYZOWANEGO

Może zostać wymieniona w przypadku zużycia

#### 7. WBUDOWANE KOWADŁO

Do wydajnego uderzania obrabianych elementów zgodnie z potrzebami

NR KAT.	OPIS	EAN	OPAKOWANIE TRANSP.	OPAKOWANIE ZBIORCZE
T8434	Imadło inżynierskie 4 1/2"/115 mm**	0734442019442	42	1
T36	Imadło inżynierskie 6"/150 mm** (kształt niestandardowy)	0734442019206	18	1
112	Imadło inżynierskie 6"/150 mm**	0734442019565	22	1
114ZR	Imadło inżynierskie 8"/205 mm**	0734442019688	22	1
232R	Imadło monterskie 4 1/2"/115 mm	0734442001089	28	1
T25	Imadło monterskie 6"/150 mm	0734442001201	22	1

Części zamienne znajdują się pod adresem [www.2helpu.com](http://www.2helpu.com). Więcej szczegółów patrz str. 101.

\*\*Żeliwo sferoidalne grafityzowane jest mocne, elastyczne, z właściwościami podobnymi do stali oraz praktycznie niełamiwe. Wykonane z tego materiału wysokowytrzymałe imadła są przeznaczone do przeniesienia znacznie większych obciążeń niż imadła standardowe.

# IMADŁO SZYBKONASTAWNE DO ZASTOSOWAŃ OGÓLNYCH/ŚREDNIE OBCIĄŻENIE

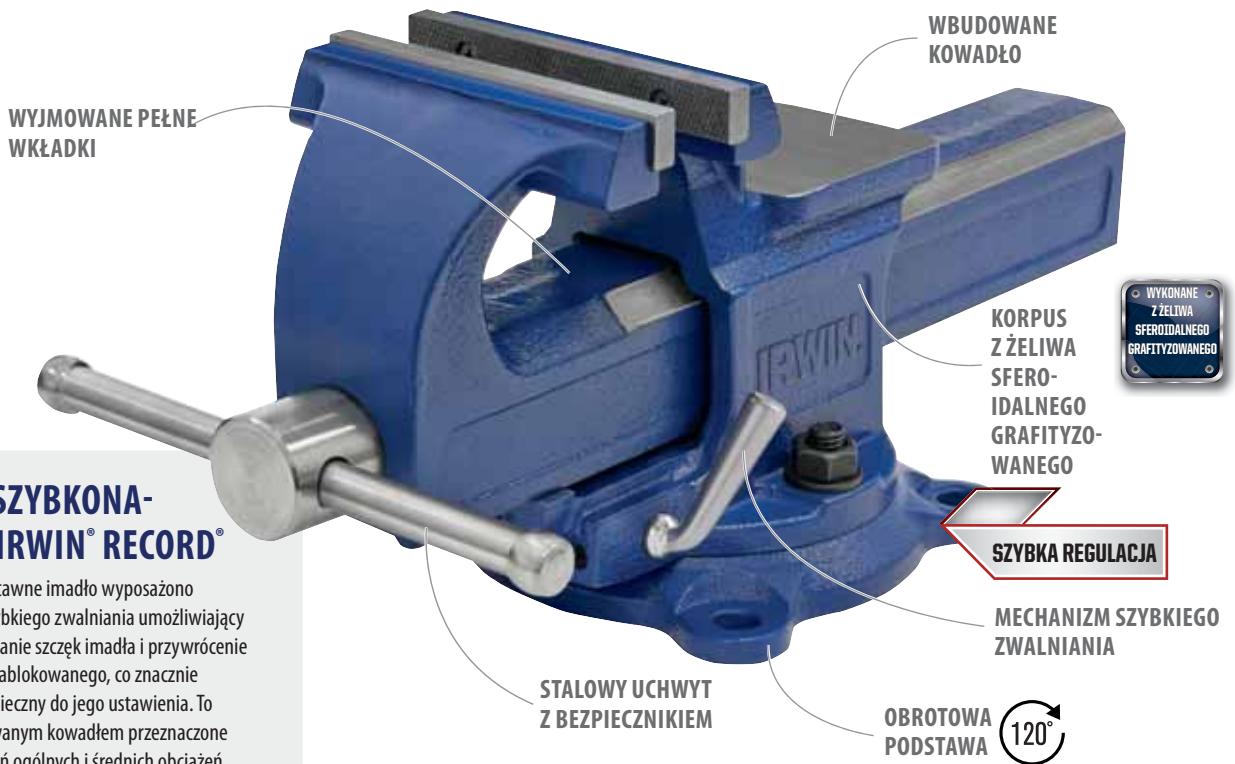

## IMADŁO SZYBKONASTAWNE IRWIN® RECORD®

NOWE szybkonastawne imadło wyposażono w mechanizm szybkiego zwalniania umożliwiającą sprawne poluzowanie szczęk imadła i przywrócenie go do położenia zablokowanego, co znacznie redukuje czas konieczny do jego ustawienia. To imadło z wbudowanym kowadłem przeznaczone jest do zastosowań ogólnych i średnich obciążeń oraz zastosowań wymagających częstego zaciskania i wymiany wielu materiałów.



- 1. MECHANIZM SZYBKIEGO ZWALNIANIA**  
Mechanizm szybkiego zwalniania umożliwiającą sprawną regulację i lepszą wydajność
- 2. KORPUS Z ŻELIWA SFEROIDALNEGO GRAFITYZOWANEGO**  
Gwarantuje wytrzymałość i długą żywotność
- 3. OBROTOWA PODSTAWA**  
Trzy punkty mocowania i obrót o 120° dają możliwość lepszego ustawienia przedmiotów

- 4. STAŁOWY UCHWYT Z BEZPIECNIKIEM**  
Ulegnie wygięciu przed nadmiernym przeciążeniem imadła
- 5. WBUDOWANE KOWADŁO**  
Do młotkowania i obrabiania przedmiotów
- 6. OGRANICZNIK BEZPIECZEŃSTWA**  
Zapobiega wysunięciu suwaka z korpusu



1978272

NR. KAT.	OPIS	EAN	OPAKOWANIE TRANSP.	OPAKOWANIE ZBIORCZE
1978271	Imadło szybkonastawne 4"/100 mm	5706919782710	1	1
1978272	Imadło szybkonastawne 5"/125 mm	5706919782727	1	1

## IMADŁA ŚLUSARSKIE — DUŻE OBCIĄŻENIE

HARTOWANE  
SZCZĘKI  
STALOWE

STALOWY UCHWYT  
Z BEZPIECZNIKIEM

ZABEZPIECZENIE  
KRAŃCOWE

NIEŁAMLIWA  
NAKRĘTKA Z ŻELIWA  
SFEROIDALNEGO  
GRAFITYZOWANEGO

### IMADŁO ŚLUSARSKIE IRWIN® RECORD®

Sztywne i wytrzymałe korpus oraz szczęki przesuwne są odlane z droбноziarnistego żeliwa szarego, w którym wszystkie powierzchnie ślizgowe zostały obrobione dla płynnej i niezawodnej pracy. Szczęki, uchwyt oraz śruba główna są wykonane ze stali, a dwupozycyjny, walcowany gwint typu ACME pozwala na szybką zmianę rozwarcia szczęk od położenia całkowicie zamkniętego do całkowicie otwartego bez konieczności nadmiernego kręcenia śrubą. Imadło ślusarskie to najczęściej wybierane imadło z rodziny IRWIN® Record®. Dostępna pełna gama części zamiennych.

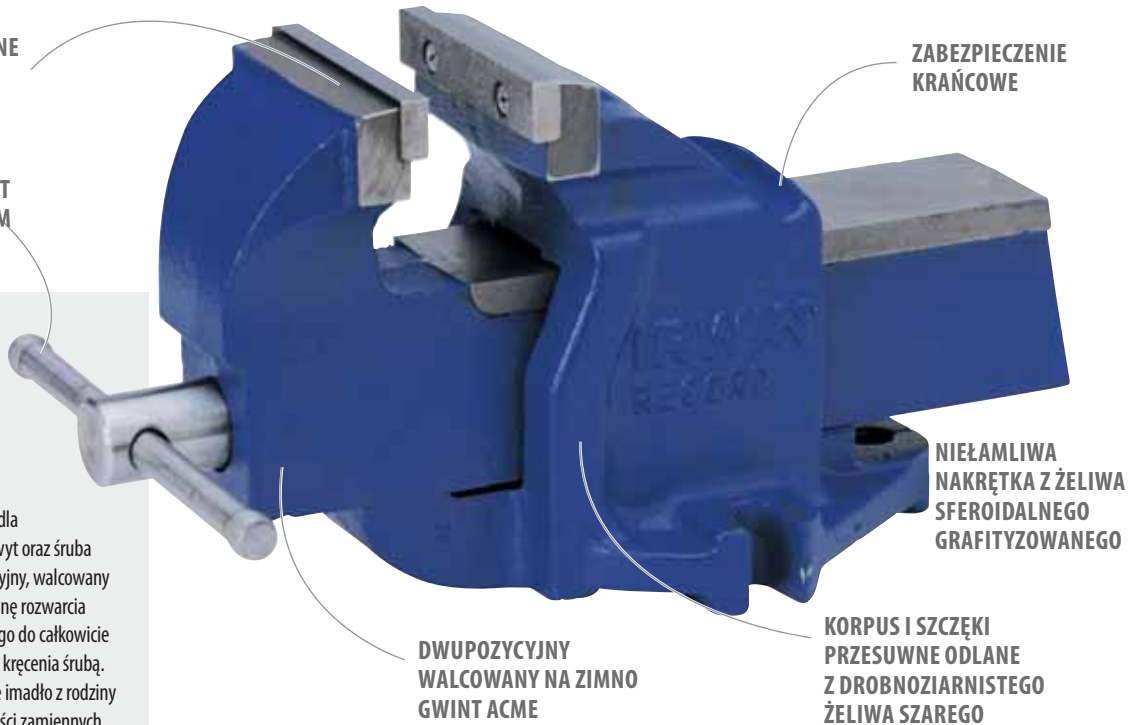

DWUPOZYCYJNY  
WALCOWANY NA ZIMNO  
GWINT ACME

KORPUS I SZCZĘKI  
PRZESUWNE ODLANE  
Z DROBNOZIARNISTEGO  
ŻELIWA SZAREGO



#### 1. KORPUS I SZCZĘKI PRZESUWNE ODLANE Z DROBNOZIARNISTEGO ŻELIWA SZAREGO

Odlewane, a następnie obrabiane wszystkie powierzchnie ślizgowe dla płynnej i niezawodnej pracy

#### 2. ZABEZPIECZENIE KRAŃCOWE

Zapobiega oddzieleniu się suwaka od korpusu

#### 3. HARTOWANE SZCZĘKI STALOWE

Wydłużona żywotność szczęk z możliwością wymiany

#### 4. NIEŁAMLIWA NAKRĘTKA Z ŻELIWA SFEROIDALNEGO GRAFITYZOWANEGO

Może zostać wymieniona w przypadku zużycia

#### 5. STALOWY UCHWYT Z BEZPIECZNIKIEM

Ulegnie wygięciu przed nadmiernym przeciążeniem imadła

#### 6. DWUPOZYCYJNY WALCOWANY NA ZIMNO GWINT ACME

Szybsze i płynniejsze działanie

NR KAT.	OPIS	EAN	OPAKOWANIE TRANSP.	OPAKOWANIE ZBIORCZE
1ZR	Imadło ślusarskie nr 1, 3"/75 mm	0734442000129	144	1
3	Imadło ślusarskie nr 3, 4"/100 mm	0734442000488	60	1
4ZR	Imadło ślusarskie nr 4, 4 1/2"/115 mm	0734442000501	40	1
5	Imadło ślusarskie nr 5, 5"/125 mm	0734442000723	40	1
6	Imadło ślusarskie nr 6, 6"/150 mm	0734442000846	32	1
8ZR	Imadło ślusarskie nr 8, 8"/205 mm	0734442000969	24	1



## IMADŁO WARSZTATOWE — ŚREDNIE OBCIĄŻENIE

Mocny i wytrzymały korpus oraz szczęki przesuwne są odlane z droбноziarnistego żeliwa szarego, w którym wszystkie powierzchnie ślizgowe zostały obrobione dla płynnej i niezawodnej pracy. Szczęki, uchwyt oraz śruba główna są wykonane ze stali, a dwupozycyjny, walcowany gwint typu ACME pozwala na szybką zmianę rozwarcia szczęk od położenia całkowicie zamkniętego do całkowicie otwartego bez konieczności nadmiernego kręcenia śrubą. To kompaktowe imadło stołowe z kowadłem, zaprojektowane specjalnie do prac warsztatowych przy średnich obciążeniach, jest przeznaczone zarówno dla profesjonalistów, jak i entuzjastów majsterkowania, którzy poszukują kompaktowego, doskonale wykończonego i bezpiecznego w użytkowaniu imadła o znacznej sile mocowania.

NR KAT.	OPIS	EAN	OPAKOWANIE TRANSP.	OPAKOWANIE ZBIORCZE
10507771	Imadło warsztatowe z kowadłem, 3 1/8"/80 mm	5706915077711	1	1
T41211000	Imadło warsztatowe z kowadłem, 1 TONA, 4"/100 mm	0734442000204	105	1
T3TON3VS	Imadło warsztatowe z kowadłem, podstawa obrotowa, 4"/100 mm	0734442000310	60	1
4935505	Imadło warsztatowe Multi-Vice, z kowadłem i podstawą obrotową, 5"/125 mm	0038548989990	40	1
T6TON6VS	Imadło warsztatowe z kowadłem, podstawa obrotowa, 6"/150 mm	0734442000860	40	1
8ZR	Imadło ślusarskie nr 8, 8"/205 mm	0734442000969	24	1



## Record®

# PROFESJONALNE IMADŁO STOLARSKIE Z SZYBKIM ZWALNIANIEM

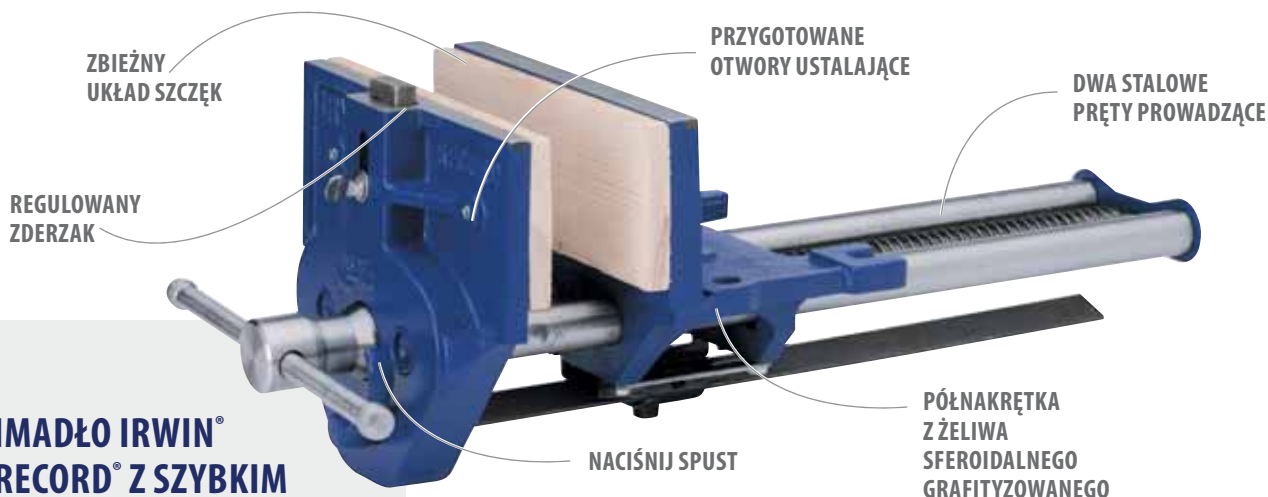

## IMADŁO IRWIN® RECORD® Z SZYBKIM ZWALNIANIEM

Naciśnij spust, aby otwierać i zamykać imadło z mechanizmem szybkiego zwalniania bez używania śruby głównej. Można szybko wymieniać duże i małe przedmioty obrabiane, a zwolnienie spustu spowoduje powrót mechanizmu do normalnej pozycji w celu dokonania dokładnej regulacji. Idealny dodatek do wyposażenia warsztatu lub narzędziowni. Do mocowania i przytrzymywania elementów drewnianych.

- DWA STALOWE PRĘTY PROWADZĄCE**  
Zmniejszenie zużycia oraz płynny i równoległy przesuw szczęk imadła
- ZBIEŻNY UKŁAD SZCZEK**  
Zapewnia równomierny rozkład nacisku na całej głębokości obrabianego przedmiotu
- REGULOWANY ZDERZAK**  
Używany wraz z klamrami zamontowanymi na powierzchni stołu stolarskiego
- PRZYGOTOWANE OTWORY USTALAJĄCE**  
Umożliwiają dopasowanie odpowiednich drewnianych wkładek szczęk, chroniących zaciśnięty przedmiot
- NACIŚNIJ SPUST**  
Imadło z mechanizmem szybkiego zwalniania można otwierać i zamykać bez używania śruby głównej. Można w ten sposób szybko wymieniać duże i małe przedmioty mocowane na przemian w imadle
- PÓŁNAKRĘTKA Z ŻELIWA SFEROIDALNEGO GRAFITYZOWANEGO**  
Trwałość i możliwość wymiany w przypadku zużycia



T5212ED

NR KAT.	OPIS	EAN	OPAKOWANIE TRANSP.	OPAKOWANIE ZBIORCZE
T52ED	Imadło stolarskie, mechanizm szybkiego zwalniania, 7"/175 mm	0734442030249	60	1
T5212ED	Imadło stolarskie, mechanizm szybkiego zwalniania, 9"/230 mm	0734442030362	32	1
T53ED	Imadło stolarskie, mechanizm szybkiego zwalniania, 10 1/2"/265 mm	0734442030010	24	1

## IMADŁA STOLARSKIE BEZ AUTOMATYCZNEGO PRZESUWU

Imadła te zostały zaprojektowane do montażu na stole stolarskim i są produkowane w trzech odmianach różniących się długością wysięgu. Wykonany z żeliwa szarego korpus i szczeka przednia są dokładnie obrobione, co zapewnia gładki posuw po prętach prowadzących i równoległe prowadzenie obydwu szczęk bez przechyłów i odkształceń.



T53PD

NR KAT.	OPIS	EAN	OPAKOWANIE TRANSP.	OPAKOWANIE ZBIORCZE
T52PD	Imadło stolarskie, bez automatycznego przesuwu, 7"/175 mm	0734442047889	60	1
T5212PD	Imadło stolarskie, bez automatycznego przesuwu, 9"/230 mm	0734442047896	32	1
T53PD	Imadło stolarskie, bez automatycznego przesuwu, 10 1/2"/265 mm	0734442030133	24	1

## IMADŁO STOLARSKIE

Lekkie imadło dla młodego stolarza lub „złotej rączki”. Solidny produkt odpowiedni dla fachowca poszukującego kompaktowego narzędzia do mocowania mniejszych przedmiotów. Przystosowane do mocowania pod stołem warsztatowym w normalny sposób tak, aby szczęki były umieszczone równo z powierzchnią stołu. Model TV150B wyposażono w zacisk stołowy.



TV150B

NR KAT.	OPIS	EAN	OPAKOWANIE TRANSP.	OPAKOWANIE ZBIORCZE
TV149B	Imadło stolarskie 6"/150 mm	0734442029656	-	1
TV150B	Imadło stolarskie z zaciskiem stołowym 6"/150 mm	0734442029779	-	1
TV175B	Imadło stolarskie 7"/175 mm	0734442029885	-	1

## IMADŁO STOŁOWE

Idealne imadło przenośne dla amatorów i modelarzy. Wbudowany zacisk pozwala na łatwe i szybkie mocowanie na powierzchni stołu warsztatowego lub innej powierzchni roboczej. Poniżej równoległych szczęk umieszczono zaciski rurowe. W tylnej części korpusu umieszczono również przydatne kowadło.

NR KAT.	OPIS	EAN	OPAKOWANIE TRANSP.	OPAKOWANIE ZBIORCZE
TV75B	Imadło stołowe 3"/75 mm	0734442001690	-	1



TV75B

## IMADŁO WIERTARSKIE

Jakość i precyzja to znaki rozpoznawcze imadeł wiertarskich IRWIN® Record®, które są idealnym uzupełnieniem wyposażenia warsztatu lub narzędziowni. Zaprojektowane do stosowania z wiertarkami pionowymi i wiertarkami stacjonarnymi.

NR KAT.	OPIS	EAN	OPAKOWANIE TRANSP.	OPAKOWANIE ZBIORCZE
T414	Imadło wiertarskie 4"/100 mm	0734442001560	-	1



T414

## PODSTAWY OBROTOWE

Podstawy obrotowe w zakresie 360 stopni są używane do obracania i blokowania imadła pod najdogodniejszym kątem.

NR KAT.	OPIS	EAN	OPAKOWANIE TRANSP.	OPAKOWANIE ZBIORCZE
T15B	Podstawa obrotowa, (imadło nr 1)	0734442002888	-	1
T35B	Podstawa obrotowa, (imadło nr 3)	0734442003007	-	1
T45B	Podstawa obrotowa, (imadło nr 4 i 5)	0734442003120	-	1
T65B	Podstawa obrotowa, (imadło nr 6, 8, 25 i 36)	0734442003366	-	1
T8434235B	Podstawa obrotowa, (imadło T8434 i 232R)	0734442019459	-	1
10507772	Podstawa obrotowa, (imadło nr 10507771)	5706915077728	-	1



T15B

## ZACISKI FIBRE GRIPS

Zaprojektowane do utrzymywania i ochrony przedmiotów z miedzi, aluminium, mosiądzu i innych miękkich metali.

NR KAT.	OPIS	EAN	OPAKOWANIE TRANSP.	OPAKOWANIE ZBIORCZE
FG3	Zaciski Fibre Grips 3"/75 mm	0734442001928	60	6
FG4	Zaciski Fibre Grips 4"/100 mm	0734442002161	60	6
FG412	Zaciski Fibre Grips 4 1/2"/115 mm	0734442002406	60	6
FG5	Zaciski Fibre Grips 5"/125 mm	0734442002529	60	6
FG6	Zaciski Fibre Grips 6"/150 mm	0734442002765	60	6

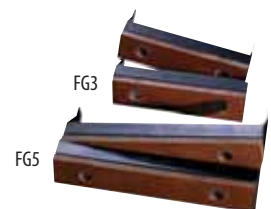

FG3

FG5

## IMADŁO ŁAŃCUCHOWE DO RUR

Imadło łańcuchowe do rur gwarantuje mocny uchwyt dzięki solidnej konstrukcji. Na korpusie odlewanym z niełamiwego żeliwa sferoidalnego umieszczono kute szczęki stalowe obrabiane cieplnie i łańcuch ze stali o wysokiej wytrzymałości na rozciąganie. Elastyczny łańcuch sprawia, że konstrukcja imadła jest zwarta, a narzędzie jest łatwe w przechowywaniu, gdy nie jest w użyciu.

NR KAT.	OPIS	EAN	OPAKOWANIE TRANSP.	OPAKOWANIE ZBIORCZE
T181C	Imadło łańcuchowe do rur 1/8" – 2"/3 – 50 mm	0734442143161	-	1
T182C	Imadło łańcuchowe do rur 1/4" – 4"/6 – 100 mm	0734442143284	-	1
T183C	Imadło łańcuchowe do rur 1/2" – 8"/12 – 200 mm	0734442143406	-	1



T182C

## IMADŁA ZAWIASOWE DO RUR

Rama i podstawa imadła zawiasowego do rur są wykonane z żeliwa sferoidalnego grafityzowanego i charakteryzują się wysoką odpornością na uderzenia, co zapewnia wytrzymałość. Ta konstrukcja jest idealna do szybkiej, powtarzalnej pracy.

NR KAT.	OPIS	EAN	OPAKOWANIE TRANSP.	OPAKOWANIE ZBIORCZE
T92C	Imadło zawiasowe do rur 1/8" – 2"/3 – 50 mm	0734442143529	-	1
T9212C	Imadło zawiasowe do rur 1/8" – 2 1/2"/3 – 60 mm	0734442143642	-	1
T9312C	Imadło zawiasowe do rur 1/8" – 3 1/2"/3 – 90 mm	0734442143765	-	1
T96	Imadło zawiasowe do rur 1/8" – 6"/3 – 150 mm	0734442143888	-	1



T9312C

## TRÓJNÓG

Wytrzymała stalowa rama, na górze której znajduje się mocna wytrzymała płyta montażowa, nawiercona w sposób pozwalający na dopasowanie naszej gamy imadeł łańcuchowych oraz zawiasowych do rur.

NR KAT.	OPIS	EAN	OPAKOWANIE TRANSP.	OPAKOWANIE ZBIORCZE
T510	Trójnóg do imadeł zawiasowych i łańcuchowych do rur (T182C, T92C, T9212C)	0734442142560	-	1

Części zamienne należy zamawiać przez stronę [www.2helpu.com](http://www.2helpu.com). Patrz str. 101.





## INNOWACYJNA GAMA NARZĘDZI WIELOFUNKCYJNYCH ZAPROJEKTOWANA Z MYŚLĄ O ZAPEWNIANIU ŁATWOŚCI I TRWAŁOŚCI PRZY WYKONYWANIU DOWOLNEGO ZADANIA

Innowacyjna gama narzędzi do wkręcania z wieloma końcówkami IRWIN® została zaprojektowana, aby sprostać różnorodnym wyzwaniom, przed którymi stają profesjonalści. Wydłużony wkrętak z wieloma końcówkami umożliwia regulację w zakresie od 125 mm do 280 mm, aby sięgać w trudno dostępne miejsca, a wkrętak do nakrętek 6-w-1 zwiększa wydajność dzięki wygodnemu schowkowi. Zarówno wkrętaki z tuleją prowadzącą, jak i magnetyczne, są kompatybilne ze wszystkimi końcówkami i pomagają pewnie utrzymać elementy mocujące na swoim miejscu w celu ułatwienia wkręcania. Ponadto wszystkie wkrętaki posiadają uchwyty o unikalnej konstrukcji, zwiększające wygodę użytkowania i moment obrotowy.



3-strefowy uchwyt Comfort Grip zwiększa wygodę pracy przy ciężkich i lżejszych zastosowaniach



Uchwyt TorqueZone™ zapewnia optymalną wygodę i moment obrotowy



Dostępny w: Wkrętak magnetyczny z wieloma końcówkami 5-w-1 IRWIN®

### NARZĘDZIA WIELOFUNKCYJNE MULTI TOOLS



### PRO COMFORT



### KLUCZE SZEŚCIOKĄTNE



## WKRĘTAK DO NAKRĘTEK 6-W-1

ZAWIERA 6 ROZMIARÓW  
NASADEK DO NAKRĘTEK

### WYGODNE DOKRĘCANIE NAKRĘTEK I ŚRUB

To jedyne w swoim rodzaju narzędzie zwiększa wygodę pracy dzięki 6 rozmiarom metrycznym nasadek do wkręcania nakrętek i śrub zawartych w jednym narzędziu. Posiada schowek na trzy dwustronne nasadki umożliwiając łatwe dostosowanie do sześciu różnych rozmiarów sześciokątnych.



OCTANOWY UCHWYT



3-STREFOWY  
UCHWYT  
COMFORT GRIP



KOMPAKTOWY SCHOWEK  
NA NASADKI W UCHWYCIU

**1. ZAWIERA 6 ROZMIARÓW NASADEK DO NAKRĘTEK**

Jedno narzędzie zapewnia najwyższą wydajność pracy

**2. KOMPAKTOWY SCHOWEK NA NASADKI W UCHWYCIU**

Łatwy dostęp do 3 dwustronnych nasadek

**3. 3-STREFOWY UCHWYT COMFORT GRIP**

Maksymalizuje wydajność i zwiększa wygodę pracy przy ciężkich i lżejszych zastosowaniach

**4. OCTANOWY UCHWYT**

Skonstruowany z myślą o zapewnieniu maksymalnej trwałości

**5. DOŁĄCZONE NASADKI W ROZMIARACH:**

6 mm, 7 mm, 8 mm, 10 mm, 11 mm i 13 mm



NR KAT.	OPIS	EAN	OPAKOWANIE ZBIORCZE
2013288	12-częściowy zestaw CDU z wkrętakiem do nakrętek 6-w-1	5706915166156	12

## WKREŃTAK WYDŁUŻANY Z WIELOMA KOŃCÓWKAMI 5-W-1

ZINTEGROWANY  
UCHWYT  
KOŃCÓWEK

PRZEDŁUŻANIE  
WKREŃTAKA

MECHANIZM  
SZYBKIEGO  
BLOKOWANIA

OCTANOWY  
UCHWYT



3-STREFOWY  
UCHWYT  
COMFORT GRIP

### 7 DŁUGOŚCI W JEDNYM WKREŃTAKU

Ten wkrętak, wydłużający się od 125 mm do 280 mm (od 5 do 11") i blokujący się bezpiecznie co 25 mm (co 1"), w niespotykany dotąd sposób ułatwia pracę w trudno dostępnych miejscach. Dodatkowo, dla jeszcze większej wszechstronności, wkrętak można stosować z grotami lub końcówkami Power, co ułatwia wymianę.



#### 1. PRZEDŁUŻANIE WKREŃTAKA

Od 125 mm do 280 mm (od 5" do 11") w celu maksymalnej wszechstronności

#### 2. MECHANIZM SZYBKIEGO BLOKOWANIA

Blokuje się bezpiecznie co 25 mm (co 1") zapewniając w sumie 7 długości narzędzia

#### 3. 3-STREFOWY UCHWYT COMFORT GRIP

Maksymalizuje wydajność i zwiększa wygodę pracy przy ciężkich i lżejszych zastosowaniach

#### 4. OCTANOWY UCHWYT

Skonstruowany z myślą o zapewnieniu maksymalnej trwałości

#### 5. ZINTEGROWANY UCHWYT KOŃCÓWEK

Mieści grot i końcówki Power

#### 6. W ZESTAWIE KOŃCÓWKI DO WKREĆCANIA

Precyzyjna geometria końcówki zapewnia doskonałe dopasowanie, redukując uślizgi i wyginanie

#### 7. DOŁĄCZONE KOŃCÓWKI DO WKREĆCANIA:

PH2, PZ1, PZ2, SL 5-6 i T20

NR KAT.	OPIS	EAN	OPAKOWANIE ZBIORCZE
2013286	12-częściowy zestaw CDU z wydłużanym wkrętakiem	5706915132865	12



# WKREŃTAK Z TULEJĄ PROWADZĄCĄ 5-W-1

UCHWYT MAGNETYCZNY DO KOŃCÓWEK

## UTRZYMUJE WKREŃTY NA WPROST

To wygodne narzędzie posiada uchwyt magnetyczny do końcówek i metalową tuleję, która przesuwana się do przodu, aby utrzymywać elementy mocujące w pozycji prostej i wyeliminować chybotanie śruby. Ten wkrętak jest kompatybilny z grotami i końcówkami Power, co ułatwia wymianę.

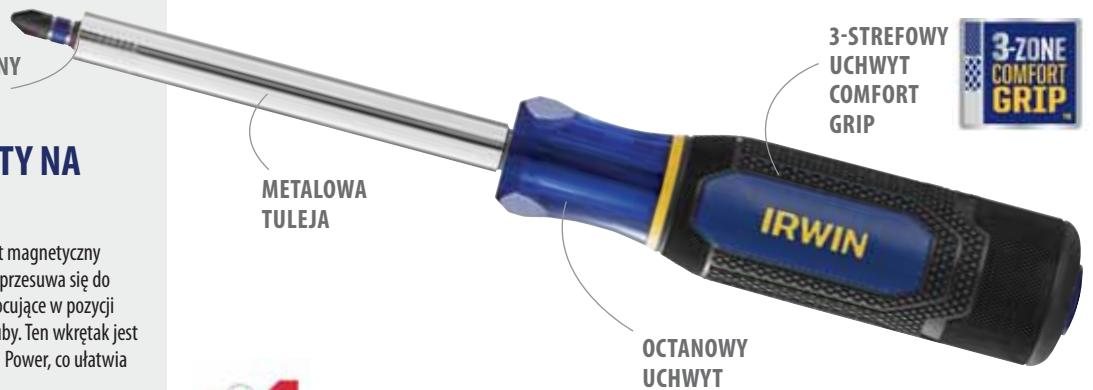

**GUIDE SLEEVE**  
KEEPS SCREWS STRAIGHT.

### 1. METALOWA TULEJA

Wysuwa się w przód w celu utrzymania wkręcanego elementu na wprost i wyeliminowania chybotania się śruby

### 2. UCHWYT MAGNETYCZNY DO KOŃCÓWEK

Kompatybilny z grotami i wszystkimi innymi końcówkami, co ułatwia wymianę

### 3. 3-STREFOWY UCHWYT COMFORT GRIP

Maksymalizuje wydajność i zwiększa wygodę pracy przy ciężkich i lżejszych zastosowaniach

### 4. OCTANOWY UCHWYT

Skonstruowany z myślą o zapewnieniu maksymalnej trwałości

### 5. W ZESTAWIE KOŃCÓWKI DO WKREĆCANIA

Precyzyjna geometria końcówki zapewnia doskonałe dopasowanie, redukując uślizgi i wyginanie

### 7. DOŁĄCZONE KOŃCÓWKI DO WKREĆCANIA:

PH2, PZ1, PZ2, SL6-8 i T20



NR KAT.	OPIS	EAN	OPAKOWANIE ZBIORCZE
2013285	12-częściowy zestaw CDU z wkrętakiem z tuleją prowadzącą	5706915132856	12

## WKREŃTAK MAGNETYCZNY 5-W-1

UCHWYT  
MAGNETYCZNY  
DO KOŃCÓWEK

### BEZPIECZNIE UTRZYMUJE KOŃCÓWKI

To narzędzie wielofunkcyjne posiada magnetyczny uchwyt do końcówek, który bezpiecznie trzyma końcówki wszystkich typów. Uchwyt magnetyczny pomaga również w łatwiejszym ustawianiu śrub i ich wkręcaniu.

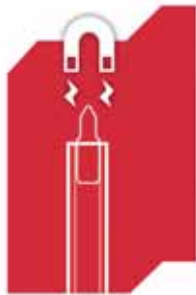

UCHWYT  
O KONSTRUKCJI  
TORQUE-ZONE™

KOMPATYBILNY  
Z GROTAMI  
I KOŃCÓWKAMI  
POWER

- 1. UCHWYT MAGNETYCZNY DO KOŃCÓWEK**  
Bezpiecznie trzyma wszystkie typy końcówek
- 2. UCHWYT MAGNETYCZNY**  
Pomaga również w łatwiejszym ustawianiu śrub i ich wkręcaniu
- 3. KOMPATYBILNY Z GROTAMI I KOŃCÓWKAMI POWER**  
Zapewnia to wygodną wymianę
- 4. UCHWYT O KONSTRUKCJI TORQUE-ZONE™**  
Zapewnia optymalny komfort i moment obrotowy
- 5. W ZESTAWIE KOŃCÓWKI DO WKREĆCANIA**  
Precyzyjna geometria końcówki zapewnia doskonałe dopasowanie, redukując uślizgi i wyginanie
- 6. DOŁĄCZONE KOŃCÓWKI DO WKREĆCANIA:**  
PH2, PZ1, PZ2, SL5-6 i T20

NR KAT.	OPIS	EAN	OPAKOWANIE ZBIORCZE
2013287	12-częściowy zestaw CDU z wkrętakiem magnetycznym	5706915132874	12





## WKREŃTAKI PRO COMFORT I Z IZOLACJĄ VDE

Nowe wkrętki IRWIN® Pro Comfort zostały zaprojektowane z myślą o wygodzie, wytrzymałości i bezpieczeństwie. Wkrętki zostały wykonane z podwójnego tworzywa, posiadają specjalnie zaprojektowaną ergonomiczną rękojeść oraz końcówki magnetyczne pokryte czarnym fosforanem. Ich grotty ze stali chromowo-wanadowej (Cr-V) są zabezpieczone przed korozją. Gama wkrętek VDE jest izolowana, z przeznaczeniem do prac przy instalacjach elektrycznych o napięciu prądu przemiennego do 1000 V.

## WKREŃTAKI PRO COMFORT



### PRO COMFORT

Nowe wkrętki IRWIN® Pro Comfort zostały zaprojektowane z myślą o wygodzie, wytrzymałości i bezpieczeństwie. Wkrętki zostały wykonane z podwójnego tworzywa, posiadają specjalnie zaprojektowaną ergonomiczną rękojeść, a ich grotty ze stali chromowo-wanadowej (Cr-V) są zabezpieczone przed korozją.



#### 1. SPECJALNA ERGONOMICZNA RĘKOJEŚĆ Z PODWÓJNEGO TWORZYWA

Zapewnia ergonomiczny uchwyt

#### 2. KOŃCÓWKA MAGNETYCZNA POKRYTA CZARNYM FOSFORANEM

Końcówka o zwiększonej trwałości zapewnia większą precyzję ustawiania wkrętów i komfort pracy

#### 3. PODWÓJNE TWORZYWO FORMOWANE WTRYSKOWO

Większy komfort użytkowania

\* Dotyczy jedynie wybranych modeli

#### 4. GROT ZE STALI CHROMOWO-WANADOWEJ

Zabezpieczenie przed korozją zwiększa trwałość narzędzia

#### 5. ZABIERAK SZEŚCIOKĄTNY\*

Umożliwia przyłożenie większego momentu obrotowego za pomocą klucza

## POZIDRIV

NR KAT.	OPIS	EAN	OPAKOWANIE TRANSP.	OPAKOWANIE ZBIORCZE
1951676	Wkrętak Pro Comfort PZ #0 x 80 mm	5706919516766	120	6
1951677	Wkrętak Pro Comfort PZ #1 x 30 mm	5706919516773	120	6
1951678	Wkrętak Pro Comfort PZ #1 x 100 mm	5706919516780	72	6
1951679	Wkrętak Pro Comfort PZ #1 x 250 mm	5706919516797	72	6
1951680	Wkrętak Pro Comfort PZ #2 x 30 mm	5706919516803	120	6
1951801	Wkrętak Pro Comfort PZ #2 x 100 mm z zabierakiem sześciokątnym	5706919518012	72	6
1951802	Wkrętak Pro Comfort PZ #2 x 125 mm z zabierakiem sześciokątnym	5706919518029	72	6
1951803	Wkrętak Pro Comfort PZ #2 x 250 mm z zabierakiem sześciokątnym	5706919518036	48	6



## PHILLIPS

NR KAT.	OPIS	EAN	OPAKOWANIE TRANSP.	OPAKOWANIE ZBIORCZE
1951814	Wkrętak Pro Comfort PH #0 x 80 mm	5706919518142	120	6
1951807	Wkrętak Pro Comfort PH #1 x 100 mm	5706919518074	72	6
1951808	Wkrętak Pro Comfort PH #1 x 250 mm	5706919518081	72	6
1951810	Wkrętak Pro Comfort PH #2 x 38 mm	5706919518104	120	6
1951811	Wkrętak Pro Comfort PH #2 x 100 mm z zabierakiem sześciokątnym	5706919518111	72	6
1951812	Wkrętak Pro Comfort PH #2 x 125 mm z zabierakiem sześciokątnym	5706919518128	72	6
1951813	Wkrętak Pro Comfort PH #2 x 250 mm z zabierakiem sześciokątnym	5706919518135	48	6
1951816	Wkrętak Pro Comfort PH #3 x 150 mm z zabierakiem sześciokątnym	5706919518166	48	6

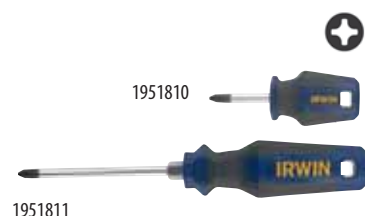

## WKRĘTAKI PŁASKIE



1951821

NR KAT.	OPIS	EAN	OPAKOWANIE TRANSP.	OPAKOWANIE ZBIORCZE
1951818	Wkrętak Pro Comfort SL 3 mm x 80 mm	5706919518180	120	6
1951819	Wkrętak Pro Comfort SL 3 mm x 100 mm	5706919518197	120	6
1951820	Wkrętak Pro Comfort SL 5 mm x 100 mm	5706919518203	72	6
1951821	Wkrętak Pro Comfort SL 5,5 mm x 100 mm	5706919518210	72	6
1951824	Wkrętak Pro Comfort SL 6,5 mm x 150 mm z zabierakiem sześciokątnym	5706919518241	72	6
1951825	Wkrętak Pro Comfort SL 8 mm x 150 mm z zabierakiem sześciokątnym	5706919518258	48	6
1951826	Wkrętak Pro Comfort SL 8 mm x 175 mm z zabierakiem sześciokątnym	5706919518265	48	6
1951827	Wkrętak Pro Comfort SL 8 mm x 200 mm z zabierakiem sześciokątnym	5706919518272	48	6
1951828	Wkrętak Pro Comfort SL 9 mm x 200 mm z zabierakiem sześciokątnym	5706919518289	48	6

## WKRĘTAKI RÓWNOLEGŁE



1951848

NR KAT.	OPIS	EAN	OPAKOWANIE TRANSP.	OPAKOWANIE ZBIORCZE
1951842	Wkrętak Pro Comfort PARA 3 mm x 100 mm	5706919518425	120	6
1951843	Wkrętak Pro Comfort PARA 3 mm x 150 mm	5706919518432	120	6
1951844	Wkrętak Pro Comfort PARA 3,5 mm x 80 mm	5706919518449	120	6
1951845	Wkrętak Pro Comfort PARA 4 mm x 100 mm	5706919518456	120	6
1951846	Wkrętak Pro Comfort PARA 4 mm x 150 mm	5706919518463	120	6
1951848	Wkrętak Pro Comfort PARA 5,5 mm x 100 mm	5706919518487	72	6
1951849	Wkrętak Pro Comfort PARA 5,5 mm x 150 mm	5706919518494	72	6
1951850	Wkrętak Pro Comfort PARA 6,5 mm x 30 mm	5706919518500	120	6

## TORX



1951857

NR KAT.	OPIS	EAN	OPAKOWANIE TRANSP.	OPAKOWANIE ZBIORCZE
1951855	Wkrętak Pro Comfort T10 x 100 mm	5706919518555	72	6
1951856	Wkrętak Pro Comfort T15 x 100 mm	5706919518562	72	6
1951857	Wkrętak Pro Comfort T20 x 100 mm	5706919518579	72	6
1951858	Wkrętak Pro Comfort T25 x 125 mm	5706919518586	72	6
1951859	Wkrętak Pro Comfort T27 x 125 mm	5706919518593	72	6
1951860	Wkrętak Pro Comfort T30 x 125 mm	5706919518609	72	6
1951861	Wkrętak Pro Comfort T40 x 150 mm	5706919518616	48	6



## WKREŃTAKI Z IZOLACJĄ VDE

**IZOLACJA VDE**

**KOŃCÓWKA MAGNETYCZNA POKRYTA CZARNYM FOSFORANEM**

**GROT ZE STALI CHROMOWO-WANADOWEJ**

**PODWÓJNE TWORZYWO FORMOWANE WTRYSKOWO**

**SPECJALNA ERGONOMICZNA RĘKOJEŚĆ Z PODWÓJNEGO TWORZYWA**

1951864

**IZOLACJA VDE**

- 1. IZOLACJA VDE**  
Izolacja umożliwiająca prowadzenie prac przy instalacjach elektrycznych do 1000 V AC
- 2. SPECJALNA ERGONOMICZNA RĘKOJEŚĆ Z PODWÓJNEGO TWORZYWA**  
Zapewnia ergonomiczny uchwyt
- 3. KOŃCÓWKA MAGNETYCZNA POKRYTA CZARNYM FOSFORANEM**  
Końcówka o zwiększonej trwałości zapewnia większą precyzję ustawiania wkrętów i komfort pracy
- 4. PODWÓJNE TWORZYWO FORMOWANE WTRYSKOWO**  
Większy komfort użytkowania
- 5. GROT ZE STALI CHROMOWO-WANADOWEJ**  
Zabezpieczenie przed korozją zwiększa trwałość narzędzia

### POZIDRIV

NR KAT.	OPIS	EAN	OPAKOWANIE TRANSP.	OPAKOWANIE ZBIORCZE
1951867	Wkrętak Pro Comfort z izolacją VDE PZ 0 x 80 mm	5706919518678	120	6
1951866	Wkrętak Pro Comfort z izolacją VDE PH 1 x 100 mm	5706919518661	120	6
1951865	Wkrętak Pro Comfort z izolacją VDE PZ 2 x 125 mm	5706919518654	72	6



### PHILLIPS

NR KAT.	OPIS	EAN	OPAKOWANIE TRANSP.	OPAKOWANIE ZBIORCZE
1951862	Wkrętak Pro Comfort z izolacją VDE PH 0 x 80 mm	5706919518623	120	6
1951863	Wkrętak Pro Comfort z izolacją VDE PH 1 x 100 mm	5706919518630	120	6
1951864	Wkrętak Pro Comfort z izolacją VDE PH 2 x 125 mm	5706919518647	72	6



### WKREŃTAKI RÓWNOLEGŁE

NR KAT.	OPIS	EAN	OPAKOWANIE TRANSP.	OPAKOWANIE ZBIORCZE
1951868	Wkrętak Pro Comfort z izolacją VDE PARA 3,5 mm x 80 mm	5706919518685	120	6
1951869	Wkrętak Pro Comfort z izolacją VDE PARA 4 mm x 100 mm	5706919518692	120	6
1951870	Wkrętak Pro Comfort z izolacją VDE PARA 2,5 mm x 50 mm	5706919518708	120	6
1951881	Wkrętak Pro Comfort z izolacją VDE PARA 5,5 mm x 150 mm	5706919518814	72	6



## ZESTAWY WKRĘTAKÓW



1951882



1951883



1951884

NR KAT.	OPIS	EAN	OPAKOWANIE TRANSP.	OPAKOWANIE ZBIORCZE
1951882	<b>Zestaw wkrętek Pro Comfort 10 szt.:</b> PZ 0 x 80 mm, PZ 1 x 100 mm, PZ 2 x 30 mm, PARA 3 mm x 100 mm, PH 1 x 100, PH 2 x 125 mm, SL 5,5 mm x 100 mm, SL 6,5 mm x 150 mm, SL 8 mm x 150 mm	5706919518821	20	5
1951883	<b>Zestaw wkrętek Pro Comfort 9 szt.:</b> PZ 0 x 80 mm, PZ 1 x 100 mm, PZ 2 x 125 mm, PARA 4 mm x 100 mm, PARA 5,5 mm x 150 mm, PARA 6,5 mm x 30 mm, SL 3 mm x 80 mm, SL 5 mm x 100 mm, SL 5,5 mm x 100 mm	5706919518838	20	5
1951884	<b>Zestaw 6 szt. wkrętek Pro Comfort z izolacją VDE:</b> PARA 2 mm x 50 mm, PARA 3,5 mm x 80 mm, PARA 4 mm x 100 mm, PZ 0 x 80 mm, PZ 1 x 100 mm, PZ 2 x 125 mm	5706919518845	30	5

## ZESTAW WKRĘTAKÓW PRECYZYJNYCH



1951885

**OBROTOWE GŁOWICE NA RĘKOJĘCZACH** dają kontrolę nad siłą momentu obrotowego w precyzyjnych pracach

**GROT ZE STALI CHROMOWO-WANADOWEJ (CR-V)** zabezpiecza przed korozją zwiększa trwałość narzędzia

**KASETA W ZESTAWIE** pozwala na wygodne przechowywanie narzędzi

NR KAT.	OPIS	EAN	OPAKOWANIE TRANSP.	OPAKOWANIE ZBIORCZE
1951885	<b>Zestaw precyzyjnych wkrętek 5 szt.:</b> SL 2 mm x 50 mm x 136 mm, SL 2,5 mm x 50 mm x 136 mm, SL 3 mm x 50 mm x 136 mm, PH 00 x 50 mm x 136 mm, PH 0 x 50 mm x 136 mm	5706919518852	48	6

## AKCESORIA DO WKRĘTAKÓW

Funkcjonalność 2-w-1 tego akcesorium umożliwia błyskawiczne namagnesowanie i rozmagnesowanie wkrętek.



1953963

NR KAT.	OPIS	EAN	OPAKOWANIE TRANSP.	OPAKOWANIE ZBIORCZE
1953963	MAGNETYZER / DEMAGNETYZER	5706919539635	48	6

## KLUCZE SZEŚCIOKĄTNE

### KLUCZE SZEŚCIOKĄTNE Z UCHWYTEM T

Wyprodukowane z wytrzymałej i mocnej stali chromowo-wanadowej. Ergonomiczna konstrukcja ułatwiająca chwytanie i obsługę, poprawia moment obrotowy. Frezowane wykończenie końcówki zapewnia lepszy chwyt i trzymanie wkrętów. Specjalne zabezpieczenie powierzchni chroni przed utlenianiem i korozją.



#### 1. HARTOWANA STAL CHROMOWO-WANADOWA

Stal Cr-V po hartowaniu cechuje się dużą siłą i wytrzymałością w celu zwiększania trwałości narzędzia

#### 2. KOŃCÓWKA OBRABIANA MASZYNOWO

Frezowane wykończenie końcówki zapewnia lepszy chwyt i trzymanie wkrętów

KOŃCÓWKA  
OBRABIANA  
MASZYNOWO

OKSYDOWANE

ERGONOMICZNA  
KONSTRUKCJA  
UCHWYTU  
PROTOUCH™

HARTOWANA STAL  
CHROMOWO-WANADOWA

ProTouch  
GRIPS

#### 3. ERGONOMICZNA KONSTRUKCJA UCHWYTU PROTOUCH™

Wygoda i lepszy chwyt w celu poprawienia momentu obrotowego

#### 4. OKSYDOWANE

Specjalne zabezpieczenie powierzchni chroni przed utlenianiem i korozją

### ZESTAWY KLUCZY SZEŚCIOKĄTNYCH Z UCHWYTEM T

NR KAT.	OPIS	EAN	OPAKOWANIE TRANSP.	OPAKOWANIE ZBIORCZE
T10771	Zestaw 8 szt., metryczny: 2,0, 2,5, 3,0, 4,0, 5,0, 6,0, 8,0, 10,0 mm	7897095029299	3	3



T10771

### ZESTAWY KLUCZY SZEŚCIOKĄTNYCH W FUTERALE

Zestawy w wytrzymałym futerale z materiału ABS są dostępne w różnych średnicach, zapewniając wygodne użycie i porządkowanie narzędzi.

NR KAT.	OPIS	EAN	OPAKOWANIE TRANSP.	OPAKOWANIE ZBIORCZE
T10755	Krótki klucz sześciokątny – metryczny: 1,5 2,0, 2,5, 3,0, 4,0, 5,0, 6,0, 7,0, 8,0, 10,0 mm	7897095029138	-	6
T10756	Długi klucz sześciokątny – metryczny: 1,5 2,0, 2,5, 3,0, 4,0, 5,0, 6,0, 7,0, 8,0, 10,0 mm	7897095029145	-	6
T10757	Klucz sześciokątny z końcówką kulistą – metryczny: 1,5 2,0, 2,5, 3,0, 4,0, 5,0, 6,0, 7,0, 8,0, 10,0 mm	7897095029152	-	6
T10758	Klucz typu Torx: T6, T7, T8, T10, T15, T20, T25, T27, T30, T40	7897095029169	-	6



T10756

### KLUCZE SZEŚCIOKĄTNE I TYPU TORX — ZESTAWY SKŁADANE

Chowany zestaw kluczy sześciokątnych i typu Torx IRWIN® w trwałej obudowie z poliamidu i włókna szklanego. Ergonomiczny gumowy uchwyt zapewnia doskonały komfort i łatwość użycia.

NR KAT.	OPIS	EAN	OPAKOWANIE TRANSP.	OPAKOWANIE ZBIORCZE
T10765	Klucz sześciokątny – metryczny: 2,0, 2,5, 3,0, 4,0, 5,0, 6,0, 8,0 mm	7897095029237	-	6
T10767	Klucz typu Torx: T9, T10, T15, T20, T25, T27, T30, T40	7897095029251	-	6
T10769	Klucz sześciokątny z końcówką kulistą – metryczny: 2,0, 2,5, 3,0, 4,0, 5,0, 6,0, 8,0 mm	7897095029275	-	6
T10768	Klucz sześciokątny z końcówką kulistą – calowy: 9 szt. 5/64" – 1/4"	7897095029268	-	6



T10765

### ZESTAWY STANDARDOWYCH KLUCZY SZEŚCIOKĄTNYCH

Klucze sześciokątne o najpopularniejszych rozmiarach, które są dostępne w jednym zestawie, mają trwałe oznaczenia rozmiaru w celu łatwej identyfikacji.

NR KAT.	OPIS	EAN	OPAKOWANIE TRANSP.	OPAKOWANIE ZBIORCZE
T10745	Krótki klucz sześciokątny – calowy: 9 szt. 1/16" – 3/8"	7897095029039	-	5
T10747	Klucz sześciokątny z końcówką kulistą – calowy: 9 szt. 1/16" – 3/8"	7897095029053	-	5





## BIMETALOWE OSTRZA UŻYTKOWE



NIEŁAMLIWE

OSTRZA TRAPEZOWE PASUJĄ DO WIĘKSZOŚCI NOŻY

TRZYKROTNIE DŁUŻSZA TRWAŁOŚĆ\*



### BIMETALOWE OSTRZA NIEBIESKIE

Technologia bimetaliowa polega na połączeniu dwóch gatunków stali, szybkotnącej i sprężynowej, dla zapewnienia bezpieczeństwa i większej trwałości.

Bimetaliczne ostrza niebieskie IRWIN® są bezpieczniejsze, ponieważ nie łamią się podczas pracy w normalnych warunkach, w związku z czym zmniejszeniu ulega ryzyko urazów spowodowanych pękającymi lub łamiącymi się ostrzami. Z racji tego, że ostrza są bardziej trwałe od tradycyjnych ostrzy węglowych, ich wymiana dokonywana jest rzadziej, co oznacza mniejsze ryzyko przypadkowych skaleczeń.

TECHNOLOGIA MIĘKKIEGO ODŁAMYWANIA SEGMENTÓW OSTRZA ŁAMANEGO

#### 1. NIEŁAMLIWE

Wzmocnienie ze stali sprężystej umożliwia wyginanie ostrza bez ryzyka przypadkowego złamania

#### 2. TRZYKROTNIE DŁUŻSZA TRWAŁOŚĆ\*

Hartowana stal szybkotnąca to gwarancja utwardzonej krawędzi tnącej, która zachowuje ostrość 3x dłużej niż tradycyjne ostrza ze stali węglowej, a to oznacza o wiele dłuższą możliwość cięcia

#### 3. OSTRZA TRAPEZOWE PASUJĄ DO WIĘKSZOŚCI NOŻY

Konstrukcja ostrza z dwoma wycięciami pasuje do większości noży użytkowych

#### 4. TECHNOLOGIA MIĘKKIEGO ODŁAMYWANIA SEGMENTÓW OSTRZA ŁAMANEGO

Umożliwia łatwe odłamanie w celu otrzymania nowej krawędzi tnącej



\*w porównaniu z ostrzami węglowymi IRWIN® 10504245 / 10504561

### BIMETALOWE TRAPEZOWE OSTRZA NIEBIESKIE

NR KAT.	OPIS	EAN	OPAKOWANIE TRANSP.	OPAKOWANIE ZBIORCZE
10504240	Bimetalowe trapezowe ostrza niebieskie – 5 szt.	5706915042405	25	5
10504241	Bimetalowe trapezowe ostrza niebieskie – 10 szt.	5706915042412	25	5
10504243	Bimetalowe trapezowe ostrza niebieskie – 100 szt., podajnik	5706915042436	5	1



### BIMETALOWE BEZPIECZNE OSTRZA NIEBIESKIE

Ostrza bezpieczne posiadają wszystkie cechy bimetalicznych ostrzy trapezowych, ale oprócz tego wyposażono je w bezpieczne ostrze, które zmniejsza ryzyko powstawania ran kłutych.

NR KAT.	OPIS	EAN	OPAKOWANIE TRANSP.	OPAKOWANIE ZBIORCZE
10505823	Bimetalowe bezpieczne ostrza niebieskie – 5 szt.	5706915058239	25	5
10505824	Bimetalowe bezpieczne ostrza niebieskie – 50 szt., podajnik	5706915058246	5	1



### BIMETALOWE OSTRZA NIEBIESKIE Z ODŁAMYWANYMI SEGMENTAMI

NR KAT.	OPIS	EAN	OPAKOWANIE TRANSP.	OPAKOWANIE ZBIORCZE
10507102	Bimetalowe ostrza niebieskie z odłamywanymi segmentami 18 mm – 5 szt.	5706915071023	-	10
10507103	Bimetalowe ostrza niebieskie z odłamywanymi segmentami 18 mm – 8 szt.	5706915071030	-	10
10507104	Bimetalowe ostrza niebieskie z odłamywanymi segmentami 18 mm – 50 szt.	5706915071047	-	2
10507105	Bimetalowe ostrza niebieskie z odłamywanymi segmentami 18 mm – 10 x 8 szt.	5706915071054	50	10

Bimetalowe ostrze bezpieczne – bez ostrych końcówek



## OSTRZA UŻYTKOWE ZE STALI WĘGLOWEJ

# 4-PUNKTOWE OSTRZA TRAPEZOWE ZE STALI WĘGLOWEJ

Innowacja marki IRWIN® łączy twardość tradycyjnego ostrza trapezowego z wydłużoną żywotnością krawędzi tnącej ostrza odłamycznego. Nacinane krawędzie udostępniają użytkownikowi 4 ostre punkty (w porównaniu z 2 punktami standardowych ostrzy trapezowych), co dwukrotnie wydłuża żywotność ostrza. 4 wycięcia umożliwiają wydłużenie ostrza i zachowanie odpowiedniej długości ostrza po oderwaniu jego segmentu.

**2X** DŁUŻSZA TRWAŁOŚĆ\*  
\*w porównaniu z tradycyjnymi ostrzami węglowymi



NR KAT.	OPIS	EAN	OPAKOWANIE TRANSP.	OPAKOWANIE ZBIORCZE
2018453	4-punktowe ostrza ze stali węglowej – 5 szt.	5706915184532	100	10
2018454	4-punktowe ostrza ze stali węglowej – 10 szt.	5706915184549	100	10

### OSTRZA ZE STALI WĘGLOWEJ

Ostrze węglowe z krawędzią tnącą ze stali węglowej do ogólnego zastosowania.



NR KAT.	OPIS	EAN	OPAKOWANIE TRANSP.	OPAKOWANIE ZBIORCZE
10504245	Ostrza ze stali węglowej – 5 szt.	5706915042450	-	5
10504246	Ostrza ze stali węglowej – 10 szt.	5706915042467	-	5
10504247	Ostrza ze stali węglowej, 100 szt., podajnik	5706915042474	-	1

### OSTRZA HAKOWE ZE STALI WĘGLOWEJ

Węglowe ostrze z końcówką hakową w celu ochrony powierzchni pod ostrzem.



NR KAT.	OPIS	EAN	OPAKOWANIE TRANSP.	OPAKOWANIE ZBIORCZE
10504249	Ostrza hakowe ze stali węglowej – 5 szt.	5706915042498	-	5
10504250	Ostrza hakowe ze stali węglowej – 10 szt.	5706915042504	-	5
10504251	Ostrza hakowe ze stali węglowej, 100 szt., podajnik	5706915042511	-	1

### OSTRZA ZE STALI WĘGLOWEJ Z ODŁAMYWANYMI SEGMENTAMI

Ostrze węglowe łamie się w wyznaczonym miejscu, zapewniając nową i ostrą końcówkę tnącą.



NR KAT.	OPIS	EAN	OPAKOWANIE TRANSP.	OPAKOWANIE ZBIORCZE
10504558	Ostrza ze stali węglowej z odłamycznymi segmentami 25 mm – 5 szt.	5706915045581	-	5
10504559	Ostrza ze stali węglowej z odłamycznymi segmentami 25 mm – 10 szt.	5706915045598	-	5
10504561	Ostrza ze stali węglowej z odłamycznymi segmentami 18 mm – 5 szt.	5706915045611	-	5
10504562	Ostrza ze stali węglowej z odłamycznymi segmentami 18 mm – 10 szt.	5706915045628	-	5
10504563	Ostrza ze stali węglowej z odłamycznymi segmentami 18 mm – 50 szt.	5706915045635	-	1
10504567	Ostrza ze stali węglowej z odłamycznymi segmentami 9 mm – 10 szt.	5706915045673	-	5
10506456	Pakiet ostrzy ze stali węglowej z odłamycznymi segmentami 18 mm – pakiet 100 szt.	5706915064568	-	1

## NOŻE SKŁADANE Z SERII FK

Nowa kolekcja najlepszych w swojej klasie noży składanych IRWIN® opracowana na podstawie intensywnych badań uwzględniających potrzeby użytkowników profesjonalnych. Ta innowacyjna gama noży spełnia najwyższe standardy dzisiejszych profesjonalistów, dla których bezpieczeństwo, trwałość, wygoda i komfort mają największe znaczenie.

OPATENTOWANA TECHNOLOGIA  
BLOKADY OSTRZA

BLOKADA WKŁADKI

KĄT CIĘCIA 16° I ODLEWANE ROWKI  
NA RĘKOJĘŚCI

WBUDOWANY  
MAGAZYNEK NA  
OSTRZA

ROZKŁADANY WKRĘTAK  
I SCHOWEK NA  
KOŃCÓWKI FK250

CAŁKOWICIE  
METALOWY  
KORPUS

1888439

### NÓŻ SKŁADANY Z SERII FK



W zestawie:



Rozkładany wkrętak  
i dodatkowy schówek  
na końcówki

ŚCIĄGACZ  
IZOLACJI  
I ZATRZASK NA  
PASEK

#### 1. OPATENTOWANA TECHNOLOGIA BLOKADY OSTRZA

Blokuje ostrze na swoim miejscu

#### 2. BLOKADA WKŁADKI

Zapewnia bezpieczną obsługę jedną ręką

#### 3. KĄT CIĘCIA 16° I ODLEWANE ROWKI NA RĘKOJĘŚCI

Dla największej wygody i pełnej kontroli

#### 4. ŚCIĄGACZ IZOLACJI I ZATRZASK NA PASEK

Zintegrowana wygoda

#### 5. WBUDOWANY MAGAZYNEK NA OSTRZA

Mieści do dwóch dodatkowych ostrzy (nieдоступny w modelu FK100)

#### 6. CAŁKOWICIE METALOWY KORPUS

Konstrukcja zwiększająca trwałość (z wyjątkiem modelu FK150)

#### 7. ROZKŁADANY WKRĘTAK I SCHOWEK NA KOŃCÓWKI FK250

Mieści 1" grotły do szybkich napraw i zapewnia dodatkową wszechstronność narzędzia (w zestawie PH2 i SQ2)



PEWNA  
BLOKADA OSTRZA



NR KAT.	OPIS	EAN	OPAKOWANIE TRANSP.	OPAKOWANIE ZBIORCZE
1888437	Nóż składany FK100 z 1 ostrzem bimetalowym	5706918884378	-	5
1888438	Nóż składany FK150 z 3 ostrzami bimetalowym	5706918884385	-	5
1888439	Nóż składany FK250 z 3 ostrzami bimetalowym	5706918884392	-	5



1888439



1888438



1888437

### NÓŻ SKŁADANY

Ten wysokiej jakości, kompaktowy nóż wyposażono w mechanizm szybkiej wymiany ostrza pod kątem 45°, co wpływa zarówno na bezpieczeństwo, jak i wydajność pracy. Dodatkowo nóż posiada wygodny zaczep do paska, wyprofilowanie na kciuk i ściągacz izolacji. Nóż wyposażono w bimetaliczne ostrze użytkowe.

NR KAT.	OPIS	EAN	OPAKOWANIE TRANSP.	OPAKOWANIE ZBIORCZE
10507695	Nóż składany	5706915076950	30	10



## NOŻE UŻYTKOWE Z WYSUWANYM OSTRZEM

IRWIN® oferuje szeroką gamę noży użytkowych z wysuwającym ostrzem przeznaczoną do wielu różnych zastosowań, które spełniają potrzeby wymagających specjalistów.

# NÓŻ UŻYTKOWY Z WYSUWANYM OSTRZEM PROTOUCH™ X

MECHANIZM SZYBKIEJ WYMIANY OSTRZA

3-STOPNIOWE WYSUWANIE OSTRZA

ZAWIERA 3 OSTRZA BIMETALOWE O 3X DŁUŻSZEJ ŻYWOTNOŚCI

ODCHYLANY MAGAZYNEK NA OSTRZA

## NÓŻ UŻYTKOWY Z WYSUWANYM OSTRZEM PROTOUCH™ X

Idealny do licznych zastosowań w wielu branżach, w szczególności w dekarstwie.



UCHWYT ZE SPUSTEM

ODPORNY NA ŻUŻYCIE KORPUS ALUMINIOWY Z MIĘKKIM UCHWYTEM PROTOUCH™

### 1. MECHANIZM SZYBKIEJ WYMIANY OSTRZA

Łatwa wymiana ostrza z systemem blokady w celu zapobiegania wypadaniu ostrza podczas użycia

### 2. ODCHYLANY MAGAZYNEK NA OSTRZA

Beznarzędziowy dostęp do maksymalnie 10 ostrzy

### 3. UCHWYT ZE SPUSTEM

Do cięcia pojedynczym pociągnięciem

### 4. ODPORNY NA ŻUŻYCIE KORPUS ALUMINIOWY Z MIĘKKIM UCHWYTEM PROTOUCH™

Solidny, ale lekki nóż z ergonomicznym uchwytem, który zwiększa komfort pracy oraz zmniejsza obciążenie ręki

### 5. 3-STOPNIOWE WYSUWANIE OSTRZA

Do różnych głębokości cięcia

### 6. ZAWIERA 3 OSTRZA BIMETALOWE O 3X DŁUŻSZEJ ŻYWOTNOŚCI

w porównaniu z tradycyjnymi ostrzami węglowymi



NR KAT.	OPIS	EAN	OPAKOWANIE TRANSP.	OPAKOWANIE ZBIORCZE
10508104	Nóż ProTouch™ X z wysuwającym ostrzem	5706915081046	25	5

## NÓŻ XP Z WYSUWANYM OSTRZEM

Ten nóż z jednoczęściowym ostrzem ze stali i wytrzymałym korpusem wyznacza nowy standard trwałości. Mechanizm szybkiej wymiany, łatwy montaż bez narzędzi i magazynek na 5 ostrzy pomagają oszczędzać czas.



NR KAT.	OPIS	EAN	OPAKOWANIE TRANSP.	OPAKOWANIE ZBIORCZE
10507404	Nóż XP z wysuwającym ostrzem	5706915074048	40	8

## NÓŻ PROTOUCH™ Z WYSUWANYM OSTRZEM

Ten nóż oferuje optymalny kąt cięcia, minimalizujący obciążenie dłoni, a także magnetyczne mocowanie ostrza i magazynek na 5 ostrzy.



NR KAT.	OPIS	EAN	OPAKOWANIE TRANSP.	OPAKOWANIE ZBIORCZE
10504236	Nóż ProTouch™ z wysuwającym ostrzem	5706915042368	-	5

## NÓŻ Z WYSUWANYM OSTRZEM DO OGÓLNYCH PRAC BUDOWLANYCH

Lekki i trwały nóż z wysuwającym ostrzem do wszystkich zadań. Mechanizm otwierania zapewnia szybki dostęp do ostrza bez konieczności korzystania z narzędzi w celu jego wymiany. Części noża są zabezpieczone, aby zapobiec wypadaniu/utracie elementów.



NR KAT.	OPIS	EAN	OPAKOWANIE TRANSP.	OPAKOWANIE ZBIORCZE
10508105	Nóż z wysuwającym ostrzem do ogólnych prac budowlanych	5706915081053	-	5



## PROFESJONALNY NOŻ Z WYSUWANYM OSTRZEM

Ten noż ogólnego przeznaczenia posiada lekki, ale odporny na zużycie korpus aluminiowy, który doskonale sprawdzi się w pracy. Magnes utrzymuje ostrze robocze w miejscu, a śruba zabezpieczająca zapobiega zgubieniu ostrza podczas wymiany.

NR KAT.	OPIS	EAN	OPAKOWANIE TRANSP.	OPAKOWANIE ZBIORCZE
10504238	Profesjonalny noż z wysuwającym ostrzem	5706915042382	-	5



## STANDARDOWY NOŻ Z WYSUWANYM OSTRZEM

Ten profesjonalny noż z wysuwającym ostrzem klasy podstawowej jest bardzo wytrzymały i lekki, a także oferuje optymalny kąt cięcia, minimalizujący obciążenie dłoni.

NR KAT.	OPIS	EAN	OPAKOWANIE TRANSP.	OPAKOWANIE ZBIORCZE
10507448	Standardowy noż z wysuwającym ostrzem	5706915074482	-	5



## NOŻE UŻYTKOWE ZE STAŁYM OSTRZEM

### NOŻ PROTOUCH ZE STAŁYM OSTRZEM

Wielofunkcyjny noż ze stałym ostrzem, który oferuje optymalny kąt cięcia, minimalizujący obciążenie dłoni, oraz funkcję ProTouch™ dla pewnego uchwytu i większego komfortu pracy.

NR KAT.	OPIS	EAN	OPAKOWANIE TRANSP.	OPAKOWANIE ZBIORCZE
10504237	Noż ProTouch ze stałym ostrzem	5706915042375	-	5



**DOSTĘP BEZNARZĘDZIOWY** w celu szybkiej wymiany ostrza  
**WBUDOWANY MAGAZYNEK NA OSTRZA** mieści do 5 ostrzy  
**MAGNETYCZNY UCHWYT OSTRZA** zapobiega wypadaniu ostrza po otwarciu obudowy  
**UCHWYT PROTOUCH™** dla wygody i pełnej kontroli

### NOŻ DO PŁYT GIPSOWO-KARTONOWYCH ZE STAŁYM OSTRZEM

Ten profesjonalny noż o stałym mocowaniu ostrza jest idealnym narzędziem do cięcia płyt gipsowo-kartonowych. Został zaprojektowany specjalnie do pracy w warunkach zapylenia, które zazwyczaj powodują niszczenie narzędzi. Noż ma solidną i lekką budowę, a wąski nosek do wycinania czyni go wyjątkowym.

NR KAT.	OPIS	EAN	OPAKOWANIE TRANSP.	OPAKOWANIE ZBIORCZE
10508103	Noż do płyt gipsowo-kartonowych ze stałym ostrzem	5706915081039	-	5



### PROFESJONALNY NOŻ ZE STAŁYM OSTRZEM

Ten noż posiada trwały korpus odlewany z aluminium z ostrzem ustawionym pod kątem 19° dla większego komfortu i mniejszego obciążenia.

NR KAT.	OPIS	EAN	OPAKOWANIE TRANSP.	OPAKOWANIE ZBIORCZE
10504239	Profesjonalny noż ze stałym ostrzem	5706915042399	-	5



### NOŻ ZE STAŁYM OSTRZEM

Ten profesjonalny noż ze stałym ostrzem klasy podstawowej jest bardzo wytrzymały i lekki, a także oferuje optymalny kąt cięcia, minimalizujący obciążenie dłoni.

NR KAT.	OPIS	EAN	OPAKOWANIE TRANSP.	OPAKOWANIE ZBIORCZE
10507449	Noż ze stałym ostrzem	5706915074499	25	5



## NOŻE SPECJALNE

### NOŻ BEZPIECZNY Z WYSUWANYM OSTRZEM

Ten bezpieczny noż pozwala zminimalizować ryzyko obrażeń.

NR KAT.	OPIS	EAN	OPAKOWANIE TRANSP.	OPAKOWANIE ZBIORCZE
10505822	Noż bezpieczny z wysuwającym ostrzem	5706915058222	-	5



**MECHANIZM SPRĘŻYNOWY** powoduje automatyczne schowanie się ostrza po zakończeniu cięcia  
**TRWAŁY KORPUS ODLEWANY Z ALUMINIUM Z OSTRZEM POD KĄTEM 19°** dla większego komfortu cięcia i mniejszego obciążenia  
**KONSTRUKCJA WIELOFUNKCYJNA** z dwoma ustawieniami ostrza do użytku normalnego i jako noż do cięcia opakowań kartonowych  
**MAGNETYCZNY UCHWYT OSTRZA** zapobiega wypadaniu ostrza  
**ŚRUBA ZABEZPIECZAJĄCA** do szybkiej wymiany ostrza bez potrzeby użycia narzędzi  
**WBUDOWANY MAGAZYNEK NA OSTRZA** mieści do trzech ostrzy  
**ZAWIERA 1 NIEŁAMLIWE BEZPIECZNE OSTRZE BIMETALOWE O 3X DŁUŻSZEJ ŻYWIOTNOŚCI\***

\*w porównaniu z ostrzami węglowymi IRWIN® nr 10504245



# NÓŻ ŁAMANY PROTOUCH™ O DUŻEJ WYTRZYMAŁOŚCI

KONSTRUKCJA Z WĄSKĄ KOŃCÓWKĄ

SOLIDNY KORPUS Z ODLEWU ALUMINIOWEGO ZE STAŁOWĄ PROWADNICĄ OSTRZA

SAMOBLOKUJĄCY SUWAK OSTRZA

## NÓŻ ŁAMANY PROTOUCH™ O DUŻEJ WYTRZYMAŁOŚCI

Bogata charakterystyka noża łamanego obejmuje śrubę ręczną dokręcaną przy ostrzu, która zapewnia użytkownikowi kontrolę nad narzędziem. Pozostałe cechy obejmują magazynek na 2 ostrza, wytrzymały korpus z aluminium z prowadnicą ostrza ze stali nierdzewnej, odchylaną nasadkę oraz uchwyt ProTouch™ zapewniający bezpieczeństwo i wygodę pracy.



MAGAZYNEK NA OSTRZA

UCHWYT PROTOUCH™

ODCHYLANA NASADKA ODPORNA NA UDERZENIA

### 1. SAMOBLOKUJĄCY SUWAK OSTRZA

Gwarantuje szybką regulację ostrza w czasie pracy przy średnich obciążeniach

### 2. MAGAZYNEK NA OSTRZA

Przechowuje trzy ostrza wewnątrz odłączanej kasy

### 3. SOLIDNY KORPUS Z ODLEWU ALUMINIOWEGO ZE STAŁOWĄ PROWADNICĄ OSTRZA

Zapewnia trwałość

### 4. UCHWYT PROTOUCH™

Zapewnia znakomitą kontrolę nad narzędziem

### 5. KONSTRUKCJA Z WĄSKĄ KOŃCÓWKĄ

Gwarantuje maksymalną widoczność ciętej powierzchni

### 6. ODCHYLANA NASADKA ODPORNA NA UDERZENIA

Nie może być oddzielona od korpusu noża



10507106

NR KAT.	OPIS	EAN	OPAKOWANIE TRANSP.	OPAKOWANIE ZBIORCZE
10507106	Nóż łamany ProTouch™ o dużej wytrzymałości, 18 mm	5706915071061	-	8

## NÓŻ ŁAMANY PROTOUCH™

Ten nóż ProTouch™ zaprojektowano do wielu różnych lekkich i średnich zastosowań. Uchwyt zapewnia bezpieczny chwyt i lepszą kontrolę podczas użycia, natomiast konstrukcja o wąskiej końcówce gwarantuje dokładność i lepszą widoczność ciętej powierzchni.



10504553

NR KAT.	OPIS	EAN	OPAKOWANIE TRANSP.	OPAKOWANIE ZBIORCZE
10504553	Nóż łamany ProTouch™, 25 mm	5706915045536	-	5
10504555	Nóż łamany ProTouch™, 9 mm	5706915045550	-	5

## PROFESJONALNY NÓŻ ŁAMANY ZE ŚRUBĄ

Ten wytrzymały nóż łamany ze śrubowym elementem mocującym zapewnia wygodne i pewne mocowanie ostrza. Magazynek na ostrza przechowuje dwa ostrza wewnątrz odłączanej kasy. Solidny korpus z tworzywa ABS ze stalową prowadnicą ostrza. Chropowaty uchwyt zapewnia większą kontrolę. Konstrukcja o wąskiej końcówce gwarantuje maksymalną widoczność ciętej powierzchni. Odchylana nasadka, której nie można oddzielić od korpusu.



10507580

NR KAT.	OPIS	EAN	OPAKOWANIE TRANSP.	OPAKOWANIE ZBIORCZE
10507580	Profesjonalny nóż ze śrubą z ostrzem bimetalowym – 18 mm	5706915075809	-	5

## NÓŻ ŁAMANY ZE ŚRUBĄ

Profesjonalny nóż ze śrubowym elementem mocującym, zapewniającym pewne blokowanie ostrza oraz korpus z wytrzymałego tworzywa ABS. Chropowaty uchwyt zapewnia większą kontrolę nad narzędziem.

NR KAT.	OPIS	EAN	OPAKOWANIE TRANSP.	OPAKOWANIE ZBIORCZE
10508135	Nóż łamany ze śrubą – 18 mm	5706915081350	-	5
10508136	Nóż łamany ze śrubą – 25 mm	5706915081367	-	5



10508136

## NÓŻ ŁAMANY DO CIĘCIA WYKŁADZIN DYWANOWYCH

Ten nóż zawiera zintegrowany metalowy element do zawijania wykładziny dywanowej zwiększający jego uniwersalność. Wytrzymały aluminiowy korpus ze stalową prowadnicą ostrza zapewnia większą trwałość, a lekki i trwały uchwyt minimalizuje obciążenie dłoni. Z kolei śruba regulująca zapewnia wygodne i pewne mocowanie ostrza.

NR KAT.	OPIS	EAN	OPAKOWANIE TRANSP.	OPAKOWANIE ZBIORCZE
10507843	Nóż łamany do cięcia wykładzin dywanowych, 18 mm	5706915078435	25	5



10507843

## NÓŻ ŁAMANY

Popularny typ noża charakteryzuje samoblokująca regulacja ostrza oraz odłączana nasadka, które pomagają w odłamywaniu segmentów ostrza.

NR KAT.	OPIS	EAN	OPAKOWANIE TRANSP.	OPAKOWANIE ZBIORCZE
10506546	Zestaw noży łamanych 9 mm, pakiet 24 szt.	5706915065466	120	24
10506544	Nóż łamany 18 mm	5706915065442	-	5
10506547	Zestaw noży łamanych 18 mm, pakiet 24 szt.	5706915065473	120	24
10507446	Zestaw noży łamanych z ostrzem bimetalowym 18 mm, pakiet 100 szt.	5706915074468	-	100



10506544





**STRAIT-LINE®**

## MIARY

### OFERTA MIAR PROFESJONALNYCH



**ProTouch™ GRIPS**

#### 1. OZNACZENIE TAŚMY

3 m (10 ft): 1,4 m (4 2/3 ft)/5 m (16 ft): 1,8 m (6 ft)/8 m (26 ft): 2,3 m (7 1/2 ft)

#### 2. POWŁOKA NYLONOWA

2x dłuższa żywotność w porównaniu ze standardowymi taśmami IRWIN™

#### 3. KOŃCÓWKA HARCZĄCA Z 3 NITAMI

Z metalowym wzmocnieniem w celu zwiększenia wytrzymałości

#### 4. MAGNETYCZNA KOŃCÓWKA HARCZĄCA

Do pracy z metalowymi strukturami

#### 5. SZYBKA BLOKADA

Do szybkiej i łatwej kontroli taśmy

#### 6. NADRUK DWUSTRONNY

Dla większej widoczności i wygody

#### 7. UCHWYT PROTOUCH™

Dla wygody podczas użycia

NR KAT.	OPIS	SZEROKOŚĆ TAŚMY	EAN	OPAKOWANIE TRANSP.	OPAKOWANIE ZBIORCZE
<b>METRYCZNA</b>					
10507790	Miara profesjonalna 3 m	16 mm	5706915077902	60	6
10507791	Miara profesjonalna 5 m	19 mm	5706915077919	60	6
10507792	Miara profesjonalna 8 m	25 mm	5706915077926	48	6
10508059	Miara profesjonalna 5 m, pakiet 12 szt.	19 mm	5706915080599	-	12
10508060	Miara profesjonalna 8 m, pakiet 12 szt.	25 mm	5706915080605	-	12
<b>METRYCZNA/CALOWA</b>					
10507793	Miara profesjonalna 3 m/10 ft	16 mm	5706915077933	60	6
10507794	Miara profesjonalna 5 m/16 ft	19 mm	5706915077940	60	6
10507795	Miara profesjonalna 8 m/26 ft	25 mm	5706915077957	48	6
10508062	Miara profesjonalna 5 m/16 ft, pakiet 12 szt.	19 mm	5706915080629	-	12



10507791

## GAMA MIAR STANDARDOWYCH



10507788

**OZNACZENIE TAŚMY** 3 m (10 ft); 1,2 m (4 ft)/5 m (16 ft); 1,8 m (6 ft)/8 m (26 ft); 2,3 m (7 1/2 ft)

**AKRYLOWA POWŁOKA** do ochrony przed korozją i ścieraniem

**KOŃCÓWKA HACZA Z TRZEMA NITAMI** z metalowym wzmocnieniem w celu zwiększenia wytrzymałości

**BLOKADA SUWAKOWA** do łatwej kontroli taśmy

**KORPUS Z TWORZYWA ABS Z UCHWYTEM PROTOUCH™** zapewniający wygodę i wytrzymałość

NR KAT.	OPIS	SZEROKOŚĆ TAŚMY	EAN	OPAKOWANIE TRANSP.	OPAKOWANIE ZBIORCZE
<b>METRYCZNA</b>					
10507784	Miara standardowa 3 m	13 mm	5706915077841	60	6
10507785	Miara standardowa 5 m	19 mm	5706915077858	60	6
10507786	Miara standardowa 8 m	25 mm	5706915077865	48	6
10508052	Miara standardowa 3 m, pakiet 12 szt.	13 mm	5706915080520	-	12
10508053	Miara standardowa 5 m, pakiet 12 szt.	19 mm	5706915080537	-	12
10508054	Miara standardowa 8 m, pakiet 12 szt.	25 mm	5706915080544	-	12
<b>METRYCZNA/CALOWA</b>					
10507787	Miara standardowa 3 m/10 ft	13 mm	5706915077872	60	6
10507788	Miara standardowa 5 m/16 ft	19 mm	5706915077889	60	6
10507789	Miara standardowa 8 m/26 ft	25 mm	5706915077896	48	6

## LINKI TRASERSKIE

IRWIN® STRAIT-LINE® od ponad 50 lat produkuje linki traserskie projektowane z myślą o użytkownikach końcowych. Nowa gama linek traserskich została wyposażona w większe otwory do uzupełniania barwnika, aby ułatwić i przyspieszyć obsługę, a także zapewnia najlepszą w swojej klasie wytrzymałość i trwałość linki do pracy w trudnych warunkach.

## LINKA TRASERSKA MACH6™

**NOWOŚĆ**



**6X SZYBSZA\***

\*w porównaniu do tradycyjnych linek traserskich

- 1. WYGODNE NAPEŁNIANIE I BLOKOWANE ZAMKNIĘCIE**  
Duży otwór z blokadą na 90° obrotu ułatwia uzupełnienie barwnika i daje szybki dostęp do wnętrza
- 2. PRZEŁOŻENIE 6:1**  
6x szybsze zwijanie linki niż w tradycyjnych konstrukcjach
- 3. 2,5X MOCNIEJSZA LINKA O PODWYŻSZONEJ WYTRZYMAŁOŚCI**  
Odporniejsza na zerwanie, idealna do nierównych i chropowatych powierzchni
- 4. OTWIERANY PANEL TYLNY**  
Ułatwia szybkie czyszczenie i wymianę linki
- 5. KORBKA METALOWA**  
Odporna na uszkodzenia pod dużym obciążeniem
- 6. MOCNY STALOWY UCHWYT I DUŻE, ERGONOMICZNE SPRZĘGŁO**  
Większa wytrzymałość i moment obrotowy i ułatwione wyciąganie linki
- 7. SZEROKI Haczyk**  
Dla bezpiecznego mocowania
- 8. TRWAŁY KORPUS ALUMINIOWY**  
Odporny na uderzenia

NR KAT.	OPIS	EAN	OPAKOWANIE TRANSP.	OPAKOWANIE ZBIORCZE
10507681	Linka traserska Strait-Line MACH6™ 30 m/100'	5706915076813	-	6
10507684	Linka traserska MACH6™ 30 m/100' + barwnik niebieski 113 g	5706915076844	-	8



10507684

## STRAIT-LINE®

### LINKA TRASERSKA SPEEDLINE PRO™



1050766

**NOWOŚĆ**



**2.5X**  
MOCNIEJSZA LINKA\*

**3X** SZYBSZA\*

**WYGODNE NAPEŁNIANIE I BLOKOWANE ZAMKNIĘCIE** ułatwia uzupełnienie barwnika i daje szybki dostęp do wnętrza

**2,5X MOCNIEJSZA LINKA O PODWYŻSZONEJ WYTRZYMAŁOŚCI** jest odporniejsza na zerwanie

**PRZEŁOŻENIE 3:1** umożliwia 3x szybsze zwijanie linki niż w tradycyjnych konstrukcjach

**MOCNY STALOWY UCHWYT I DUŻE, ERGONOMICZNE SPRZĘGŁO** dla większej trwałości, wytrzymałości i skuteczności

**SZEROKI Haczyk** dla bezpiecznego mocowania

**LEKKI KORPUS Z TWORZYWA ABS** do trudnych warunków pracy

NR KAT.	OPIS	EAN	OPAKOWANIE TRANSP.	OPAKOWANIE ZBIORCZE
1050766	Linka traserska SPEEDLINE PRO 30 m/100'	5706915076769	144	6
1050767	Linka traserska SPEEDLINE PRO 30 m/100', pakiet 24 szt.	5706915076776	-	24
10507682	Linka traserska SPEEDLINE PRO 30 m/100' + barwnik niebieski 113 g	5706915076820	72	3

\*w porównaniu z tradycyjnymi linkami traserskimi

### KLASYCZNA LINKA TRASERSKA



10507678

**OTWÓR SZERSZY O 70%** ułatwiający uzupełnianie barwnika

**LINKA ODPORNA NA ŚCIERANIE** zapewni 5-6 trasowań bez konieczności ponownego kredowania

**PRZEŁOŻENIE 1:1** zwijania linki

**ALUMINIUM O WYSOKIEJ WYTRZYMAŁOŚCI, MOCNY STALOWY UCHWYT I DUŻY KOŁOWROTEK** zwiększają trwałość

NR KAT.	OPIS	EAN	OPAKOWANIE TRANSP.	OPAKOWANIE ZBIORCZE
10507678	Klasyczna linka traserska – korpus aluminiowy 15 m/50'	5706915076783	144	6
10507679	Klasyczna linka traserska – korpus aluminiowy 30 m/100'	5706915076790	144	6
10507680	Klasyczna linka traserska – korpus aluminiowy 30 m/100', pakiet 24 szt.	5706915076806	-	24
10507683	Klasyczna linka traserska – korpus aluminiowy 30 m/100' + barwnik niebieski 113 g	5706915076837	72	3



## BARWNIK

Barwniki IRWIN® STRAIT-LINE® mają innowacyjną, otwieraną do góry nakrętkę, która utrzymuje barwnik w butelce. Otwierana do góry nakrętka uszczelnia barwnik w hermetycznej komorze, chroniąc go przed wilgocią i redukując ryzyko zbrzylenia.

### Trwałość koloru barwnika i przewodnik zastosowań

Barwnik niebieski — standardowy, do stosowania wewnątrz/na zewnątrz (1 tydzień) Barwnik czerwony — trwały, do stosowania na zewnątrz (do 2 miesięcy).

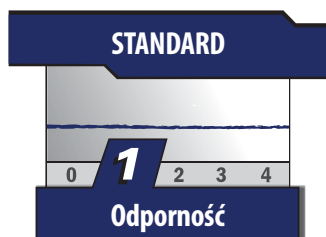

65201



64901



64902

NR KAT.	OPIS	EAN	OPAKOWANIE TRANSP.	OPAKOWANIE ZBIORCZE
64801ZR	Barwnik niebieski 4 uncje/113 g	0024721500014	24	6
64802	Barwnik czerwony 4 uncje/113 g	0024721500052	24	6
64901	Barwnik niebieski 8 uncji/227 g	0024721500076	24	6
64902	Barwnik czerwony 8 uncji/227 g	0024721500120	24	6
65201	Barwnik niebieski 2,5 funta/1,1 kg	0024721652010	6	1

## LINKI ZAMIENNE

NR KAT.	OPIS	EAN	OPAKOWANIE TRANSP.	OPAKOWANIE ZBIORCZE
1932892	Linka zamienna, poliestrowa 15 m/50'	00042526936913	144	6
1932893	Linka zamienna, poliestrowa 30 m/100'	00042526936920	144	6
1932894	Linka zamienna o podwyższonej wytrzymałości, poliestrowa 30 m/100'	00042526936937	144	6



1932894

## KREDA TRASERSKIE STRAIT-LINE



66401ZR

NR KAT.	OPIS	EAN	OPAKOWANIE TRANSP.	OPAKOWANIE ZBIORCZE
66401ZR	Kreda czerwona, pakiet 12 szt.	0024721664013	-	1
66404	Kreda czarna, pakiet 12 szt.	0024721664044	-	1
66406	Kreda żółta, pakiet 12 szt.	0024721664068	-	1
666012	Kreda czerwona, opakowanie blister, 2 szt.	0024721061904	-	12
666042	Kreda czarna, opakowanie blister, 2 szt.	0024721061935	-	12
666062	Kreda żółta, opakowanie blister, 2 szt.	0024721061959	-	12

**DO UŻYTKU NA OLEISTYCH**, śliskich, wilgotnych, zimnych lub suchych powierzchniach  
**IDEALNE DO BETONU**, ceramiki, gumy, metalu, papieru i kartonu  
**NIETOKSYCZNE** i wodoodporne

## OŁÓWKI CIESIELSKIE I TEMPERÓWKI STRAIT-LINE



66300

NR KAT.	OPIS	EAN	OPAKOWANIE TRANSP.	OPAKOWANIE ZBIORCZE
233250	Temperówka	0024721007087	-	25
66300	Ołówek średni, pakiet 12 szt.	0024721663009	144	12
66305SL	Ołówek średni, pudełko 72 szt.	0024721028150	1440	72



233250















# PRZECHOWYWANIE NARZĘDZI I ODZIEŻ ROBOCZA

## MIĘKKIE TORBY NARZĘDZIOWE: ORGANIZACJA, TRANSPORT I OCHRONA NARZĘDZI

IRWIN® posiada w swojej ofercie gamę rozwiązań narzędziowych w popularnych kształtach, by spełniać potrzeby profesjonalistów. Każdego dnia w miejscu pracy produkty te zapewniają łatwy w obsłudze, dobrze zorganizowany i wydajny sposób przenoszenia narzędzi i osprzętu, przy jednoczesnym chronieniu ich przed wymagającymi warunkami.

### GAMA MIĘKKICH TOREB NARZĘDZIOWYCH

	TECH CENTRE	TORBY NA ZAMEK	TORBY OTWARTE	PLECAKI	ORGANIZERY
SERIA COMMANDER 					
SERIA DEFENDER 		 	 		
SERIA FOUNDATION			 		

### SERIA FOUNDATION

Ta seria ustanawia podstawy przechowywania narzędzi i posiada następujące cechy:

- Ochronne nóżki gumowe
- Solidne podwójne ścianki z materiału 600 DEN
- Chwyty i paski z podkładkami zapewniające wygodę
- Metalowe okucia zapewniające wytrzymałość

### SERIA DEFENDER

Ta seria produktów została zaprojektowana z myślą o trwałości i posiada następujące cechy:

- Solidne ścianki z materiału 1680 DEN
- Wzmocniona konstrukcja w miejscach narażonych na naprężenia
- Ochronne zintegrowane nóżki profilowane lub gumowe
- Lepsze możliwości przechowywania i dostępu do narzędzi
- Wygodniejsze przenoszenie dzięki chwytom i paskom

### SERIA COMMANDER

Torba ta zapewnia najwyższej klasy ochronę narzędzi przed czynnikami środowiskowymi i posiada następujące cechy:

- Wodoodporna profilowana podstawa odporna na uderzenia
- Solidne ścianki z materiału 1680 DEN
- Wzmocniona konstrukcja w miejscach narażonych na naprężenia
- Rozwiązania do przechowywania i organizery umożliwiające odpowiednią organizację narzędzi
- Wygodniejsze przenoszenie dzięki chwytom i paskom



## TORBA IRWIN® PRO TECH CENTRE

PODWÓJNE  
ZAMKI  
BŁYSKAWICZNE  
HI-VIS

DEDYKOWANA  
KOMORA NA  
AKCESORIA  
TECHNICZNE

### DEDYKOWANA KOMORA NA AKCESORIA TECHNICZNE

Torba 400 mm/16" IRWIN® PRO Tech Centre została zaprojektowana, by zapewniać dedykowane miejsce na akcesoria techniczne w celu bezpiecznego przechowywania i transportowania urządzeń elektronicznych w miejscu pracy. Ta torba, zaprojektowana z myślą o trwałości z materiału wysokiej klasy 1680 DEN o wzmocnionej konstrukcji, zawiera również składany przedział o warstwowych kieszeniach do lepszej organizacji narzędzi.



WYSOKIEJ KLASY  
MATERIAŁ 1680 DEN

ZACZEP NA TAŚMĘ MIERNICZĄ  
I UCHWYT NA IDENTYFIKATOR



SCHOWEK ZA KLAPĄ  
PRZEDNIEJ KIESZENI



NAJWYŻSZEJ  
KLASY PASEK  
Z PODKŁADKĄ

SKŁADANY SCHOWEK Z KIESZENIAMI  
WARSTWOWYMI

CONSTRUCTED  
TO LAST.

1680-D



34 KIESZENIE I SZCELINY DO  
ORGANIZACJI ELEMENTÓW  
TECHNICZNYCH I NARZĘDZI

#### 1. DEDYKOWANA KOMORA NA AKCESORIA TECHNICZNE

Komora jest miętko wyścielana, by zapewniać bezpieczne przechowywanie i transport urządzeń elektronicznych, jak laptopy lub tablety

#### 2. WYSOKIEJ KLASY MATERIAŁ 1680 DEN

O wytrzymałej konstrukcji, odporny na zużycie oraz wilgoć i zapewniający długą trwałość produktu

#### 3. SKŁADANY SCHOWEK Z KIESZENIAMI WARSTWOWYMI

Doskonała organizacja i dostęp do narzędzi

#### 4. ZACZEP NA TAŚMĘ MIERNICZĄ

Zapewniający szybki dostęp

#### 5. UCHWYT NA IDENTYFIKATOR

Łatwa identyfikacja właściciela torby

#### 6. WEWNĘTRZNY WORECZEK ZAPINANY NA ZAMEK

Do bezpiecznego przechowywania małych elementów

#### 7. NAJWYŻSZEJ KLASY PASEK Z PODKŁADKĄ

Do wygodnego przenoszenia w pełni załadowanej torby

#### 8. SCHOWEK ZA KLAPĄ PRZEDNIEJ KIESZENI

Do przechowywania większych elementów

#### 9. PODWÓJNE ZAMKI BŁYSKAWICZNE HI-VIS I KIESZONKI

Umożliwiają szybkie umieszczanie i wyjmowanie narzędzi



NR KAT.	OPIS	WYMIARY	CIĘŻAR	EAN	MIN. ILOŚĆ ZAMÓW.
2017825	Torba Tech Centre z serii Defender, 400 mm/16" (TC16M)	400 x 250 x 370 mm	1,9 kg	5706915178258	3

## TORBA NARZĘDZIOWA IRWIN® MAX

WYSOKIEJ  
KLASY UCHWYT  
DO SZYBKIEGO  
PRZENOSZENIA

PODWÓJNE  
ZAMKI  
BŁYSKAWICZNE  
HI-VIS

WYSOKIEJ KLASY  
MATERIAŁ 1680 DEN

PASKI DO  
PRZENOSZENIA  
NIEWYMIAROWYCH  
PRZEDMIOTÓW



ZACZEP NA TAŚMĘ  
MIERNICZĄ



TWARDA,  
WODOODPORNĄ  
PODSTAWA

NAJWYŻSZEJ  
KLASY PASEK  
Z PODKŁADKĄ

SCHOWEK NA  
WYLOT Z ZAMKAMI

### NAJWYŻSZEJ KLASY OCHRONA NARZĘDZI

Torba narzędziowa 450 mm/18" IRWIN® MAX zapewnia maksymalną zdolność przechowywania i ochrony narzędzi, jaka jest możliwa. Jej wodoodporna podstawa odporna na uderzenia oraz konstrukcja wykonana z wytrzymałego materiału 1680 DEN oznacza, że torba ta zapewnia najwyższej klasy ochronę zawartości. Innowacyjne rozwiązania do przechowywania, takie jak schowek na wylot z zamkami, oddzielny woreczek z zamkiem na małe elementy, paski do przenoszenia niewymiarnych przedmiotów oraz 25 kieszeni i szczelin na narzędzia zapewniają profesjonalną organizację podczas każdej pracy.



**25** KIESZENIE I SZCZELINY  
DO ORGANIZACJI  
NARZĘDZI



#### 1. TWARDA, WODOODPORNĄ PODSTAWA

Jest odporna na uderzenia i chroni torbę oraz jej zawartość

#### 2. WYSOKIEJ KLASY MATERIAŁ 1680 DEN

O wytrzymałej konstrukcji, odporny na zużycie oraz wilgoć i zapewniający długą trwałość produktu

#### 3. SCHOWEK NA WYLOT Z ZAMKAMI

Na niewymiarnie elementy lub ukryty schowek na narzędzia

#### 4. ODDZIELNY WORECZEK Z ZAMKIEM NA MAŁE ELEMENTY

Zwiększa wygodę i zapewnia bezpieczne przechowywanie łatwych do zagubienia elementów

#### 5. WYSOKIEJ KLASY UCHWYT DO SZYBKIEGO PRZENOSZENIA

Ułatwia transport

#### 6. PASKI DO PRZENOSZENIA

Do mocowania poziomych lub niewymiarnych elementów

#### 7. ZACZEP NA TAŚMĘ MIERNICZĄ

Zapewniający szybki dostęp

#### 8. PODWÓJNE ZAMKI BŁYSKAWICZNE HI-VIS I KIESZONKI

Umożliwiają szybkie umieszczanie i wyjmowanie narzędzi

NR KAT.	OPIS	WYMIARY	CIĘŻAR	EAN	MIN. ILOŚĆ ZAMÓW.
2017350	Torba z serii Commander, 450 mm/18" (B18H)	450 x 275 x 600 mm	2,3 kg	5706915173505	2

## TORBY NARZĘDZIOWE IRWIN® PRO

### SERIA DEFENDER



**23** KIESZENIE I SZCELINY DO ORGANIZACJI NARZĘDZI

**1680-D**



**CONSTRUCTED TO LAST.**

**WYSOKIEJ KLASY MATERIAŁ 1680 DEN** o wytrzymałej konstrukcji, odporny na zużycie oraz wilgoć i zapewniający długą trwałość produktu

**ZINTEGROWANE PROFILOWANE NÓŻKI** chronią torbę i narzędzia przed wilgocią i brudem w miejscu pracy

**WZMOCNIONY UCHWYT COMFORT** do łatwego przenoszenia

**ZACZEP NA TAŚMĘ MIERNICZĄ** zapewniający szybki dostęp

**NAJWYŻSZEJ KLASY PASEK Z PODKŁADKĄ** do wygodnego przenoszenia w pełni załadowanej torby

**SCHOWEK ZA KŁAPĄ PRZEDNIEJ KIESZENI** do przechowywania większych elementów

**WEWNĘTRZNY WORECZEK ZAPINANY NA ZAMEK** do bezpiecznego przechowywania małych elementów

**PODWÓJNE ZAMKI BEYSKAWICZNE HI-VIS I KIESZONKI** umożliwiają szybkie umieszczanie i wyjmowanie narzędzi

NR KAT.	OPIS	WYMIARY	CIĘŻAR	EAN	MIN. ILOŚĆ ZAMÓW.
2017823	Torba z serii Defender, 450 mm/18" (B18M)	450 x 230 x 330 mm	1,9 kg	5706915178234	3
2017824	Torba z serii Defender, 550 mm/22" (B22M)	550 x 300 x 300 mm	2,3 kg	5706915178241	2



**29** KIESZENI I SZCELIN DO ORGANIZACJI NARZĘDZI

**1680-D**



**CONSTRUCTED TO LAST.**

## TORBA NARZĘDZIOWA IRWIN®

### SERIA FOUNDATION



**14** KIESZENI I SZCELIN DO ORGANIZACJI NARZĘDZI

**600-D**

**WZMOCNIONA PODWÓJNA KONSTRUKCJA ŚCIANEK** i wodoodporny materiał 600 DEN zapewniają długotrwałą ochronę

**GUMOWE NÓŻKI** chronią spód torby

**SZEROKIE OTWARCIE** ułatwia dostęp do narzędzi

**WZMOCNIONE SZWY** w miejscach narażonych na naprężenia w celu zwiększenia trwałości

**REGULOWANY NARAMIENNY PASEK Z PODKŁADKĄ** do wygodnego przenoszenia

**W PEŁNI METALOWE OKUCIA** zapewniające wytrzymałość i odporność na wymagające warunki użytkowania

NR KAT.	OPIS	WYMIARY	CIĘŻAR	EAN	MIN. ILOŚĆ ZAMÓW.
2017831	Torba z serii Foundation, 400 mm/16" (B16O)	400 x 250 x 300 mm	1,1 kg	5706915178319	6

## OTWARTA TORBA DLA ELEKTRYKÓW IRWIN® PRO

GUMOWY ZDEJMOWANY  
UCHWYT

WYSOKIEJ KLASY  
MATERIAŁ 1680 DEN

PĘTLA NA TAŚMĘ

TWARDA SKRZYŃKA NA  
MAŁE CZĘŚCI



ZACZEP NA TAŚMĘ  
MIERNICZĄ



ZINTEGROWANE  
PROFILOWANE  
NÓŻKI

NAJWYŻSZEJ  
KLASY PASEK  
Z PODKŁADKĄ

CONSTRUCTED  
TO LAST.

### TORBA DO PRZECHOWYWANIA NARZĘDZI ZAPROJEKTOWANA Z MYŚLĄ O TRWAŁOŚCI

Otwarta torba dla elektryków 250 mm/10" IRWIN® PRO zaprojektowana z myślą o trwałości z materiału 1680 denier o wzmocnionej konstrukcji oraz wyposażona w zintegrowane profilowane nóżki. Zapewnia wystarczającą przestrzeń do przechowywania, która obejmuje 12 kieszeni i 5 szczelin zewnętrznych oraz 20 kieszeni i szczelin wewnętrznych, jak i oddzielną twardą skrzynkę do przechowywania małych części. Gumowy zdejmowany uchwyt zapewnia pełny dostęp do zawartości torby, a najwyższej klasy pasek z podkładką umożliwią łatwy i wygodny transport.



1680-D



**37** KIESZENI I SZCELIN DO  
ORGANIZACJI NARZĘDZI

#### 1. WYSOKIEJ KLASY MATERIAŁ 1680 DEN

O wytrzymałej konstrukcji, odporny na zużycie oraz wilgoć i zapewniający długą trwałość produktu

#### 2. ZINTEGROWANE PROFILOWANE NÓŻKI

Chronią torbę i narzędzia przed wilgocią i brudem w miejscu pracy

#### 3. TWARDA SKRZYŃKA NA MAŁE CZĘŚCI

Zapewnia wyjmowaną i podzieloną na przedziały możliwość przechowywania wkrętów, gwoździ i innych elementów

#### 4. GUMOWY ZDEJMOWANY UCHWYT

Zapewnia wygodę i dobry dostęp do wnętrza torby

#### 5. ZACZEP NA TAŚMĘ MIERNICZĄ

Zapewniający szybki dostęp

#### 6. NAJWYŻSZEJ KLASY PASEK Z PODKŁADKĄ

Do wygodnego przenoszenia w pełni załadowanej torby

#### 7. PĘTLA SZYBKIEGO DOSTĘPU

Do takich elementów, jak taśma elektryczna

#### 8. PODWÓJNE ZAMKI BŁYSKAWICZNE HI-VIS I KIESZONKI

Umożliwiają szybkie umieszczanie i wyjmowanie narzędzi



NR KAT.	OPIS	WYMIARY	CIĘŻAR	EAN	MIN. ILOŚĆ ZAMÓW.
2017821	Otwarta torba dla elektryków z serii Defender, 250 mm/10" (T10M)	250 x 275 x 400 mm	1,9 kg	5706915178210	4

## TORBA OTWARTA IRWIN® PRO

### SERIA DEFENDER



**34** KIESZENIE I SZCELINY DO ORGANIZACJI NARZĘDZI

**1680-D**



**CONSTRUCTED TO LAST.**

**WYSOKIEJ KLASY MATERIAŁ 1680 DEN** o wytrzymałej konstrukcji, odporny na zużycie oraz wilgoć i zapewniający długą trwałość produktu

**ZINTEGROWANE PROFILOWANE NÓŻKI** chronią torbę i narzędzia przed wilgocią i brudem w miejscu pracy

**UCHWYT COMFORT GRIP ODCHYLA SIĘ**, zapewniając łatwy dostęp do narzędzi

**ZACZEP NA TAŚMĘ MIERNICZĄ** zapewniający szybki dostęp

**NAJWYŻSZEJ KLASY PASEK Z PODKŁADKĄ** do wygodnego przenoszenia w pełni załadowanej torby

**ZEWNĘTRZNE KIESZENIE CARGO Z KŁAPKĄ** zapewniają szybki dostęp do małych elementów

**PODWÓJNE ZAMKI BŁYSKAWICZNE HI-VIS I KIESZONKI** umożliwiają szybkie umieszczanie i wyjmowanie narzędzi

NR KAT.	OPIS	WYMIARY	CIĘŻAR	EAN	MIN. ILOŚĆ ZAMÓW.
2017822	Torba otwarta z serii Defender, 500 mm/20" (T20M)	500 x 250 x 275 mm	3,1 kg	5706915178227	2

## TORBY OTWARTE IRWIN®

### SERIA FOUNDATION



**11** KIESZENI I SZCELIN DO ORGANIZACJI NARZĘDZI

**12** KIESZENI I SZCELIN DO ORGANIZACJI NARZĘDZI

**WZMOCNIONA PODWÓJNA KONSTRUKCJA ŚCIANEK** i wodoodporny materiał 600 DEN zapewniają długotrwałą ochronę

**GUMOWE NÓŻKI** chronią spód torby

**OTWARTY PRZEDZIAŁ GŁÓWNY** zapewnia łatwy dostęp do narzędzi

**WYTRZYMAŁ UCHWYT METALOWY Z MIĘKKIM CHWYTEM COMFORT GRIP** gwarantuje bezpieczny i wygodny transport

**W PEŁNI METALOWE OKUCIA** zapewniające wytrzymałość i odporność na wymagające warunki użytkowania

NR KAT.	OPIS	WYMIARY	CIĘŻAR	EAN	MIN. ILOŚĆ ZAMÓW.
2017828	Torba otwarta z serii Foundation, 380 mm/15" (T150)	380 x 175 x 250 mm	1,4 kg	5706915178289	4
2017829	Torba otwarta z serii Foundation, 450 mm/18" (T180)	450 x 215 x 250 mm	1,8 kg	5706915178296	3

**600-D**





## PLECAK IRWIN® PRO

SERIA DEFENDER



**CONSTRUCTED  
TO LAST.**

**30** KIESZENI I SZCELIN DO  
ORGANIZACJI NARZĘDZI



NR KAT.	OPIS	WYMIARY	CIĘŻAR	EAN	MIN. ILOŚĆ ZAMÓW.
2017826	Plecak z serii Defender (BP14M)	330 x 175 x 470 mm	1,9 kg	5706915178265	4



**WYSOKIEJ KLASY MATERIAŁ 1680 DEN** o wytrzymałej konstrukcji, odporny na zużycie oraz wilgoć i zapewniający długą trwałość produktu

**MIEKIE ODDYCHAJĄCE PLECY I PASKI** zapewniają wygodny transport

**GUMOWE NÓŻKI** chronią spód torby

**ZACZEP NA TAŚMĘ MIERNICZĄ** zapewniający szybki dostęp

**WEWNĘTRZNY I ZEWNĘTRZNY WORECZEK ZAPINANY NA ZAMEK** do bezpiecznego przechowywania małych elementów

**SCHOWEK ZA KLAPĄ PRZEDNIEJ KIESZENI** do przechowywania większych elementów

**PODWÓJNE ZAMKI BŁYSKAWICZNE HI-VIS I KIESZONKI** umożliwiają szybkie umieszczanie i wyjmowanie narzędzi

## PLECAK IRWIN®

SERIA FOUNDATION



**19** KIESZENI I SZCELIN DO  
ORGANIZACJI NARZĘDZI



NR KAT.	OPIS	WYMIARY	CIĘŻAR	EAN	MIN. ILOŚĆ ZAMÓW.
2017832	Plecak z serii Foundation (BP140)	380 x 165 x 485 mm	1,4 kg	5706915178326	6



**WZMOCNIONA PODWÓJNA KONSTRUKCJA ŚCIANEK** i wodoodporny materiał 600 DEN zapewniają długotrwałą ochronę

**MIEKIE ODDYCHAJĄCE PLECY I PASKI** zapewniają wygodny transport

**GUMOWE NÓŻKI** chronią spód torby

**WZMOCNIONE SZWY** w miejscach narażonych na naprężenia w celu zwiększenia trwałości

**W PEŁNI METALOWE OKUCIA** zapewniające wytrzymałość i odporność na wymagające warunki użytkowania

## ORGANIZERY NA MAŁE CZĘŚCI IRWIN® PRO



**CONSTRUCTED  
TO LAST.**



NR KAT.	OPIS	WYMIARY	CIĘŻAR	EAN	MIN. ILOŚĆ ZAMÓW.
2017827	Organizer na małe części, 3 szt. (S0)	-	0,2 kg	5706915178272	6
	Woreczek 1	215 x 13 x 125 mm	-	-	-
	Woreczek 2	175 x 13 x 100 mm	-	-	-
	Woreczek 3	165 x 13 x 100 mm	-	-	-



**WYSOKIEJ KLASY MATERIAŁ 1680 DEN** o wytrzymałej konstrukcji, odporny na zużycie oraz wilgoć i zapewniający długą trwałość produktu

**WORECZKI W TRZECH ROZMIARACH** do wygodnej organizacji małych części

**KARABINEK ŁĄCZĄCY** do złączania woreczków razem lub mocowania na innych elementach

**POWLEKANA WKŁADKA Z SIATKI** zapewnia widoczność zawartości



## PROFESJONALNE NAKOLANNIKI

### NAKOLANNIKI I GEL™

Te wygodne i bezpieczne nakolanniki wykonano z oddychającego perforowanego neoprenu z wkładką I-Gel, która amortyzuje uderzenia. Podwójne paski nie ograniczają przepływu krwi, a wycięcia zapewniają komfort w pozycji stojącej.

NR KAT.	OPIS	EAN	OPAKOWANIE TRANSP.	OPAKOWANIE ZBIORCZE
10503830	Nakolanniki I Gel™	5706915038309	6	6

### NAKOLANNIKI UNIWERSALNE

Szeroka nakładka zapewnia stabilność na nierównych powierzchniach. Piankowa poduszka pod nakolannikiem chroni kolano na szorstkich powierzchniach.

NR KAT.	OPIS	EAN	OPAKOWANIE TRANSP.	OPAKOWANIE ZBIORCZE
10503831	Nakolanniki uniwersalne	5706915038316	6	6

### NAKOLANNIKI ELASTYCZNE

Wypukła nakładka zapewnia lepsze obracanie się oraz mniejszy opór, zapewniając większe możliwości manewrowania na każdej powierzchni.

NR KAT.	OPIS	EAN	OPAKOWANIE TRANSP.	OPAKOWANIE ZBIORCZE
10503832	Nakolanniki elastyczne	5706915038323	6	6



## PROFESJONALNE RĘKAWICE ROBOCZE

### UNIWERSALNE RĘKAWICE BUDOWLANE

Rękawice budowlane mają dwie warstwy syntetycznego zamsku na dłoni, kciuku i palcach zapewniające komfort i długą trwałość użytkową. Gumowane wzmocnienie na palcach gwarantuje lepszy chwyt, a zgięcia wyścielane są perforowanym neoprenem w celu zapewnienia ochrony i przewiewności. Rękawice są formowane w celu zapewnienia lepszego dopasowania i zręczności.

NR KAT.	OPIS	EAN	OPAKOWANIE TRANSP.	OPAKOWANIE ZBIORCZE
10503822	Uniwersalne rękawice budowlane, L	5706915038224	24	6
10503823	Uniwersalne rękawice budowlane, XL	5706915038231	24	6

### RĘKAWICE DO PRAC W TRUDNYCH WARUNKACH

Rękawice zaprojektowane do prac w trudnych warunkach są wykonane z rozciągliwego materiału z polarowym podbiciem, aby zapewnić więcej ciepła i lepsze dopasowanie. W celu zwiększenia wygody zapewniono wzmocnienie na dłoni, palcach i kciuku oraz wykorzystano dopasowany, rozciągliwy materiał oddychający. Wygodna wkładka z tkaniny frotte umożliwia ścieranie potu z czoła.

NR KAT.	OPIS	EAN	OPAKOWANIE TRANSP.	OPAKOWANIE ZBIORCZE
10503824	Rękawice do prac w trudnych warunkach, L	5706915038248	24	6
10503825	Rękawice do prac w trudnych warunkach, XL	5706915038255	24	6

### RĘKAWICE ROBOCZE DO INTENSYWNEGO UŻYTKU

Te rękawice zaprojektowano z myślą o trudnych pracach i szorstkich materiałach bez poświęcania zręczności. Wzmocnienia na dłoni, palcach i kciukach zapewniają większą trwałość. Rękawice wyścielane są perforowanym neoprenem w celu zapewnienia ochrony i przewiewności.

NR KAT.	OPIS	EAN	OPAKOWANIE TRANSP.	OPAKOWANIE ZBIORCZE
10503826	Rękawice robocze do intensywnego użytku, L	5706915038262	24	6
10503827	Rękawice robocze do intensywnego użytku, XL	5706915038279	24	6

### RĘKAWICE DO PRAC CIESIELSKICH

Rękawice do prac ciesielskich mają konstrukcję z otwartym palcem, która zapewnia większą zręczność. Wzmocnienia na dłoni, palcach i kciukach zapewniają większą trwałość i ochronę. Wyścielane są perforowanym neoprenem w celu zapewnienia ochrony i przewiewności.

NR KAT.	OPIS	EAN	OPAKOWANIE TRANSP.	OPAKOWANIE ZBIORCZE
10503828	Rękawice do prac ciesielskich, L	5706915038286	24	6
10503829	Rękawice do prac ciesielskich, XL	5706915038293	24	6





## ZAGINARKI DO RUR

Dzięki zaginarkom do rur IRWIN® bez trudu sprostasz każdemu zadaniu. Wszystkie urządzenia wyposażono w precyzyjne narzędzia, które stanowią gwarancję równego, dokładnego zgięcia rury za każdym razem i w dużym zakresie rozmiarów.

## ZAGINARKA RĘCZNA GLM



### ZAGINARKA RĘCZNA GLM



- 1. WZORNIKI WSPARTE PO OBU STRONACH**  
Zapobiegają skręcaniu pod wpływem dużego obciążenia
- 2. TRWAŁE, MOCNE STALOWE ROLKI**  
Dużo trwalsze od rolek aluminiowych
- 3. SOLIDNE UCHO**  
Pozwala na bezpieczne umocowanie urządzenia między szczękami imadła
- 4. CIĘŻKIE WZORNIKI (15mm i 22mm)**  
Nie tracą kształtu i mają oznaczenia stopnia na odlewie dla zapewnienia dokładności
- 5. PŁASKIE KRAWĘDZIE DO RAMIENIA UCHWYTU**  
Pozwalają na użycie GLM w imadle warsztatowym, co gwarantuje wygodę zginania
- 6. ZAKOŃCZENIA UCHWYTÓW ZE STALOWYMI WKŁADKAMI**  
Chronią ręce użytkownika podczas zginania, eliminują przebicie i zwiększają trwałość

NR KAT.	OPIS	EAN	OPAKOWANIE TRANSP.	OPAKOWANIE ZBIORCZE
T591057	Zaginarka ręczna GLM, 15/22 mm	0686182000016	-	1
T660032	Ogranicznik z zaczepem i śrubą do GLM	0686182001006	-	1



### ZAGINARKA RĘCZNA MULTI-MINI

Zginarka IRWIN® Multi-Mini to niewielkie, lekkie narzędzie, przeznaczone do zginania rur miedzianych o średnicy 6, 8 i 10 mm — wszystko to w jednej wygodnej zginarce. Model Multi-Mini pozwala zgiąć rurę pod kątem 180°

NR KAT.	OPIS	EAN	OPAKOWANIE TRANSP.	OPAKOWANIE ZBIORCZE
T676810	Zaginarka ręczna Multi-Mini 6, 8, 10 mm (promień zaokrąglenia 22,5, 20 i 15 mm)	0686182000061	-	8



## OBCINAKI DO RUR STALOWYCH

Zaprojektowane do obcinania rur stalowych, posiadają jedno kółko szybko tnące i dwie szerokie rolki. Rolki prowadzą przecinak w jednej linii oraz wygładzają powierzchnię, pozostawiając ją gotową do łączenia lub gwintowania.

T202



NR KAT.	OPIS	EAN	OPAKOWANIE TRANSP.	OPAKOWANIE ZBIORCZE
T202	Obcinak rolkowy do rur, 1/8" – 2" (10 – 60 mm)	0734442115564	-	1
T202DF	Rolka z kółkiem T202	0734442137641	-	1
T202EF	Kółko z kółkiem T202	0734442131526	-	1

## OBCINAKI DO RUR Z METALI KOLOROWYCH I WYMIENNE KÓŁKA DO OBCINAKÓW

Wyjątkowo cienkie kółko szybko tnące i dwie rolki przytrzymują kółko tnące prostopadle do rury, co zapewnia proste cięcie. Rolki przytrzymują rurę prostopadle do kółka tnącego, aby zapobiec powstawaniu wielu ścieżek cięcia.



T20030C

NR KAT.	OPIS	EAN	OPAKOWANIE TRANSP.	OPAKOWANIE ZBIORCZE
T20030C	Obcinak do rur, 3 – 30 mm	0734442118084	-	6
T20045	Obcinak do rur, 15 – 45 mm	0734442118183	-	4
T20030CD	Kółko do obcinaka do rur T20030C	0734442117964	-	1
T20045D	Kółko do obcinaka do rur T20045	0734442132004	-	1

## OBCINAKI DO RUR Z TWORZYWA

Obcinak do rur T850026 ma ostrze w kształcie litery V umożliwiające ruch mimośrodowy, co pozwala zredukować odkształcenie rury. Ostrze z hartowanej specjalnie stali zapewnia także większą siłę cięcia przy mniejszym nacisku, aby ułatwić użycie. Obcinak firmy IRWIN® do rur PCW ma prosty mechanizm zapadkowy obsługiwany jedną ręką, który gwarantuje płynne cięcie i gładkie końce rur. Natomiast gumowane uchwyty zapewniają pewną i bezpieczną obsługę.

T850026



10507485



NR KAT.	OPIS	EAN	OPAKOWANIE TRANSP.	OPAKOWANIE ZBIORCZE
T850026	Obcinak do rur z tworzywa 26 mm	0686182000221	-	10
10507485	Obcinak do rur PCW 45 mm	5706915074857	-	4

## ZAGINARKI DO RUR

Ta zaginarka do rur została wykonana z wytrzymałych, precyzyjnych odlewów ze zintegrowanymi wzornikami i prowadnicami. Sprawia to, że zaginarka jest lekka, łatwa w obsłudze i precyzyjna. Wszystkie zaginarki umożliwiają zaginanie trzech rozmiarów rur miedzianych, z brązu, aluminiowych i stalowych.

T210



NR KAT.	OPIS	EAN	OPAKOWANIE TRANSP.	OPAKOWANIE ZBIORCZE
T210	Mini zaginarka do rur miedzianych 3, 4, 6 mm	0734442144052	48	4

## ZAGINARKI RĘCZNE

### ZAGINARKA DO PRZEWODÓW EL I CZĘŚCI ZAMIENNE

Urządzenia IRWIN® z rodziny EL są przenośne, a model EL25 jest najlżejszą dostępną na rynku zaginarką do przewodów, która mieści się w większości bagażników samochodowych.



NR KAT.	OPIS	EAN	OPAKOWANIE TRANSP.	OPAKOWANIE ZBIORCZE
T090700	Zaginarka EL25 i imadło do rur	0686182000580	-	1
T090700B	EL25 i imadło + wzorniki 20/25 mm	0686182000566	-	1
T113100D	EL32 i imadło + wzorniki 20/25/32 mm	0686182000634	-	1
T090751	Pręt ograniczający dla EL25	0686182000726	-	1
T620103	Ogranicznik do rury dla EL25, EL32	0686182000702	-	1
T120422	Kołek środkowy dla EL25, EL32	0686182000740	-	1
T113112	Dźwignia zaginająca z rolką dla EL25, EL32	0686182000733	-	1
T102010	Rolka z rowkiem dla EL25, EL32	0686182000696	-	1
T120465	Kołek rolki dla EL25, EL32	0686182000757	-	1
T090757	Kołek zabezpieczający i łańcuch dla EL25, EL32	0686182000689	-	1
T529827	Kółki ustalające „Terry” (pakowane po 5 szt.) dla EL25, EL32	0686182000771	-	1

## CONDUBEND I CZĘŚCI ZAMIENNE

Wyjątkowe urządzenie IRWIN® to zaginarka do przewodów 20 i 25 mm typu wszystko w jednym. W komplecie z wbudowanym uchwytem do przenoszenia oraz precyzyjnym i trwałym aluminiowym wzornikiem jest urządzeniem, które w łatwy sposób można przenieść z miejsca na miejsce.

NR KAT.	OPIS	EAN	OPAKOWANIE TRANSP.	OPAKOWANIE ZBIORCZE
T702025	Condubend (imadło stand.)	0686182000795	-	1
T660084	Kolek środkowy i pierścienie zabezpieczające dla Condubend	0686182000856	-	1



## ZAGINARKI DO RUR MIEDZIANYCH CM I CZĘŚCI ZAMIENNE

Zaginarki do rur CM to urządzenia, które łatwo można przenosić z miejsca na miejsce dzięki wbudowanym uchwytem do przenoszenia. Są używane z aluminiowymi wzornikami, co sprawia, że są najłżejszymi zaginarkami dostępnymi na rynku.

NR KAT.	OPIS	EAN	OPAKOWANIE TRANSP.	OPAKOWANIE ZBIORCZE
T620100A	Tylko zaginarka CM35	0686182002706	-	1
T620100J	CM35 i oprzyrządowanie 15, 22, 28 mm	0686182000078	-	1
T630500A	Tylko zaginarka CM42	0686182002843	-	1
T620103	Ogranicznik rury dla CM35, CM42	0686182000702	-	1
T120422	Kolek środkowy dla CM35, CM42	0686182000740	-	1
T630519	Zespół dźwigni zaginającej dla CM35, CM42	0686182000900	-	1
T090757	Kolek zabezpieczający i łańcuch dla CM35, CM42	0686182000689	-	1
T529827	Kołki ustalające „Terry” (pakowane po 5 szt.) dla CM35, CM42	0686182000771	-	1



## PRZENOŚNA ZAGINARKA UNIWERSALNA DO INTENSYWNEGO UŻYTKU I CZĘŚCI ZAMIENNE

Ta zaginarka jest znana ze swojej wszechstronności zapewnianej przez jedną uniwersalną rolkę do wszystkich rodzajów rur. Dostępne są dwie pozycje dla rur miedzianych i przewodów, a regulowany kwadrant umożliwia precyzyjne wykonywanie powtarzalnych zagięć.

NR KAT.	OPIS	EAN	OPAKOWANIE TRANSP.	OPAKOWANIE ZBIORCZE
TUL223	Przenośna zaginarka uniwersalna, tylko urządzenie	0734442144489	6	1
T620103	Ogranicznik rury dla TUL223	0686182000702	-	1
T220D	Kolek ramienia z elementem ustalającym rury i sprężyną dla TUL223	0734442171003	-	1



SERWIS ONLINE

[www.2helpu.com](http://www.2helpu.com)

Uzyskaj dostęp do najnowszych informacji serwisowych i danych technicznych IRWIN, które są dostępne w trybie 24/7 i obejmują częste uaktualnienia dotyczące nowych i istniejących produktów.

Odwiedź naszą stronę serwisową, aby poznać poniższe informacje:

- Listy autoryzowanych hurtowni z częściami zmiennymi IRWIN
- Najnowsze informacje dotyczące części zamiennych
- Rysunki, powiększone zdjęcia i instrukcje obsługi wszystkich narzędzi IRWIN
- Nasza polityka dotycząca gwarancji







# WIERCENIE W KAMIENIU

## WIERTŁO DO KAŻDEGO MATERIAŁU

STRONA	SPEEDHAMMER PLUS	SPEEDHAMMER QUAD	SPEEDHAMMER MAX	WIERCENIE W KAMIENIU	GRANITE	CORDLESS MULTI	SZKŁO I PŁYTKI	DIAMENTOWE	HSS PRO	HSS COBALT	HSS TIN	TCT	TURBO MAX	WIERTŁO WIELOSTOPNIOWE	BLUE GROOVE 4X/6X	BLUE GROOVE POWER	ŚWIDRY SPIRALNE	KONCÓWKI CENTRUJĄCE
	WIERTŁA UDAROWE			WIERTŁA OBROTOWE					WIERTŁA DO METALU						WIERTŁA DO DREWNA			
	107	105	111	115	116	114	117	117	126	123	125	131	121	130	135	134	140	138
<b>WIERCENIE W KAMIENIU</b>																		
ZBROJENIE, BETON ZBROJONY	○	●	●		○													
BETON	●	●	●	●	●	○												
KAMIEŃ NATURALNY	●	●	●	●	●	○												
BŁOCZKI BETONOWE	●	●	●	●	●	○												
GAZOBETON	●	●	●	●	●	●									○	○		
CEGLA	●	●	●	●	●	●												
PUSTAK	○	●	○	●	●	●	○											
DACHÓWKA	○	○		○	○	●	○											
PŁYTA GIPSOWA	○	○		●	●	●									○	○		
PŁYTA WŁÓKNISTO-CEMENTOWA	○	○		●	○	●												
GRANITE	○	●	○	●	●	○		●										
MARMUR	○	○	○	○	●	●	○	●										
ŁUPEK	○	○		●	●	●	○	●										
ETERNIT	○	○		●	○	●	●											
PŁYTKA CERAMICZNA				○	○	●	●	●										
PŁYTKA UTWARDZONA						●		●										
SZKŁO						○	●											
<b>DREWNO I PŁYTY</b>																		
MIEKIE DREWNO						●			○	○	○	○	●		●	●	●	●
TWARDE DREWNO						●			○	○	○	○	●		●	●	●	●
DREWNO Z GWÓDZIAMI									○	○	○	○	○		●			
PŁYTA WIGOROWA						●			○	○	○	○	●		○	○	○	●
LAMINATY						●			○	○	○	○	●		○	○	○	●
<b>METAL I TWORZYWA SZTUCZNE</b>																		
STAL MIĘKKA									●	○	●	○	●	●				
STAL WYSOKOSTOPNIOWA									○	●	●	●	○	○				
BLACHA CIENKA						●			●	●	●	○	●	●				
STAL NIERDZEWNA									○	●	○	○	○	○				
ŻELIWO						●			○	●	○	●	○					
ALUMINIUM						●			●	○	●	○	●	●				
METALE NIEŻELAZNE						●			●	○	●	○	●	●				
TWORZYWA SZTUCZNE						●			●	○	●		●	●				

● = Szczególnie dobrze dobrane. Zalecane dla tego materiału.  
○ = Dobrze dobrane

Wiertła IRWIN® są dostępne w zestawach. Więcej szczegółów znajduje się na poszczególnych stronach produktowych.



Początki wiertel Joran® to maj roku 1944, w którym to czasie dobrzy przyjaciele Paul Jensen oraz Herman Reinholdt założyli firmę Jensen i Reinholdt w Hvidovre w Danii. Początkowo firma zajęła się produkcją wiertel do kamienia, a następnie w 1955 r. rozszerzyła produkcję o wiertła udarowe.

Obydwie linie produkcyjne charakteryzowała bezkompromisowa jakość, a oferta skierowana była głównie do branży budowlanej. Firma IRWIN® przejęła oryginalne wartości produkcyjne i zobowiązała się do ich kontynuowania poprzez dostarczenie najwyższej jakości akcesoriów do elektronarzędzi. Gama wiertel do kamienia nie stanowi tu wyjątku i nadal spełnia najwyższe standardy branżowe.

Wiertła Joran SPEEDHAMMER™ Plus i SPEEDHAMMER™ Quad posiadają certyfikat „Prüfgemeinschaft Mauerbohrer” e.V. (PGM), który jest oficjalnym i niezależnym oznakowaniem potwierdzającym standardy wiertel do wiercenia w kamieniu. Ten certyfikat zdobywają tylko producenci, którzy spełniają poniższe wymagania:

- produkcja zgodnie z najwyższymi standardami technicznymi pod kontrolą systemu zapewnienia jakości
- coroczne kontrole wyprodukowanych wiertel przez niezależne instytucje

Wymagania kontrolne zostały opracowane przez krajowe organy certyfikujące dla mocowań kotwowych we współpracy z wiodącymi producentami wiertel do kamienia i kotwień. Komitet Sterujący organizacji PGM® prowadzi również badania mające na celu zapewnienie odpowiedniego dopasowania wiertel do betonu do mocowań kotwowych.

Nowe typy wiertel uzyskują znak kontroli dopiero po przeprowadzeniu szeroko zakrojonych testów, potwierdzających ich odpowiedniość i parametry.

### WIERTŁA UDAROWE



SPEEDHAMMER® QUAD



SPEEDHAMMER® PLUS



SPEEDHAMMER® MAX

### WIERTŁA OBROTOWE



CORDLESS MULTI



WIERCENIE W KAMIENIU



GRANITE

### DŁUTA I NARZĘDZIA SPECJALNE



OSPRZĘT DO KUCIA



WIERTŁA DO SZKŁA I PŁYTEK



FREZY DO USUWANIA FUGI



M-SYSTEM

## SPEEDHAMMER™ QUAD



### SPECJALISTYCZNE WIERTŁO UDAROWE DO BETONU IRWIN®

Gama wiertel SPEEDHAMMER™ Quad SDS-plus jest ofertą najmocniejszych wiertel do kamienia dostępnych w firmie IRWIN®. Unikalna końcówka z węglika\* jest przeznaczona do szybkiego wiercenia ciągłego, nawet w betonie zbrojonym, zapewniając najwyższą wydajność oraz dłuższą trwałość†. Wiertło Quad SPEEDHAMMER™ ma wysokowydajną końcówkę z węglika, która została wyprodukowana z węglika europejskiego i posiada unikalną konstrukcję IRWIN®. Łatwiej przewierca się przez beton i pręty zbrojeniowe niż tradycyjne wiertła do wiercenia w kamieniu. Gdy kluczowe znaczenie ma długa żywotność i trwałość, można polegać na wiertle IRWIN® SPEEDHAMMER™ Quad.

\* Z wyjątkiem wiertła 16 mm

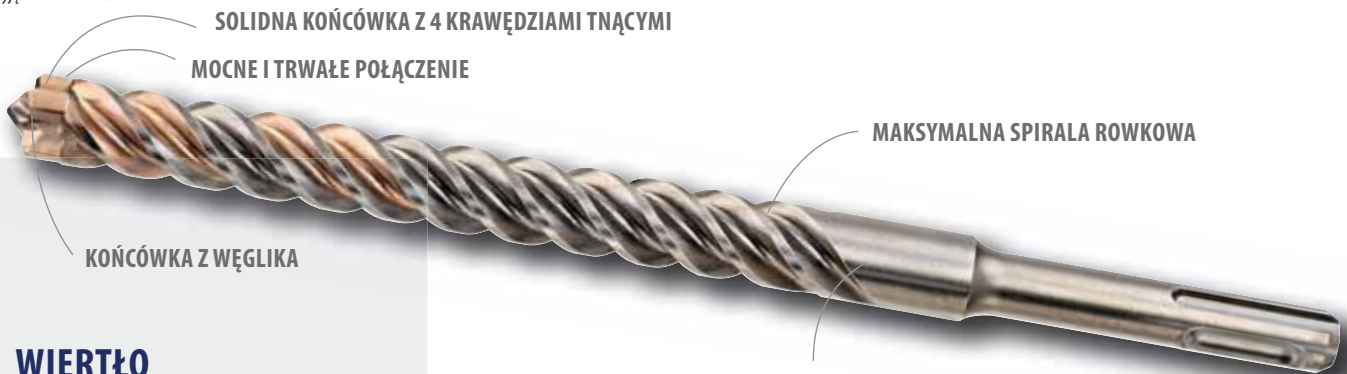

### WIERTŁO SPEEDHAMMER™ QUAD



**DŁUŻSZA ŻYWOTNOŚĆ†**

#### 1. KOŃCÓWKA Z WĘGLIKA

Dłuższa przydatność do wiercenia i lepsza trwałość nawet podczas wiercenia w betonie zbrojonym

#### 2. SOLIDNA KOŃCÓWKA Z 4 KRAWĘDZIAMI TNĄCYMI

Zmniejsza drgania i zapobiega zakleszczeniu w betonie zbrojonym

#### 3. MOCNE I TRWAŁE POŁĄCZENIE

Końcówka z węglika i korpus są zlutowane, co zapewnia mocne i trwałe połączenie

#### 4. MAKSYMALNA SPIRALA

Wiertło 4-rowskowe wspomaga równomierne i wydajne usuwanie pyłu i urobku

#### 5. NAJWYŻSZEJ JAKOŚCI STAL I NIEMIECKA PRODUKCJA

Zapewnia większą wytrzymałość korpusu, co przekłada się na maksymalną trwałość i długość użytkowania



WYPRODUKOWANO W NIEMCZACH



#### ZASTOSOWANIE:

Kompatybilne z wszystkimi maszynami do wiercenia udarowego z chwytem SDS-plus. Zoptymalizowane pod kątem szybkiego wiercenia ciągłego, nawet w betonie zbrojonym, zapewniając najwyższą wydajność oraz dłuższą trwałość†.

#### CERTYFIKATY PGM® I SDS-PLUS

Niemiecki zakład produkcyjny IRWIN® jest licencjonowanym producentem wiertel SDS-plus, co wraz z akredytacją PGM® daje użytkownikom pewność co do jakości produkcji i wynikających z tego otworów do profesjonalnych mocowań kotwowych.

Wiertła SPEEDHAMMER™ Quad posiadają certyfikat Prüfgemeinschaft Mauerbohrer e.V. (PGM®).

#### ZALETY WIERTEL Z OZNACZENIEM PGM®:

- Bardzo ograniczone limity średnicy i symetrii końcówki z węglika gwarantujące precyzję wykonywania otworów.
- Pewne zakotwiczenie i mocowanie.
- Gwarancja stałej jakości.
- Bezpieczeństwo i zaufanie wobec produktu.



Zgodność z powyższymi kryteriami jest kontrolowana przez PGM® w sposób ciągły, co czyni narzędzie bezpiecznym i godnym zaufania dla użytkowników końcowych i dystrybutorów.

† w stosunku do tradycyjnych wiertel do kamienia



### WIERTŁA SPEEDHAMMER™ QUAD

NR KAT.	ŚREDNICA mm	DŁUGOŚĆ ODCINKA ROBOCZEGO mm	DŁUGOŚĆ CAŁKOWITA mm	SZT. W OPAKOWANIU	EAN	OPAKOWANIE TRANSP.	OPAKOWANIE ZBIORCZE
IW2039099	5,0	50	110	1	5706915390995	-	1
IW2039100	5,0	100	160	1	5706915391008	-	1
IW2039371	5,5	50	110	1	5706915393712	-	1
IW2039372	5,5	100	160	1	5706915393729	-	1
IW2039373	6,0	50	110	1	5706915393736	-	1
IW2039375	6,0	100	160	1	5706915393750	-	1
IW2039376	6,0	150	210	1	5706915393767	-	1
IW2039377	6,0	200	260	1	5706915393774	-	1
IW2039378	6,5	100	160	1	5706915393781	-	1
IW2039379	6,5	150	210	1	5706915393798	-	1
IW2039380	7,0	100	160	1	5706915393804	-	1
IW2039411	7,0	150	210	1	5706915394115	-	1
IW2039412	8,0	100	160	1	5706915394122	-	1
IW2039413	8,0	150	210	1	5706915394139	-	1
IW2039414	8,0	200	260	1	5706915394146	-	1
IW2039415	8,0	250	310	1	5706915394153	-	1
IW2039416	10,0	100	160	1	5706915394160	-	1
IW2039417	10,0	150	210	1	5706915394177	-	1
IW2039418	10,0	200	260	1	5706915394184	-	1
IW2039419	10,0	250	310	1	5706915394191	-	1
IW2039420	10,0	400	460	1	5706915394207	-	1
IW2039421	12,0	100	160	1	5706915394214	-	1
IW2039422	12,0	150	210	1	5706915394221	-	1
IW2039423	12,0	200	260	1	5706915394238	-	1
IW2039424	12,0	250	310	1	5706915394245	-	1
IW2039425	12,0	400	460	1	5706915394252	-	1
IW2039426	14,0	100	160	1	5706915394269	-	1
IW2039427	14,0	150	210	1	5706915394276	-	1
IW2039428	14,0	250	310	1	5706915394283	-	1
IW2039429	14,0	400	460	1	5706915394290	-	1
IW2039430*	16,0	200	250	1	5706915394306	-	1

\* 4 krawędzie tnące. Bez litej końcówki.

## SPEEDHAMMER™ PLUS



### NAJSZYBSZE WIERTŁO DO WIERTAREK UDAROWYCH FIRMY IRWIN®

Innowacyjna konstrukcja gwarantuje łatwe wejście wiertła w materiał i jego wycofanie. Kurz i urobek są usuwane naprawdę szybko. Dzięki pracy bez zapychania się wiertła są szczególnie efektywne przy wierceniu w nieutwardzonym betonie.

INNOWACYJNA GŁÓWKA  
WIERTŁA I GEOMETRIA  
KOŃCÓWKI

KORPUS WYKONANY W CAŁOŚCI  
Z HARTOWANEJ STALI  
CHROMOWO-WANADOWEJ

SPECJALNY  
KSZTAŁT SPIRALI

### WIERTŁO SPEEDHAMMER™ PLUS



**20% SZYBSZE\***

#### 1. INNOWACYJNA GŁÓWKA WIERTŁA I GEOMETRIA KOŃCÓWKI

Grubsza końcówka z węgla poprawia wytrzymałość i trwałość. Agresywne kąty cięcia poprawiają szybkość wiercenia nawet o 20%. Wyjątkowo krótka końcówka wiertła usuwa pył wiertniczy bezpośrednio do spirali, zmniejszając ryzyko zapchania. Samocentryujący wierzchołek zapobiega ślizganiu się wiertła

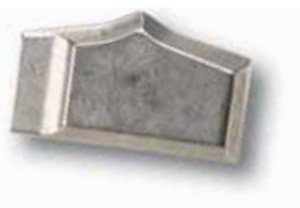

2 krawędzie tnące

#### 2. SPECJALNY KSZTAŁT SPIRALI

Nowy wzór pogłębionej, asymetrycznej spirali zapewnia szybsze usuwanie pyłu i zwiększa szybkość wiercenia

#### 3. KORPUS WYKONANY W CAŁOŚCI Z HARTOWANEJ STALI CHROMOWO-WANADOWEJ

Gwarantuje maksymalną odporność na rozzerwanie i większą trwałość

#### ZASTOSOWANIE:

Kompatybilne z wszystkimi maszynami do wiercenia udarowego z chwytem SDS-plus. Przeznaczone do wiercenia w betonie, murze, cegle, kostce i granicie.

#### ZALECENIE DOTYCZĄCE WIERCENIA:

W przypadku korzystania z wiertła o długości powyżej 400 mm, należy wykonać odwiert wstępny o głębokości co najmniej 150 mm za pomocą krótszego wiertła o tej samej średnicy.

Wiertła SPEEDHAMMER™ Plus posiadają certyfikat Prüfgemeinschaft Mauerbohrer e.V. (PGM™).

#### ZALETY WIERTEŁ Z OZNACZENIEM PGM™:

- Bardzo ograniczone limity średnicy i symetrii końcówki z węgla gwarantujące precyzję wykonywania otworów.
- Pewne zakotwiczenie i mocowanie.
- Gwarancja stałej jakości.
- Bezpieczeństwo i zaufanie wobec produktu.



Zgodność z powyższymi kryteriami jest kontrolowana przez PGM™ w sposób ciągły, co czyni narzędzie bezpiecznym i godnym zaufania dla użytkowników końcowych i dystrybutorów.

\* Wiercenie szybsze nawet o 20% w porównaniu z produktami konkurencyjnymi dzięki geometrii końcówki i innowacyjnemu wzorowi spirali.



10501979

### WIERTŁA SPEEDHAMMER™ PLUS

NR KAT.	ŚREDNICA mm	DŁUGOŚĆ ODCINKA ROBOCZEGO mm	DŁUGOŚĆ CAŁKOWITA mm	SZT. W OPAKOWANIU	EAN	OPAKOWANIE TRANSP.	OPAKOWANIE ZBIORCZE
10501942	3,5	50	110	1	5709131061656	200	10
10507575	3,5	80	140	1	5706915075755	100	10
10501943	4,0	50	110	1	5709131019282	200	10
10501944	4,0	100	160	1	5709131019350	200	10
10503844	4,5	100	160	1	0734442175582	200	10
10501945	5,0	50	110	1	5709131019466	200	10
10501946	5,0	100	160	1	5709131019800	200	10
10501947	5,0	150	210	1	5709131236962	100	10
10501948	5,0	200	260	1	5709131204237	100	10
10501949	5,5	50	110	1	5709131020011	200	10
10501950	5,5	100	160	1	5709131020233	200	10
10501951	5,5	150	210	1	5709131020363	100	10
10501952	5,5	200	260	1	5709131281030	100	10
10501953	5,5	240	300	1	5709131236986	100	10
10501954	6,0	50	110	1	5709131020400	200	10
10501955	6,0	100	160	1	5709131020769	200	10
10501956	6,0	150	210	1	5709131021070	100	10
10501957	6,0	200	260	1	5709131021124	100	10
10501958	6,0	240	300	1	5709131236948	100	10
10501959	6,0	400	460	1	5709131021162	50	10
10501960	6,5	50	110	1	5709131021186	200	10
10501961	6,5	100	160	1	5709131021353	200	10
10501962	6,5	150	210	1	5709131021537	100	10
10501963	6,5	200	260	1	5709131021544	100	10
10501964	7,0	50	110	1	5709131021582	200	10
10501965	7,0	100	160	1	5709131021704	200	10
10501966	7,0	150	210	1	5709131021919	100	10
10501967	7,0	340	400	1	5709131228929	50	10
10501968	8,0	50	110	1	5709131021971	200	10
10501969	8,0	100	160	1	5709131022305	200	10
10501970	8,0	150	210	1	5709131022701	100	10
10501971	8,0	200	260	1	5709131022947	100	10
10501972	8,0	240	300	1	5709131023029	100	10
10501973	8,0	400	460	1	5709131023142	50	10
10501974	8,0	540	600	1	5709131023227	50	1
10501975	9,0	100	160	1	5709131023364	200	10
10501976	9,0	150	210	1	5709131023449	100	10
10501978	10,0	50	110	1	5709131023524	200	10
10501979	10,0	100	160	1	5709131023722	200	10
10501980	10,0	150	210	1	5709131024095	100	10
10501981	10,0	200	260	1	5709131024378	100	10
10501982	10,0	240	300	1	5709131024484	100	10
10501984	10,0	400	460	1	5709131024620	50	10
10501985	10,0	540	600	1	5709131024750	50	1
10501986	10,0	940	1000	1	5709131135418	20	1
10501987	11,0	100	160	1	5709131024866	100	10
10501988	11,0	200	260	1	5709131025047	50	10
10501989	11,0	240	300	1	5709131025061	50	10
10501991	12,0	100	160	1	5709131025153	100	10
10501992	12,0	150	210	1	5709131025498	100	10
10501993	12,0	170	230	1	5709131025610	100	10
10501994	12,0	200	260	1	5709131025689	100	10
10501995	12,0	240	300	1	5709131025771	50	10
10501996	12,0	400	460	1	5709131025917	50	10
10501997	12,0	540	600	1	5709131026044	20	1
10501998	12,0	740	800	1	5709131026105	20	1
10501999	12,0	940	1000	1	5709131026112	20	1
10502000	13,0	100	160	1	5709131026280	100	10
10502002	13,0	240	300	1	5709131026488	50	10
10502004	14,0	100	160	1	5709131026624	100	10
10502005	14,0	150	210	1	5709131026778	50	1
10502006	14,0	170	230	1	5709131026846	50	1
10502007	14,0	200	260	1	5709131026907	50	1

## WIERTŁA SPEEDHAMMER™ PLUS

NR KAT.	ŚREDNICA mm	DŁUGOŚĆ ODCINKA ROBOCZEGO mm	DŁUGOŚĆ CAŁKOWITA mm	SZT. W OPAKOWANIU	EAN	OPAKOWANIE TRANSP.	OPAKOWANIE ZBIORCZE
10502008	14,0	240	300	1	5709131026983	50	1
10502010	14,0	400	460	1	5709131027058	20	1
10502011	14,0	540	600	1	5709131027188	20	1
10502012	14,0	940	1000	1	5709131137610	20	1
10502013	15,0	100	160	1	5709131027331	100	1
10502014	15,0	170	230	1	5709131027492	50	1
10502015	15,0	200	260	1	5709131027539	50	1
10502016	15,0	240	300	1	5709131027584	40	1
10502017	16,0	100	160	1	5709131027713	100	1
10502018	16,0	150	210	1	5709131027829	50	1
10502019	16,0	170	230	1	5709131027959	50	1
10502020	16,0	240	300	1	5709131028055	40	1
10502021	16,0	400	460	1	5709131028154	20	1
10502022	16,0	540	600	1	5709131028314	20	1
10502023	16,0	740	800	1	5709131028383	20	1
10502024	16,0	940	1000	1	5709131028413	10	1
10502025	17,0	150	210	1	5709131028475	50	1
10502027	18,0	150	210	1	5709131028635	50	1
10502028	18,0	240	300	1	5709131028857	40	1
10502029	18,0	400	460	1	5709131028925	20	1
10502030	18,0	540	600	1	5709131029038	20	1
10502031	18,0	940	1000	1	5709131096290	10	1
10502033	19,0	240	300	1	5709131029205	40	1
10502035	19,0	400	460	1	5709131029267	20	1
10502036	20,0	150	210	1	5709131029373	50	1
10502038	20,0	240	300	1	5709131029595	40	1
10502040	20,0	400	460	1	5709131029670	20	1
10502041	20,0	540	600	1	5709131029823	10	1
10502042	20,0	940	1000	1	5709131097129	10	1
10502043	22,0	200	260	1	5709131029939	25	1
10502044	22,0	240	300	1	5709131030003	40	1
10502046	22,0	400	460	1	5709131030126	10	1
10502047	22,0	540	600	1	5709131030263	10	1
10502048	22,0	940	1000	1	5709131097594	10	1
10502049	24,0	200	260	1	5709131030331	10	1
10502050	24,0	240	300	1	5709131030386	20	1
10502052	24,0	400	460	1	5709131030478	10	1
10502053	25,0	200	260	1	5709131030584	10	1
10502054	25,0	240	300	1	5709131030638	20	1
10502056	25,0	400	460	1	5709131030720	10	1
10502057	25,0	550	600	1	5709131258483	5	1
10502059	26,0	240	300	1	5709131030898	20	1
10502060	26,0	400	460	1	5709131030942	10	1
10502061	26,0	540	600	1	5709131128397	10	1

**SPEED  
PLUS  
HAMMER™**



10502089



IW2039502

## ZESTAWY WIERTEŁ SPEEDHAMMER™ PLUS

NR KAT.	OPIS	SZT. W OPAKOWANIU	EAN	OPAKOWANIE TRANSP.	OPAKOWANIE ZBIORCZE
10502089	Zestaw 5 szt. SPDH Plus: 5/6/8/10/12 x 160 mm	5	5709131268871	48	16
IW2039501	Zestaw 10 szt. SPDH Plus w średniej skrzynce: 5/5,5/6,0 mm x 110, 5,5/6/8/10/12 x 160 mm	10	5054905247782	5	1
IW2039502	Zestaw 10 szt. PDH Plus w średniej skrzynce: 5/5,5/6 x 110, 5,5/6/7/10/12 x 160 mm	10	5054905247799	5	1



IW2039501

**SPEED  
PLUS  
HAMMER™**



## WIERTŁA SPEEDHAMMER™ PLUS — OPAKOWANIE ZBIORCZE

### ZESTAWY 10 SZT.

10502071	5,0	50	110	10	5709131176206	30	1
10502072	5,0	100	160	10	5709131176220	30	1
10502073	5,5	50	110	10	5709131176244	30	1
10502074	5,5	100	160	10	5709131176268	30	1
10502075	6,0	50	110	10	5709131176282	30	1
10502076	6,0	100	160	10	5709131176305	1	1
10502077	6,0	150	210	10	5709131228943	30	1
10502080	6,5	150	210	10	5709131230823	20	1
10503845	7,0	100	160	10	0734442175827	20	1
10502082	8,0	100	160	10	5709131176404	30	1
10502083	8,0	150	210	10	5709131176428	30	1
10502084	10,0	50	110	10	5709131176442	20	1
10502085	10,0	100	160	10	5709131253341	30	1
10502086	10,0	150	210	10	5709131176480	25	1
10502087	12,0	100	160	10	5709131176503	25	1
10502088	12,0	150	210	10	5709131230199	25	1



## SPEEDHAMMER™ MAX

WIERTŁA SDS-MAX — ZAPROJEKTOWANE DO CIĘŻSZYCH ZADAŃ

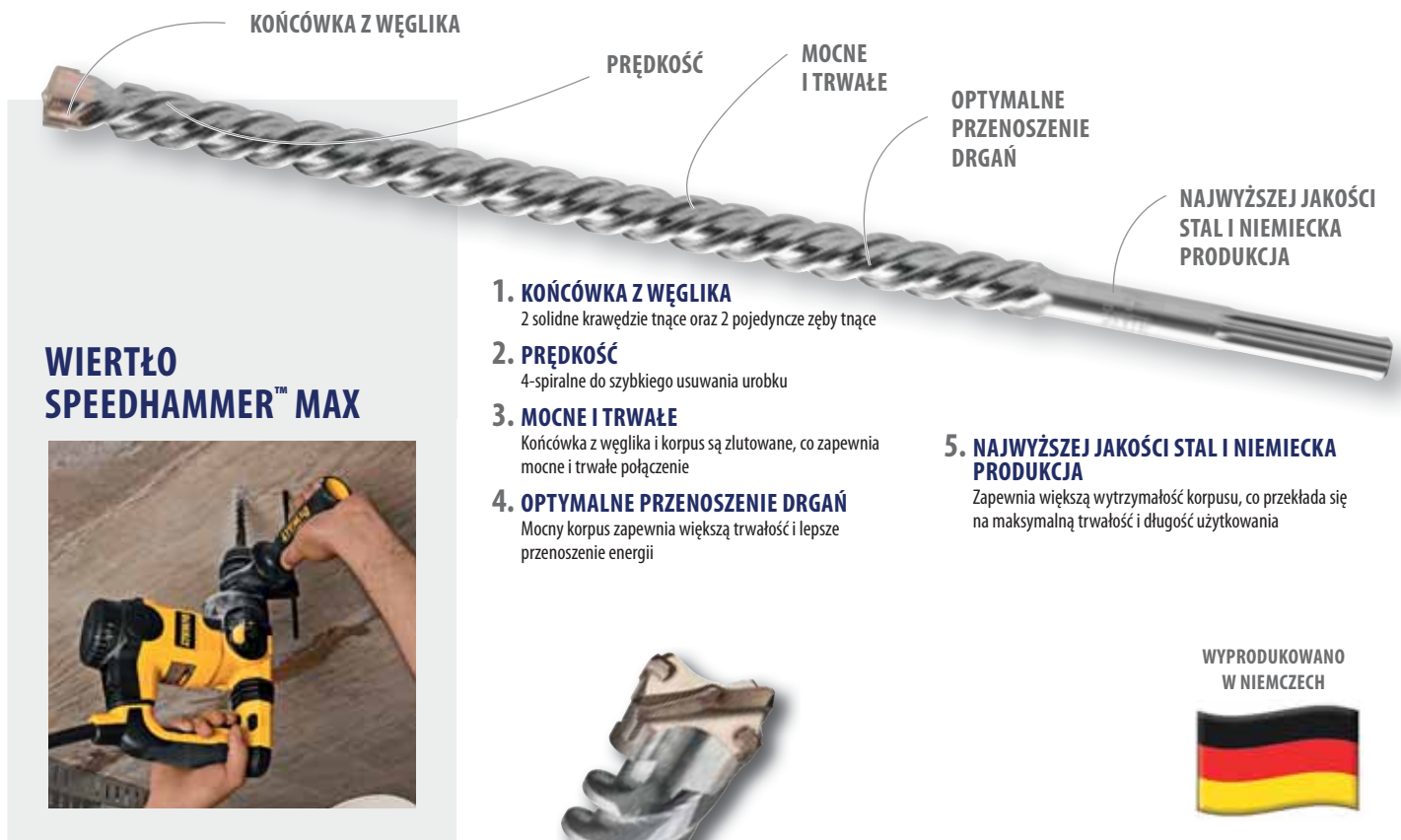

### WIERTŁO SPEEDHAMMER™ MAX



#### 1. KOŃCÓWKA Z WĘGLIKA

2 solidne krawędzie tnące oraz 2 pojedyncze zęby tnące

#### 2. PRĘDKOŚĆ

4-spiralne do szybkiego usuwania urobku

#### 3. MOCNE I TRWAŁE

Końcówka z węgla i korpus są zlutowane, co zapewnia mocne i trwałe połączenie

#### 4. OPTYMALNE PRZENOSZENIE DRGAŃ

Mocny korpus zapewnia większą trwałość i lepsze przenoszenie energii

OPTYMALNE  
PRZENOSZENIE  
DRGAŃ

NAJWYŻSZEJ JAKOŚCI  
STAL I NIEMIECKA  
PRODUKCJA

#### 5. NAJWYŻSZEJ JAKOŚCI STAL I NIEMIECKA PRODUKCJA

Zapewnia większą wytrzymałość korpusu, co przekłada się na maksymalną trwałość i długość użytkowania

WYPRODUKOWANO  
W NIEMCZECH



#### ZASTOSOWANIE:

Kompatybilne z wszystkimi maszynami do wiercenia udarowego z **chwytym SDS-max**.

Zoptymalizowane do szybkiego i wydajnego wiercenia, nawet w betonie zbrojonym.

#### CERTYFIKATY PGM® I SDS-MAX

Niemiecki zakład produkcyjny IRWIN® jest licencjonowanym producentem wiertel SDS-max, co wraz z akredytacją PGM® daje użytkownikom pewność co do jakości produkcji i wynikających z tego otworów do profesjonalnych mocowań kotwowych.

Wiertła SPEEDHAMMER™ Max posiadają certyfikat Prüfgemeinschaft Mauerbohrer e.V. (PGM®).

#### ZALETY WIERTEL Z OZNACZENIEM PGM®:

- Bardzo ograniczone limity średnicy i symetrii końcówki z węgla gwarantujące precyzję wykonywania otworów.
- Pewne zakotwienie i mocowanie.
- Gwarancja stałej jakości.
- Bezpieczeństwo i zaufanie wobec produktu.



Zgodność z powyższymi kryteriami jest kontrolowana przez PGM® w sposób ciągły, co czyni narzędzie bezpiecznym i godnym zaufania dla użytkowników końcowych i dystrybutorów.



IW2022114

#### WIERTŁA SPEEDHAMMER™ MAX Z 4 KRAWĘDZIAMI TNĄCYMI

NR KAT.	ŚREDNICA mm	DŁUGOŚĆ ODCINKA ROBOCZEGO mm	DŁUGOŚĆ CAŁKOWITA mm	SZT. W OPAKOWANIU	EAN	OPAKOWANIE TRANSP.	OPAKOWANIE ZBIORCZE
IW2022101	16,0	200	340	1	5054905238728	-	1
IW2022102	16,0	400	540	1	5054905238735	-	1
IW2022103	18,0	200	340	1	5054905238742	-	1
IW2022104	18,0	400	540	1	5054905238759	-	1
IW2022105	20,0	200	340	1	5054905238766	-	1
IW2022106	20,0	400	540	1	5054905238773	-	1
IW2022107	20,0	800	920	1	5054905238780	-	1
IW2022108	22,0	200	340	1	5054905238797	-	1
IW2022109	22,0	400	540	1	5054905238803	-	1
IW2022110	22,0	800	920	1	5054905238810	-	1
IW2022111	24,0	200	340	1	5054905238827	-	1
IW2022112	24,0	400	540	1	5054905238834	-	1
IW2022113	25,0	200	340	1	5054905238841	-	1
IW2022114	25,0	400	540	1	5054905238858	-	1
IW2022115	25,0	800	920	1	5054905238865	-	1
IW2022116	28,0	450	570	1	5054905238872	-	1
IW2022117	28,0	550	670	1	5054905238889	-	1
IW2022118	30,0	450	570	1	5054905238896	-	1
IW2022119	32,0	450	570	1	5054905238650	-	1
IW2022120	32,0	800	920	1	5054905238667	-	1
IW2022121	35,0	450	570	1	5054905238674	-	1
IW2022122	35,0	550	670	1	5054905238681	-	1
IW2022123	38,0	450	570	1	5054905238698	-	1
IW2022124	40,0	450	570	1	5054905238704	-	1
IW2022125	40,0	800	920	1	5054905238711	-	1

joran®

## OSPRZĘT DO KUCIA

### SZPICAK



Do ogólnego kucia i rozbijania w cegle, betonie i luźnym kamieniu (np. podczas kładzenia kabli)

### DŁUTO WĄSKIE



Do ogólnego kucia i rozbijania w cegle, betonie i luźnym kamieniu (np. podczas kładzenia kabli)

### DŁUTO SZEROKIE



Do usuwania dużych ilości materiału

### BRUZDOWNIK



Do cięcia wąskich kanałów w betonie

### SZPICAK TCT



Do usuwania elementów z muru

### DŁUTO DO PŁYTEK



Do łatwego usuwania płytek

### OSPRZĘT DO KUCIA SPEEDHAMMER™ PLUS

NR KAT.	OPIS	SZT. W OPAKOWANIU	EAN	OPAKOWANIE TRANSP.	OPAKOWANIE ZBIORCZE
10502194	Szpicak 250 mm	1	5709131281979	-	1
10502195	Dłuto wąskie 20 x 250 mm	1	5709131281986	-	1
10502196	Dłuto szerokie 40 x 250 mm	1	5709131281993	-	1
10502197	Bruzdownik 22 x 250 mm	1	5709131282006	-	1
10502200	Szpicak TCT 32 x 200 mm	1	5709131285601	-	1
10503643	Dłuto do płytek 40 x 250 mm	1	5706915001273	-	1

**SZEROKI ZAKRES ZASTOSOWAŃ** z wiertarkami udarowymi SDS Plus i SDS Max: kucie, rozbijanie betonu, lekkie prace rozbiórkowe i rycie kanałów na rury i kable elektryczne

**IDEALNE DO WIERCENIA** w betonie i kamieniu

**STAL STOPOWA O WYSOKIEJ JAKOŚCI** precyzyjnie hartowana, zapewniając optymalną wydajność i długą żywotność

### OSPRZĘT DO KUCIA SPEEDHAMMER™ MAX

NR KAT.	OPIS	SZT. W OPAKOWANIU	EAN	OPAKOWANIE TRANSP.	OPAKOWANIE ZBIORCZE
10502184	Szpicak 280 mm	1	5709131281870	-	1
10502185	Szpicak 400 mm	1	5709131281887	-	1
10502186	Szpicak 600 mm	1	5709131281894	-	1
10502187	Dłuto wąskie 25 x 280 mm	1	5709131281900	-	1
10502188	Dłuto wąskie 25 x 400 mm	1	5709131281917	-	1
10502189	Dłuto wąskie 25 x 600 mm	1	5709131281924	-	1
10502190	Dłuto szerokie 115 x 350 mm	1	5709131281931	-	1
10502191	Dłuto szerokie 50 x 400 mm	1	5709131281948	-	1
10502192	Dłuto szerokie 80 x 300 mm	1	5709131281955	-	1



### ZESTAW OSPRZĘTU DO KUCIA SPEEDHAMMER™ PLUS

NR KAT.	OPIS	SZT. W OPAKOWANIU	EAN	OPAKOWANIE TRANSP.	OPAKOWANIE ZBIORCZE
IW2027601	Zestaw 6 szt. osprzętu: szpicak 250, dłuto szerokie 40 x 250 mm, dłuto wąskie 20 x 250 mm	6	5054905239190	-	1
IW2027602	Zestaw 3 szt. osprzętu: szpicak 250, dłuto szerokie 40 x 250 mm, dłuto wąskie 20 x 250 mm	3	5054905239206	-	1



## WIERTŁA CORDLESS MULTI

JEDNO WIERTŁO DO KAŻDEGO MATERIAŁU

**CORDLESS  
MULTI**

Wiertło IRWIN® Cordless Multi jest najbardziej uniwersalnym wiertłem. Przeznaczone do wiercenia w wielu materiałach, w tym między innymi w cegle, betonie komórkowym, suchym murze, płytkach ceramicznych, blasze cienkiej, drewnie, plastiku i marmurze. Oprócz swojej uniwersalności, wiertło IRWIN® Cordless Multi jest rozwiązaniem problemu wiercenia w płytkach ceramicznych o twardości do klasy 9.

**UNIKALNIE SZLIFOWANA KOŃCÓWKA**  
**CORDLESS MULTI**

**1. NAJLEPSZY TYP WĘGLIKA**  
Do szybkiego wiercenia w większości powszechnie używanych materiałów oraz najtwardszych płytkach (odporność na zarysowanie 9)

**2. POJEDYNCZA SPIRALA**  
Zapewnia maksymalną ilość miejsca na odprowadzanie pyłu. Do 15% przewagi prędkości wiercenia w stosunku do konkurencyjnych produktów. 10% więcej otworów na jedno ładowanie akumulatora

**3. UNIKALNIE SZLIFOWANA KOŃCÓWKA**  
Lutowana końcówka z węgla o unikatowej konstrukcji szlifowanej diamentowo z 4 krawędziami zapewnia precyzyjne centrowanie i idealną jakość otworu

**PRZYDATNE WSKAZÓWKI:**

1. Należy wiercić z niską prędkością obrotową
2. Duży nacisk
3. Bez udaru

### WIERTŁA CORDLESS MULTI — TYLKO WIERCENIE OBROTOWE

NR KAT.	SREDNICA mm	DEŁGOSC ODCINKA ROBOCZEGO mm	DEŁGOSC CAŁKOWITA mm	SREDNICA UCHWYTU mm	EAN	OPAKOWANIE TRANSP.	OPAKOWANIE ZBIORCZE
10501919	3,0	40	110	CYL jako Ø	5709131285731	200	10
10501920	3,5	40	110	CYL jako Ø	5709131285762	200	10
10501921	4,0	45	80	CYL jako Ø	5709131000303	200	10
10501922	5,0	50	90	CYL jako Ø	5709131000563	200	10
10501923	5,5	55	95	CYL jako Ø	5709131000822	200	10
10501924	5,5	115	160	CYL jako Ø	5709131055037	200	10
10501925	6,0	60	100	CYL jako Ø	5709131000983	200	10
10501926	6,0	115	160	CYL jako Ø	5709131001164	200	10
10501927	6,0	120	200	CYL jako Ø	5709131247593	100	10
10501928	6,5	60	105	CYL jako Ø	5709131001348	200	10
10501929	6,5	120	200	CYL jako Ø	5709131243007	100	10
10501930	7,0	65	110	CYL jako Ø	5709131001577	200	10
10501931	7,0	115	160	CYL jako Ø	5709131001720	200	10
10501932	8,0	70	120	CYL jako Ø	5709131001836	200	10
10501933	8,0	120	200	CYL jako Ø	5709131002086	100	10
10501934	10,0	70	140	CYL jako Ø	5709131002710	200	10
10501935	10,0	120	200	CYL jako Ø	5709131002918	100	10
10501936	12,0	105	160	CYL jako Ø	5709131003267	50	10
10501937	14,0	100	160	10	5709131003717	50	10

### KASETY Z WIERTŁAMI CORDLESS MULTI

NR KAT.	OPIS	EAN	OPAKOWANIE TRANSP.	OPAKOWANIE ZBIORCZE
10501938	Zestaw 5 szt. Cordless Multi: 4/5/6/8/10 mm	5709131247715	48	6
10501939	Zestaw 5 szt. Cordless Multi: 5/5,5/6/8/10 mm	5709131247692	48	6
10501940	Zestaw 7 szt. Cordless Multi: 4/5/6/7/8/10/12 mm	5709131247708	48	6



10501932



10501938

10501939

10501940

joran®

## WIERTŁA DO KAMIENIA

SZYBKE I TRWAŁE WIERTŁO DO KAMIENIA

MASONRY



### WIERTŁA DO KAMIENIA — UDAROWO-OBROTOWE

NR KAT.	SREDNICA mm	DŁUGOŚĆ ODCINKA ROBOCZEGO mm	DŁUGOŚĆ CAŁKOWITA mm	SREDNICA UCHWYTU mm	EAN	OPAKOWANIE TRANSP.	OPAKOWANIE ZBIORCZE
10501812	3,0	45	70	CYL jako Ø	5709131000129	200	10
10501813	3,5	45	75	CYL jako Ø	5709131000211	200	10
10501814	4,0	45	80	CYL jako Ø	5709131055839	200	10
10501815	4,0	90	160	CYL jako Ø	5709131055075	200	10
10501816	4,5	45	85	CYL jako Ø	5709131000488	200	10
10501817	5,0	50	90	CYL jako Ø	5709131055846	200	10
10501818	5,0	90	160	CYL jako Ø	5709131000778	200	10
10501819	5,5	50	95	CYL jako Ø	5709131055853	200	10
10501820	5,5	90	160	CYL jako Ø	5709131000952	200	10
10501821	6,0	60	100	CYL jako Ø	5709131055860	200	10
10501822	6,0	90	160	CYL jako Ø	5709131055877	200	10
10501824	6,0	300	400	CYL jako Ø	5709131001249	50	1
10501826	6,5	60	105	CYL jako Ø	5709131055884	200	10
10501827	6,5	90	160	CYL jako Ø	5709131001461	50	10
10501830	7,0	60	110	CYL jako Ø	5709131055891	200	10
10501831	7,0	90	160	CYL jako Ø	5709131055907	200	10
10501834	8,0	70	120	CYL jako Ø	5709131055914	200	10
10501835	8,0	90	160	CYL jako Ø	5709131002055	200	10
10501836	8,0	130	200	CYL jako Ø	5709131055921	100	10
10501838	8,0	300	400	CYL jako Ø	5709131002147	50	1
10501841	9,0	70	130	CYL jako Ø	5709131002352	200	10
10501846	10,0	70	140	CYL jako Ø	5709131055938	200	10
10501847	10,0	90	160	CYL jako Ø	5709131002871	200	10
10501848	10,0	130	200	CYL jako Ø	5709131055945	100	10
10501850	10,0	300	400	CYL jako Ø	5709131002987	50	1
10501853	11,0	90	160	CYL jako Ø	5709131003106	50	10
10501854	12,0	90	160	10	5709131055952	50	10
10501856	12,0	300	400	CYL jako Ø	5709131003403	30	1
10501859	13,0	90	160	10	5709131003526	30	10
10501862	14,0	90	160	10	5709131055969	50	10
10501864	14,0	300	400	10	5709131003786	30	1
10501866	15,0	90	160	10	5709131003878	50	1
10501867	16,0	90	160	10	5709131003915	15	1
10501869	16,0	300	400	10	5709131003991	15	1
10501873	18,0	95	160	13	5709131004158	50	1
10501874	18,0	300	400	13	5709131004172	15	1
10501878	20,0	95	160	13	5709131004325	10	1

**ULEPSZONY KSZTAŁT KOŃCÓWKI Z WĘGLIKA** sprawia, że wiertło odznacza się wytrzymałością i dużą szybkością wiercenia we wszystkich rodzajach kamienia

**AGRESYWNY KSZTAŁT KOŃCÓWKI** zapewnia do 15% przewagi prędkości w porównaniu do konkurencyjnych produktów

**WYJĄTKOWY PROCES LUTOWANIA** zapewnia idealne połączenie końcówki i korpusu

**POJEDYNCZA SPIRALA** zapewnia maksymalną ilość miejsca na odprowadzanie pyłu, przyspieszając je o 60%

**20% DŁUŻSZA TRWAŁOŚĆ\***



10501812



10501892



10501893

### KASETY Z WIERTŁAMI DO KAMIENIA

NR KAT.	OPIS	EAN	OPAKOWANIE TRANSP.	OPAKOWANIE ZBIORCZE
10501892	Zestaw 5 szt. do wiercenia w kamieniu: 4/5/6/8/10 mm	5709131248125	48	6
10501893	Zestaw 7 szt. do wiercenia w kamieniu: 4/5/6/7/8/10/12 mm	5709131248149	48	6
IW3031505	Zestaw 14 szt. różnych wiertel w małej kasiecie: HSS Cobalt 2/3/3,5/4/6/8 mm, do kamienia 4/5/6/8 mm, do drewna 3/4/6/8 mm	5054905247829	5	5

\* w stosunku do tradycyjnych wiertel do kamienia

Wiercenie w kamieniu



## WIERTŁA GRANITE

### GRANITE

ZAPROJEKTOWANY DO WIERCENIA OBROTOWO-UDAROWEGO W BARDZO TWARDYCH MATERIAŁACH



DO WIERCENIA OBROTOWO-UDAROWEGO w bardzo twardych materiałach, takich jak granit

**WYJĄTKOWO TWARDE I ODPORNE NA ZUŻYCIE**

**WĘGLIK** gwarantuje możliwość wykonania do 40% więcej otworów w porównaniu z tradycyjnymi wiertłami do kamienia

**KAMIENIARZE** wybierają ten produkt do wiercenia udarowego w kamieniu naturalnym, takim jak granit

**SPECJALNIE UFORMOWANE KRAWĘDZIE CIĘCIA** cechują się większą wytrzymałością, dając w efekcie możliwość wykonania o 50% więcej dokładnych otworów na każde wiertło



10501901

### WIERTŁA GRANITE — UDAROWO-OBROTOWE

NR KAT.	ŚREDNICA mm	DŁUGOŚĆ ODCINKA ROBOCZEGO mm	DŁUGOŚĆ CAŁKOWITA mm	ŚREDNICA UCHWYTU mm	EAN	OPAKOWANIE TRANSP.	OPAKOWANIE ZBIORCZE
10501894	3,0	40	70	CYL jako Ø	5709131008095	200	10
10501895	3,5	40	75	CYL jako Ø	5709131008101	200	10
10501896	4,0	45	80	CYL jako Ø	5709131008118	200	10
10501897	5,0	50	90	CYL jako Ø	5709131008163	200	10
10501898	5,0	115	160	CYL jako Ø	5709131008187	200	10
10501899	5,5	55	95	CYL jako Ø	5709131008200	200	10
10501901	6,0	60	100	CYL jako Ø	5709131008231	200	10
10501902	6,0	115	160	CYL jako Ø	5709131008255	200	10
10501903	6,5	60	105	CYL jako Ø	5709131008293	200	10
10501905	7,0	60	110	CYL jako Ø	5709131008323	200	10
10501906	7,0	115	160	CYL jako Ø	5709131008347	200	10
10501907	8,0	70	120	CYL jako Ø	5709131008378	200	10
10501908	8,0	130	200	CYL jako Ø	5709131008392	100	10
10501910	9,0	70	130	CYL jako Ø	5709131008446	200	10
10501911	10,0	70	140	CYL jako Ø	5709131008460	200	10
10501912	10,0	130	200	CYL jako Ø	5709131008491	100	10
10501913	11,0	105	160	CYL jako Ø	5709131008545	50	10
10501914	12,0	105	160	CYL jako Ø	5709131008552	50	10
10501915	13,0	100	160	10	5709131008606	50	10
10501916	14,0	100	160	10	5709131008613	50	10

### KASETY WIERTEŁ GRANITE

NR KAT.	OPIS	EAN	OPAKOWANIE TRANSP.	OPAKOWANIE ZBIORCZE
10501917	Zestaw 5 szt. wiertel Granite: 4/5/6/8/10 mm	5709131248187	48	6
10501918	Zestaw 7 szt. wiertel Granite: 4/5/6/7/8/10/12 mm	5709131248194	48	6
10505673	Granite 4,0 x 60 x CYL	5706915056730	1	1
10505674	Granite 3,5 x 60 x CYL	5706915056747	1	1



10501917



10501918

**joran®**

## WIERTŁA DO SZKŁA I PŁYTEK

DO WIERCENIA W SZKLE, PORCELANIE I CERAMICE

Końcówka z węgla w kształcie harpuna wycina czyste, okrągłe otwory, minimalizując wykruszanie szkła, płytek i ceramiki.



NR KAT.	OPIS	EAN	OPAKOWANIE TRANSP.	OPAKOWANIE ZBIORCZE
10507903	Szkoło i płytki 4 mm	5706915079036	200	10
10507904	Szkoło i płytki 5 mm	5706915079043	200	10
10507905	Szkoło i płytki 6 mm	5706915079050	200	10
10507906	Szkoło i płytki 7 mm	5706915079067	200	10
10507907	Szkoło i płytki 8 mm	5706915079074	200	10
10507909	Szkoło i płytki 10 mm	5706915079098	200	10

### WIERTŁA DO SZKŁA I PŁYTEK

NR KAT.	OPIS	EAN	OPAKOWANIE TRANSP.	OPAKOWANIE ZBIORCZE
10507912	Zestaw 5 szt. wiertel do szkła i płytek: 4/5/6/8/11 mm	5706915079128	120	5

*GLASS & TILES*

### PRZYDATNE WSKAZÓWKI:

1. Należy wiercić z niską prędkością obrotową
2. Duży nacisk
3. Bez udaru
4. Nieodpowiednie do użycia na szkłe utwardzonym lub porcelanie



10507912

## WIERTŁA DIAMOND

DO SZYBKIEGO I PŁYNNEGO WIERCENIA WE WSZYSTKICH RODZAJACH TWARDYCH I MIĘKKICH PŁYTEK



NR KAT.	OPIS	EAN	OPAKOWANIE TRANSP.	OPAKOWANIE ZBIORCZE
10507892	Wiertło diamentowe 5 mm	5706915078923	60	1
10507893	Wiertło diamentowe 6 mm	5706915078930	60	1
10507894	Wiertło diamentowe 7 mm	5706915078947	60	1
10507895	Wiertło diamentowe 8 mm	5706915078954	60	1
10507896	Wiertło diamentowe 10 mm	5706915078961	60	1
10507897	Wiertło diamentowe 12 mm	5706915078978	60	1
10507898	Wiertło diamentowe 14 mm	5706915078985	60	1

*DIAMOND*



10507896

### PRZYDATNE WSKAZÓWKI:

1. Wiercenie z chłodzeniem wodnym zwiększa trwałość narzędzia.
2. Nie ma potrzeby silnego naciskania na narzędzie — wystarczy pozwolić mu pracować.
3. Należy wykonywać płynne ruchy podczas wiercenia, umożliwiając odprowadzenie pyłu.
4. Prędkość cięcia: 2700 obr./min.
5. Bez udaru.



Wiertło należy wprawić w ruch przed rozpoczęciem wiercenia. Aby uniknąć zeszlizgnięcia się wiertła, należy rozpocząć wiercenie pod kątem 45°.



Po rozpoczęciu wiercenia należy stopniowo podnosić wiertło aż do ustawienia pionowego.



W trakcie wiercenia wykonywać koliste ruchy.

### ZESTAW WIERTEŁ DIAMENTOWYCH

NR KAT.	OPIS	EAN	OPAKOWANIE TRANSP.	OPAKOWANIE ZBIORCZE
10507900	Zestaw 4 szt. wiertel diamentowych: 5/6/7/8 mm	5706915079005	60	1

10507900



Wiercenie w kamieniu



## FREZY DO USUWANIA ZAPRAWY

Frez do usuwania zaprawy zastępuje tradycyjne metody usuwania zaprawy, takie jak świdry do usuwania zaprawy i tarcze tnące. Frez jest szybszy i mniej inwazyjny dla otaczających ścian i w przeciwieństwie do innych metod, jest skuteczny zarówno w pionie jak i poziomie.

Narzędzie musi być używane razem z adapterem (10507234) oraz szlifierką kątową.



NR KAT.	OPIS	EAN	OPAKOWANIE TRANSP.	OPAKOWANIE ZBIORCZE
10507229	8,0 x 20/40 mm, 3 ostrza, (2 szt.)	5706915072297	50	5
10507230	10,0 x 20/40 mm, 3 ostrza, (2 szt.)	5706915072303	50	5
10507231	12,0 x 20/40 mm, 3 ostrza, (2 szt.)	5706915072310	50	5
10507232	8,0 x 20/40 mm, 4 ostrza, (2 szt.)	5706915072327	50	5
10507233	10,0 x 20/40 mm, 4 ostrza, (2 szt.)	5706915072334	50	5
10507234	Adapter	5706915072341	50	5
10502880	Podstawa U500	5709131266488	15	1
10507267	Zestaw początkowy, podstawa 8 mm x 1 szt., 3 ostrza 8,0 mm x 2 szt. – adapter x 1 szt.	5706915072679	15	1
10507268	Zestaw początkowy, podstawa 10 mm x 1 szt., 3 ostrza 10 mm x 2 szt. – adapter x 1 szt.	5706915072686	15	1

## M-SYSTEM

## M-SYSTEM

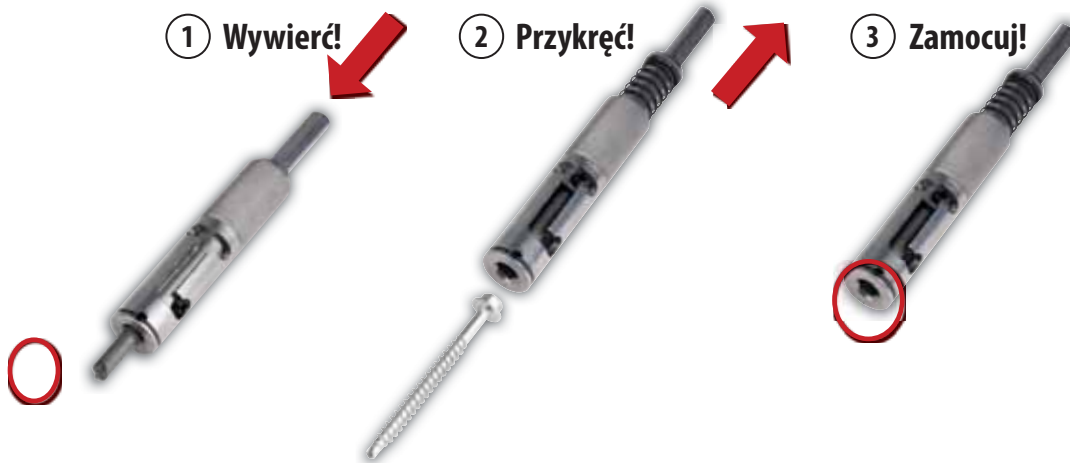

### JAK TO DZIAŁA

1. Nacisnąć korpus do tyłu i zacząć wiercić.  
Nowy kształt końcówki IRWIN® pozwala szybko rozpocząć wiercenie w cemencie włóknistym.
2. Po wywierceniu otworu należy wyciągnąć wiertło pilotujące i wkręcić śrubę z łbem sześciokątnym tym samym narzędziem.
3. Specjalna śruba przytrzymuje wkręt przed jego dokręceniem.  
Podczas prac dekarских nie są już wymagane dodatkowe adaptory ani elektronarzędzia.  
Do wygodniejszej i bezpieczniejszej pracy.

NR KAT.	OPIS	EAN	OPAKOWANIE TRANSP.	OPAKOWANIE ZBIORCZE
10507590	M-System 8 mm	5706915075908	30	5
10502865	M-System 11 mm	5709131054276	15	1
10503476	Wiertło 8 mm M-System	5709131054290	200	10
10507937	Wiertło 11 mm M-System	5706915079371	200	10

**NARZĘDZIE 2-W-1** przeznaczone do łatwego i szybkiego wkręcania w materiałach dachowych lub panelach  
**UDOSKONALONA KOŃCÓWKA Z WĘGLIKA** łatwe rozpoczęcie wiercenia  
**SPECJALNA ŚRUBA** przytrzymuje wkręt przed jego dokręceniem



# WIERCENIE W METALU



## ZAPROJEKTOWANE Z MYŚLĄ O ZAPEWNIENIU PEŁNEJ KONTROLI NAD PRECYZJĄ I PRĘDKOŚCIĄ WIERCENIA

Asortyment wiertel do metalu IRWIN® oferuje rozwiązanie dla każdego zastosowania profesjonalnego. Każde wiertło do metalu wykonano ze stali szybko tnącej z bardzo dokładnym punktem wiercenia i spiralą zapewniającą trwałość i jakość.

- DŁUGOŚĆ CAŁKOWITA:** długość od wierzchołka do końca wiertła
- KĄT WIERZCHOŁKOWY:** kąt krawędzi tnących
- ŚREDNICA WIERTŁA:** średnica cięcia wiertła
- DŁUGOŚĆ UCHWYTU:** odcinek wiertła chwycony przez zacisk wiertarki
- DŁUGOŚĆ ODCINKA ROBOCZEGO:** długość od wierzchołka do końca spirali

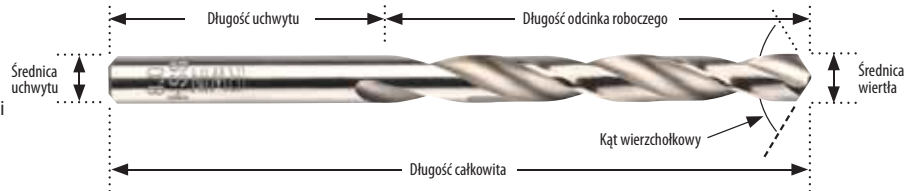

### GEOMETRIA KOŃCÓWKI

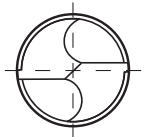

118°



#### WIERZCHOŁEK STANDARD 118°

- Do wiercenia w stali stopowej i niestopowej, metalach nieżelaznych, żeliwie i twardym plastiku
- Można naostrzyć ponownie
- Wymaga większej siły posuwu
- Najlepszy do wiertarek stacjonarnych

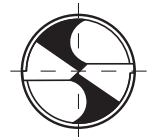

118°



#### WIERZCHOŁEK ROZDZIELONY 118°

- Do wiercenia w stali stopowej i niestopowej, metalach nieżelaznych, żeliwie i twardym plastiku
- Bardzo dobre centrowanie
- Wymaga mniej wysiłku/mniejszej siły posuwu



135°



#### WIERZCHOŁEK ROZDZIELONY 135°

- Do wiercenia w bardzo wytrzymałej stali i stali wysokostopowej
- Bardzo dobre centrowanie
- Wymaga mniej wysiłku/mniejszej siły posuwu



#### WIERZCHOŁEK TURBOMAX® JET POINT

- Przeznaczony specjalnie do wiertarek przenośnych
- Wyjątkowe centrowanie, bez ślizgania na jakimkolwiek rodzaju powierzchni
- Precyzyjny szlif pozwala na dłuższe zachowanie ostrości wiertła i pozwala na szybsze wiercenie

### WIERTŁA HSS



HSS TURBOMAX



HSS TITANIUM



HSS COBALT



HSS PRO

### WIERTŁA SPECJALISTYCZNE



WIERTŁA WIELOSTOPNIOWE



WIERTŁA TCT

## TURBOMAX™ HSS



### PRZEZNACZONE DO WYSOCE WYDAJNEGO WIERCENIA

Wiertło Turbomax™ zostało zaprojektowane głównie do wysokowydajnego wiercenia w blachach cienkich. Jednak równie dobrze sprawdza się w różnego rodzaju materiałach drewnianych i plastikowych. Nadaje się do wiercenia w stali nierdzewnej, jednak do tego celu stworzono specjalne wiertła kobaltowe HSS (str. 114). Do wiercenia w stali nierdzewnej należy zawsze używać chłodziwa.



#### 1. OSTRZE O KĄCIE 100° PRZYSPIESZA ROZPOCZĘCIE PRACY

Najbardziej precyzyjne centrowanie i prowadzenie  
Bez ślizgania – również na zakrzywionych powierzchniach  
Bez konieczności punktowania

#### 2. KOŁNIERZ TNĄCY O KĄCIE 140° DO GŁADSZEGO WYKOŃCZENIA

Wierci idealnie okrągłe otwory z czystymi otworami wylotowymi — ogranicza powstanie zadziorów  
Bez zakleszczania się w wielu warstwach cienkiego materiału

#### 3. SZLIFOWANA SPIRALA

Szlifowana spirala o jakości przemysłowej do precyzyjnego wiercenia i szybkiego odprowadzania wiórów

#### 4. WYTRZYMAŁA, WZMOCNIONA KONSTRUKCJA SIATKI

Dodatkowa siła i wytrzymałość — bez możliwości złamania

#### 5. STAL SZYBKOTNĄCA W9 (HSS)

Ostrzejsze krawędzie tnące i nadzwyczajna odporność na wysoką temperaturę

#### 6. HARTOWANE

Nadzwyczajna wytrzymałość na zużycie. Twardość 63-66 HRC

#### 7. UCHWYT 3-PŁASZCZYZNOWY

Zapobiega wyslizgnięciu się z zacisku  
Bez możliwości uszkodzenia wiertła na skutek wyslizgnięcia  
Bezpieczny i pewny chwyt, zwłaszcza w przypadku użycia zacisków bez kluczy



#### JET POINT – REWOLUCYJNY KSZTAŁT KOŃCÓWKI

Samocentrowanie — bez ślizgania na jakimkolwiek rodzaju powierzchni

## WIERTŁA TURBOMAX™ HSS



10502225

NR KAT.	ŚREDNICA mm	DŁUGOŚĆ ODCINKA ROBOCZEGO mm	DŁUGOŚĆ CAŁKOWITA mm	SZT. W OPAKOWANIU	EAN	OPAKOWANIE TRANSP.	OPAKOWANIE ZBIORCZE
10502202	1,0	12	34	2	5709131232889	50	10
10502203	1,5	18	40	2	5709131232902	50	10
10502204	2,0	24	49	2	5709131232926	50	10
10502205	2,5	30	57	2	5709131232940	50	10
10502206	3,0	33	61	1	5709131232964	50	10
10502207	3,1	36	65	1	5709131232988	50	10
10502208	3,2	36	65	1	5709131233008	50	10
10502209	3,3	36	65	1	5709131233046	50	10
10502210	3,5	39	70	1	5709131233060	50	10
10502211	4,0	43	75	1	5709131233084	50	10
10502212	4,1	43	75	1	5709131233107	50	10
10502213	4,2	43	75	1	5709131233121	50	10
10502214	4,3	47	75	1	5709131233541	50	10
10502215	4,5	47	80	1	5709131233145	50	10
10502216	4,8	52	86	1	5709131233169	50	10
10502217	4,9	52	86	1	5709131233183	50	10
10502218	5,0	52	86	1	5709131233206	50	10
10502219	5,1	52	86	1	5709131233220	50	10
10502220	5,5	57	93	1	5709131233244	50	10
10502221	6,0	57	93	1	5709131233268	50	10
10502222	6,5	63	101	1	5709131233282	50	10
10502223	7,0	69	109	1	5709131233305	50	10
10502224	7,5	69	109	1	5709131233329	50	10
10502225	8,0	75	117	1	5709131233367	50	10
10502226	8,5	75	117	1	5709131233381	50	10
10502227	9,0	81	125	1	5709131233404	50	10
10502228	9,5	81	125	1	5709131233428	50	10
10502229	10,0	87	133	1	5709131233442	50	10
10502230	11,0	94	142	1	5709131233466	30	10
10502231	12,0	101	151	1	5709131233480	30	10
10502232	13,0	101	151	1	5709131233503	30	10

## ZESTAW WIERTEŁ TURBOMAX™ HSS



10502234



10502233

NR KAT.	OPIS	EAN	OPAKOWANIE TRANSP.	OPAKOWANIE ZBIORCZE
10502234	Zestaw 5 szt. HSS Turbomax: 4/5/6/8/10 mm	5709131266167	48	6
10502233	Zestaw 19 szt. HSS Turbomax, w metalowej kasecie: 1,0 – 10,0 mm w odstępach co 0,5 mm	5709131240693	5	5
IW3031503	ZESTAW 15 SZT. HSS Turbomax, w metalowej kasecie: 1,5 do 10 mm	5054905247812	5	5

## HSS COBALT



KĄT WIERZCHOŁKOWY 135°

SZLIFOWANA SPIRALA O JAKOŚCI PRZEMYSŁOWEJ

KORPUS WIERTŁA ZE STOPU KOBALTU

ZŁOTA HARTOWANA POWIERZCHNIA

PRZEZNACZONE DO WIERCENIA W STALI NIERDZEWNEJ



### 1. KĄT WIERZCHOŁKOWY 135°

Zapewnia doskonałe centrowanie i zmniejsza nacisk w trakcie wiercenia

### 2. SZLIFOWANA SPIRALA O JAKOŚCI PRZEMYSŁOWEJ

Do precyzyjnego wiercenia i szybkiego odprowadzania wiórów

### 3. KORPUS WIERTŁA ZE STOPU KOBALTU

Wiertło wykonane z wysokiej jakości stali szybko tnącej zawierającej 5% kobaltu (Co) — dodatkowe 5% kobaltu polepsza twardość w temperaturze czerwonego żaru (wytrzymałość na ciepło) wiertła oraz odporność na ścieranie, zapewniając znacznie dłuższą żywotność

### 4. ZŁOTA HARTOWANA POWIERZCHNIA

Wzmocniona wytrzymałość

## WIERTŁA HSS COBALT — DIN 338

NR KAT.	SREDNICA mm	DŁUGOŚĆ ODCINKA ROBOCZEGO mm	DŁUGOŚĆ CAŁKOWITA mm	SZT. W OPAKOWANIU	EAN	OPAKOWANIE TRANSP.	OPAKOWANIE ZBIORCZE
10502542	3,0	33	61	1	5709131282693	200	10
10502544	3,2	36	65	1	5709131282778	200	10
10502546	3,5	39	70	1	5709131282853	200	10
10502547	4,0	43	75	1	5709131282891	200	10
10502549	4,2	43	75	1	5709131282976	200	10
10502551	4,5	47	80	1	5709131283058	200	10
10502552	4,8	52	86	1	5709131283096	200	10
10502553	4,9	52	86	1	5709131283133	200	10
10502554	5,0	52	86	1	5709131283171	200	10
10502556	5,5	57	93	1	5709131283256	200	10
10502557	6,0	57	93	1	5709131283294	200	10
10502558	6,5	63	101	1	5709131283331	100	10
10502559	7,0	69	109	1	5709131283379	100	10
10502560	7,5	69	109	1	5709131283416	100	10
10502561	8,0	75	117	1	5709131283454	100	10
10502562	8,5	75	117	1	5709131283492	100	10
10502563	9,0	81	125	1	5709131283539	100	10
10502564	9,5	81	125	1	5709131283577	100	10
10502565	10,0	87	133	1	5709131283614	100	10
10502566	11,0	94	142	1	5709131283652	50	10
10502567	12,0	101	151	1	5709131283690	50	10
10502568	13,0	101	151	1	5709131283737	50	10



10502561

## WIERTŁA HSS COBALT — DIN 338 — OPAKOWANIE ZBIORCZE

NR KAT.	ŚREDNICA mm	DŁUGOŚĆ ODCINKA ROBOCZEGO mm	DŁUGOŚĆ CAŁKOWITA mm	SZT. W OPAKOWANIU	EAN	OPAKOWANIE TRANSP.	OPAKOWANIE ZBIORCZE
10502515	3,0	33	61	10	5706915000535	50	1
10502517	3,2	36	65	10	5706915000573	50	1
10502519	3,5	39	70	10	5706915000610	50	1
10502520	4,0	43	75	10	5706915000634	50	1
10502522	4,2	43	75	10	5706915000672	50	1
10502524	4,5	47	80	10	5706915000719	50	1
10502527	5,0	52	86	10	5706915000771	50	1
10502529	5,5	57	93	10	5706915000818	20	1
10502530	6,0	57	93	10	5706915000832	50	1
10502531	6,5	63	101	10	5706915000856	20	1
10502532	7,0	69	109	10	5706915000894	20	1
10502533	7,5	69	109	5	5706915000870	40	1
10502534	8,0	75	117	5	5706915000917	40	1
10502535	8,5	75	117	5	5706915000931	40	1
10502536	9,0	81	125	5	5706915000955	40	1
10502537	9,5	81	125	5	5706915000979	40	1
10502538	10,0	87	133	5	5706915000993	40	1
10502539	11,0	94	142	5	5706915001013	20	1
10502540	12,0	101	151	5	5706915001037	20	1
10502541	13,0	101	151	5	5706915001051	20	1

## ZESTAWY WIERTEŁ HSS PRO COBALT



10502570



10502569



10503730



IW3036501

NR KAT.	OPIS	EAN	OPAKOWANIE TRANSP.	OPAKOWANIE ZBIORCZE
10502570	Zestaw 5 szt. HSS Cobalt: 4/5/6/8/10 mm	5709131282464	48	6
10502569	Zestaw 19 szt. HSS Cobalt, w metalowej kasecie: 1,0 – 10,0 mm w odstępach co 0,5 mm	5709131282433	25	5
10503730	Zestaw 25 szt. HSS Cobalt, w metalowej kasecie: 1,0 – 13,0 mm w odstępach co 0,5 mm	5706915037302	4	1
IW3031505	Zestaw 14 szt. różnych wiertel w małej kasecie: HSS Cobalt 2/3/3,5/4/6/8 mm, do kamienia 4/5/6/8 mm, do drewna 3/4/6/8 mm	5054905247829	5	5
IW3036501	Zestaw 15 szt. HSS-E Cobalt, w małej kasecie: 1,5 do 10 mm	5054905247836	5	5

## HSS TITANIUM



**SZYBKE I PRECYZYJNE**



- 1. KĄT WIERZCHOŁKOWY 135°**  
Zapewnia doskonałe centrowanie i zmniejsza nacisk w trakcie wiercenia
- 2. SZLIFOWANA SPIRALA O JAKOŚCI PRZEMYSŁOWEJ**  
Do precyzyjnego wiercenia i szybkiego odprowadzania wiórów
- 3. KORPUS WIERTŁA WYPRODUKOWANY Z WYSOKIEJ JAKOŚCI STALI SZYBKOTNĄCEJ POWLEKANEJ WARSTWĄ AZOTKU TYTANU (TiN)**  
Zapewnia odporność na wysoką temperaturę i tarcie, co oznacza nawet sześć razy większą wytrzymałość niż standardowe wiertła do metalu\*  
Powłoka TiN posiada twardość wynoszącą ok. 80 HRC i jest bardzo wytrzymała na zużycie

Powłoka TiN cechuje się niskim współczynnikiem tarcia. Pozwala to na mniejsze zużycie energii i zapewnia mniejszą ilość ciepła wytwarzanego w trakcie wiercenia

- 4. PRĘDKOŚĆ I POSUW**  
W porównaniu z tradycyjnymi wiertłami spiralnymi HSS, prędkość można zwiększyć o 40–60%, a posuw o 10–20% bez znaczącego skrócenia żywotności wiertła
- 5. MNIJSZE NAGRZEWANIE**  
Azotek tytanu (TiN) jest również słabym przewodnikiem ciepła, dlatego też ciepło wytwarzane w procesie wiercenia przechodzi na wióry i chłodziwo, a w mniejszym stopniu na samo wiertło.

\*Trwałość do 6x dłuższa niż wiertel z czarną powłoką tlenkową.

NR KAT.	SREDNICA mm	DŁUGOŚĆ ODCINKA ROBOCZEGO mm	DŁUGOŚĆ CAŁKOWITA mm	SZT. W OPAKOWANIU	EAN	OPAKOWANIE TRANSP.	OPAKOWANIE ZBIORCZE
10502572	1,0	12	34	2	5709131282556	200	10
10502573	1,5	18	40	2	5709131282594	200	10
10502574	2,0	24	49	2	5709131282631	200	10
10502575	2,5	30	57	2	5709131282679	200	10
10502576	3,0	33	61	1	5709131282716	200	10
10502578	3,2	36	65	1	5709131282792	200	10
10502579	3,3	36	65	1	5709131282839	200	10
10502580	3,5	39	70	1	5709131282877	200	10
10502581	4,0	43	75	1	5709131282914	200	10
10502582	4,1	43	75	1	5709131282952	200	10
10502583	4,2	43	75	1	5709131282990	200	10
10502585	4,5	47	80	1	5709131283072	200	10
10502586	4,8	52	86	1	5709131283119	200	10
10502588	5,0	52	86	1	5709131283195	200	10
10502590	5,5	57	93	1	5709131283270	200	10
10502591	6,0	57	93	1	5709131283317	200	10
10502592	6,5	63	101	1	5709131283355	100	10
10502593	7,0	69	109	1	5709131283393	100	10
10502594	7,5	69	109	1	5709131283430	100	10
10502595	8,0	75	117	1	5709131283478	100	10
10502596	8,5	75	117	1	5709131283515	100	10
10502597	9,0	81	125	1	5709131283553	100	10
10502598	9,5	81	125	1	5709131283591	100	10
10502599	10,0	87	133	1	5709131283638	100	10
10502600	11,0	94	142	1	5709131283676	50	10
10502601	12,0	101	151	1	5709131283713	50	10
10502602	13,0	101	151	1	5709131283751	50	10



10502595



10502604



10502603

### ZESTAWY WIERTEŁ HSS TITANIUM

NR KAT.	OPIS	EAN	OPAKOWANIE TRANSP.	OPAKOWANIE ZBIORCZE
10502604	Zestaw 5 szt. HSS Titanium: 4/5/6/8/10 mm	5709131282471	48	6
10502603	Zestaw 19 szt. HSS Titanium, w metalowej kasejce: 1,0 – 10,0 mm w odstępach co 0,5 mm	5709131282440	25	5
IW3038501	Zestaw 15 szt. HSS-Pro Titanium, w małej kasejce: 1,5/2/2,5/3/3,5/4/4,5/5/5,5/6/6,5/7/8/9/10 mm	5054905247843	5	5



IW3038501

## HSS PRO

Gama HSS PRO to wiertła o jakości przemysłowej, o wyróżniającej się wydajności i długiej trwałości użytkowej. Ta gama wiertel jest przeznaczona do wiercenia w odlewach stalowych i w stali, stali stopowej i niestopowej, żeliwie, metalach nieżelaznych, plastiku i innych. Szeroki kąt wierzchołka 118° zapewnia optymalne centrowanie przy rozpoczęciu wiercenia oraz szybsze wiercenie. Te wiertła wymagają mniejszej siły posuwu niż standardowe wiertła HSS z krawędzią stożkową.

**KĄT WIERZCHOŁKOWY 118°**

**DUŻA DOKŁADNOŚĆ**

**WIĘKSZA WYTRZYMAŁOŚĆ**

**WYTRZYMAŁOŚĆ I PRECYZJA DLA UŻYTKOWNIKÓW PROFESJONALNYCH**  
Przeznaczone do wiercenia w różnego rodzaju materiałach

**OPTIMALNA WYDAJNOŚĆ WIERCENIA**

**STAL NAJWYŻSZEJ KLASY**

- 1. SZEROKI KĄT WIERZCHOŁKA 118°**  
O większej wydajności i bardzo dobremu centrowaniu  
Precyzyjne rozpoczęcie wiercenia, nie ma potrzeby wstępnego punktowania i wiercenia pilotowego  
Szybkie przenikanie  
Wymaga mniej wysiłku/mniejszej siły posuwu
- 2. WIĘKSZA WYTRZYMAŁOŚĆ**  
Niewielkie ryzyko ułamania nawet podczas wiercenia
- 3. OPTIMALNA WYDAJNOŚĆ WIERCENIA**  
Nawet w niesprzyjających warunkach roboczych
- 4. DUŻA DOKŁADNOŚĆ**  
Tolerancje zakończenia i duża współśrodkowość zapewniają maksymalną precyzję
- 5. STAL NAJWYŻSZEJ KLASY**  
Stal szybkotnąca o wysokiej wydajności

**40% WIĘCEJ OTWORÓW\***

\*w porównaniu do poprzedniej wersji

### GAMA WIERTEL HSS PRO

Wiertła HSS PRO są dostępne do wielu różnych zastosowań: DIN 338, DIN 340 długie, dwustronne i DIN 345 Morse.

<b>DIN 338</b>		Seria DIN 338 jest przeznaczona do zastosowań profesjonalnych i przemysłowych, do wiercenia w stali stopowej i niestopowej, metalach nieżelaznych, żeliwie i plastiku.
<b>DIN 340</b>		Seria długich wiertel DIN 340 jest przeznaczona do wiercenia głębokich otworów lub wiercenia w profilach wklęsłych.
<b>Dwustronne</b>		Seria wiertel dwustronnych jest szczególnie przeznaczona do wiercenia w cienkich materiałach, takich jak blacha cienka, płaska i wiercenia profili. Idealne do użycia z ręcznymi wiertarkami.



## WIERTŁA HSS PRO — DIN 338



NR KAT.	SREDNICA mm	DŁUGOŚĆ ODCINKA ROBOCZEGO mm	DŁUGOŚĆ CAŁKOWITA mm	SZT. W OPAKOWANIU	EAN	OPAKOWANIE TRANSP.	OPAKOWANIE ZBIORCZE
10502376	1,0	12	34	3	5709131104674	200	10
10502377	1,5	18	40	3	5709131104865	200	10
10502378	2,0	24	49	3	5709131105084	200	10
10502379	2,5	30	57	3	5709131105251	200	10
10502380	3,0	33	61	3	5709131105466	200	10
10502381	3,2	36	65	2	5709131105589	200	10
10502382	3,3	36	65	2	5709131105657	200	10
10502383	3,5	39	70	2	5709131105732	200	10
10502384	4,0	43	75	2	5709131105930	200	10
1863343	4,1	43	75	2	5706918633433	200	10
10502385	4,2	43	75	2	5709131106050	200	10
10502386	4,5	47	80	2	5709131106166	200	10
1863344	4,8	52	86	2	5706918633440	200	10
10502387	5,0	52	86	2	5709131106371	200	10
1863345	5,1	52	86	1	5706918633457	200	10
1863346	5,2	52	86	1	5706918633464	200	10
10502388	5,5	57	93	1	5709131106555	200	10
10502389	6,0	57	93	1	5709131106753	200	10
10502390	6,5	63	101	1	5709131106944	200	10
10502391	7,0	69	109	1	5709131107101	100	10
10502392	7,5	69	109	1	5709131107279	100	10
10502393	8,0	75	117	1	5709131107477	100	10
10502394	8,5	75	117	1	5709131107668	100	10
10502395	9,0	81	125	1	5709131107842	100	10
10502396	9,5	81	125	1	5709131108016	100	10
10502397	10,0	87	133	1	5709131108207	100	10

**WYPRODUKOWANO ZGODNIE Z NORMAMI DIN 338:**  
idealne do wielu zastosowań handlowych i przemysłowych  
**KĄT WIERZCHOŁKOWY 118°** zapewnia większą wydajność i bardzo dobre centrowanie  
**WYKOŃCZENIE POWIERZCHNI:** polerowane srebro  
**W OPAKOWANIU** typu skin do Ø 13 mm, opakowanie zbiorcze Quadro od Ø 13,5 mm i więcej



10502393



10502499



10502504



10502500

## WIERTŁA HSS PRO — REDUKOWANY UCHWYT — DIN 338



NR KAT.	SREDNICA mm	DŁUGOŚĆ ODCINKA ROBOCZEGO mm	DŁUGOŚĆ CAŁKOWITA mm	SZT. W OPAKOWANIU	EAN	OPAKOWANIE TRANSP.	OPAKOWANIE ZBIORCZE
10502399	11,0	94	142	10 mm	5709131108597	50	10
10502401	12,0	101	151	10 mm	5709131108948	50	10
10502402	12,5	101	151	10 mm	5709131109099	50	10
10502403	13,0	101	151	10 mm	5709131109266	50	10
10502404	13,5	108	160	10 mm	5709131109402	50	10
10502405	14,0	108	160	10 mm	5709131109471	50	10
10502406	14,5	114	169	10 mm	5709131109570	25	5
10502407	15,0	114	169	10 mm	5709131109662	25	5
10502408	15,5	120	178	10 mm	5709131109730	25	5
10502409	16,0	120	178	10 mm	5709131109822	25	5
10502410	16,5	125	184	13 mm	5709131109921	25	5
10502411	17,0	125	184	13 mm	5709131109990	25	5
10502412	17,5	130	191	13 mm	5709131110064	25	5
10502413	18,0	130	191	13 mm	5709131110132	25	5
10502414	18,5	135	198	13 mm	5709131110200	25	5
10502415	19,0	135	198	13 mm	5709131110286	25	5
10502417	20,0	140	205	13 mm	5709131110439	25	5

## ZESTAWY WIERTEŁ HSS PRO

NR KAT.	OPIS	EAN	OPAKOWANIE TRANSP.	OPAKOWANIE ZBIORCZE
10502499	Zestaw 5 szt. HSS Pro: 4/5/6/8/10 mm	5709131282457	48	6
10502500	Zestaw 19 szt. HSS Pro, w metalowej kasecie: 1,0 – 10,0 mm w odstępach co 0,5 mm	5709131284628	20	5
10502504	Zestaw 25 szt. HSS Pro, w metalowej kasecie: 1,0 – 13,0 mm w odstępach co 0,5 mm	5709131284659	16	4
IW3031501	Zestaw 15 szt. HSS Pro: 1,5/2/2,5/3/3,5/4/4,5/5/5,5/6/6,5/7/8/9/10 mm	5054905247805	5	5



IW3031501



10502311

## ZESTAWY WIERTEŁ HSS PRO — DIN 338 — OPAKOWANIE ZBIORCZE

NR KAT.	ŚREDNICA mm	DŁUGOŚĆ ODCINKA ROBOCZEGO mm	DŁUGOŚĆ CAŁKOWITA mm	SZT. W OPAKOWANIU	EAN	OPAKOWANIE TRANSP.	OPAKOWANIE ZBIORCZE
10502236	0,5	6	22	10	5709131035923	50	1
10502241	1,0	12	34	10	5709131036043	50	1
10502246	1,5	18	40	10	5709131036210	50	1
10502251	2,0	24	49	10	5709131036401	50	1
10502256	2,5	30	57	10	5709131036562	50	1
10502261	3,0	33	61	10	5709131036746	50	1
10502266	3,5	39	70	10	5709131036968	50	1
10502271	4,0	43	75	10	5709131231202	50	1
10502273	4,2	43	75	10	5709131037231	50	1
10502276	4,5	47	80	10	5709131037316	50	1
10502279	4,8	52	86	10	5709131037439	50	1
10502281	5,0	52	86	10	5709131037491	50	1
10502283	5,2	52	86	10	5709131037606	50	1
10502286	5,5	57	93	10	5709131037668	50	1
10502291	6,0	57	93	10	5709131037835	50	1
10502296	6,5	63	101	10	5709131038016	20	1
10502301	7,0	69	109	10	5709131038153	20	1
10502306	7,5	69	109	5	5709131038306	40	1
10502311	8,0	75	117	5	5709131038474	40	1
10502316	8,5	75	117	5	5709131038658	40	1
10502321	9,0	81	125	5	5709131038818	40	1
10502326	9,5	81	125	5	5709131038962	40	1
10502331	10,0	87	133	5	5709131039129	40	1
10502336	10,5	87	133	5	5709131039297	20	1
10502341	11,0	94	142	5	5709131039433	20	1
10502346	11,5	94	142	5	5709131039587	20	1
10502351	12,0	101	151	5	5709131039723	20	1
10502356	12,5	101	151	5	5709131039877	20	1
10502361	13,0	101	151	5	5709131040002	20	1
10502363	14,0	108	160	1	5709131040163	25	1
10502365	15,0	114	169	1	5709131040262	25	1
10502367	16,0	120	178	1	5709131040354	25	1
10502371	18,0	130	191	1	5709131040545	25	1
10502375	20,0	140	205	1	5709131040712	25	1



10502503

## ZESTAWY RÓŻNYCH WIERTEŁ HSS

NR KAT.	OPIS	EAN	OPAKOWANIE TRANSP.	OPAKOWANIE ZBIORCZE
10502503	Walizka HSS 1,0 – 10,0/5,0 mm	5709131264668	5	1
IW3031505	Zestaw 14 szt. różnych wiertel w małej kasecie: HSS Cobalt 2/3/3,5/4/6/8 mm, do kamienia 4/5/6/8 mm, do drewna 3/4/6/8 mm	5054905247829	5	5



## WIERTŁA DŁUGIE HSS PRO — DIN 340

NR KAT.	ŚREDNICA mm	DŁUGOŚĆ ODCINKA ROBOCZEGO mm	DŁUGOŚĆ CAŁKOWITA mm	SZT. W OPAKOWANIU	EAN	OPAKOWANIE TRANSP.	OPAKOWANIE ZBIORCZE
1863347	3,0	70	110	1	5706918633471	200	10
1863348	4,0	80	120	1	5706918633488	200	10
1863349	5,0	90	135	1	5706918633495	200	10
1863350	6,0	95	140	1	5706918633501	200	10
1863361	8,0	105	160	1	5706918633617	100	10
1863362	10,0	115	175	1	5706918633624	100	10

**WYPRODUKOWANE ZGODNIE Z NORMAMI DIN 340** do wiercenia głębokich otworów lub wiercenia w profilach wklęsłych  
**KĄT WIERZCHOŁKOWY 118°** zapewnia większą wydajność i bardzo dobre centrowanie  
**WYKOŃCZENIE POWIERZCHNI:** polerowane srebro  
**W OPAKOWANIU** typu skin

## WIERTŁA DŁUGIE HSS PRO — DIN 340 — OPAKOWANIE ZBIORCZE

NR KAT.	ŚREDNICA mm	DŁUGOŚĆ ODCINKA ROBOCZEGO mm	DŁUGOŚĆ CAŁKOWITA mm	SZT. W OPAKOWANIU	EAN	OPAKOWANIE TRANSP.	OPAKOWANIE ZBIORCZE
10502482	2,0	55	85	10	5709131061755	20	1
10502483	2,5	65	100	10	5709131041931	20	1
10502484	3,0	70	110	10	5709131041948	20	1
10503855	3,2	70	110	10	5706915938555	20	1
10502485	3,5	80	120	10	5709131041955	20	1
10502486	4,0	80	120	10	5709131041962	20	1
10503856	4,2	80	120	10	5706915938562	20	1
10502487	4,5	85	130	10	5709131041986	20	1
10502488	5,0	90	135	10	5709131041993	20	1
10502489	5,5	95	140	10	5709131042013	20	1
10502490	6,0	95	140	10	5709131042020	20	1
10502491	6,5	100	150	10	5709131111856	20	1
10502492	7,0	100	150	10	5709131042037	20	1
10502494	8,0	105	160	5	5709131042044	20	1
10502496	9,0	110	170	5	5709131061786	20	1
10502498	10,0	115	175	5	5709131042051	20	1
10503858	12,0	134	205	5	5706915938586	20	1

## WIERTŁA DWUSTRONNE HSS PRO — OPAKOWANIE ZBIORCZE



NR KAT.	ŚREDNICA mm	DŁUGOŚĆ ODCINKA ROBOCZEGO mm	DŁUGOŚĆ CAŁKOWITA mm	SZT. W OPAKOWANIU	EAN	OPAKOWANIE TRANSP.	OPAKOWANIE ZBIORCZE
1868262	3,0	11	46	10	5706918682622	50	1
10502479	3,3	12	49	10	5709131041559	50	1
1868266	4,0	14	56	10	5706918682660	50	1
10502480	4,1	14	56	10	5709131041634	50	1
1868267	4,2	14	56	10	5706918682677	50	1
10502481	4,9	12	56	10	5709131041702	50	1

**KĄT WIERZCHOŁKOWY 118°** zapewnia większą wydajność i bardzo dobre centrowanie  
**SZCZEGÓLNIE ODPOWIEDNIE** do wiercenia w cienkich materiałach, do prac związanych z nadwoziami samochodów oraz wiercenia otworów w nitach rurkowych  
**PODWÓJNA TRWAŁOŚĆ UŻYTKOWA** w porównaniu do wiertła z jednym końcem  
**ŚREDNICE PRZYSTOSOWANE** do większości nitów jednostronnych  
**WYKOŃCZENIE POWIERZCHNI:** polerowane srebro  
**W OPAKOWANIU** typu Quadro



# WIERTŁA WIELOSTOPNIOWE



**PRZEZNACZONE DO PRECYZYJNEGO WIERCENIA W CIENKICH MATERIAŁACH**



- 1. SAMOCENTRUJĄCA KOŃCÓWKA**  
Zapobiega ślizganiu, eliminuje konieczność punktowania.
- 2. STAL CHROMOWO-WANADOWA**  
Korpus wiertła jest hartowany do klasy 56 HRC w celu zapewnienia trwałości.
- 3. SZLIFOWANE PODWÓJNIE OSTRZE TNĄCE Z POJEDYNCZĄ SPIRALĄ**  
Zapewnia więcej miejsca do odprowadzania wiórów, pozwalając uzyskać większą symetrię otworów i oferuje maksymalną kontrolę kroków.

- 4. IDEALNE DO WIERCENIA OTWORÓW W CIENKICH MATERIAŁACH**  
Takich jak stal miękka, miedź, brąz, aluminium, pleksi, tworzywo sztuczne, drewno i laminaty.
- 5. SPŁASZCZONY CHWYT**  
Zapobiega wyslizgnięciu się wiertła z zacisku.
- 6. WYTRAWIONE LASEREM OZNACZENIA ROZMIARÓW**  
Na wewnętrznej spirali do łatwej i trwałej identyfikacji rozmiaru otworu.



10502850



10502853



10502855



10502852



10502854



10502856

NR KAT.	OPIS	EAN	OPAKOWANIE TRANSP.	OPAKOWANIE ZBIORCZE
10502850	9 rozmiarów otworu 1M (4 – 12 mm), stopnie co 1 mm	0038548111018	5	1
10502852	7 rozmiarów otworu 3M (6 – 18 mm), stopnie co 2 mm	0038548111032	5	1
10502853	10 rozmiarów otworu 4M (4 – 22 mm), stopnie co 2 mm	0038548111049	5	1
10502854	13 rozmiarów otworu 5M (5 – 35 mm), stopnie co 2 – 3 mm	0038548111056	5	1
10502855	10 rozmiarów otworów PG29M: 5, 7,5, 10, 12,5, 15,2, 18,6, 20,4, 22,5, 25,5, 28,3 mm	0038548111940	5	1
10502856	10 rozmiarów otworów 29MM: 5, 7,5, 10, 13, 16, 19, 21, 23, 26, 29 mm	0038548111957	5	1
10502857	13 rozmiarów otworów ISO/PG: 5, 7,5, 9,7, 12,7, 15,2, 16,2, 18,6, 20,4, 22,5, 25,4, 28,3, 30,5, 32,5 mm	0038548111967	5	1

## WIERTŁA TCT

Przeznaczone do wiercenia w twardych i nieobrobionych materiałach



## WIERTŁA HSS PRO — DIN 338

NR KAT.	ŚREDNICA mm	DŁUGOŚĆ ODCINKA ROBOCZEGO mm	DŁUGOŚĆ CAŁKOWITA mm	EAN	OPAKOWANIE TRANSP.	OPAKOWANIE ZBIORCZE
10502618	2,0	24	51	5709131042235	50	10
10502619	2,5	30	57	5709131042372	50	10
10502620	3,0	33	61	5709131042549	50	10
10502622	3,2	39	70	5709131042617	50	10
10502626	3,5	39	70	5709131042723	50	10
10502631	4,0	43	75	5709131042907	50	10
10502636	4,5	47	80	5709131043089	50	10
10502641	5,0	52	86	5709131043270	50	10
10502646	5,5	57	93	5709131043461	50	10
10502651	6,0	57	93	5709131043645	50	10
10502656	6,5	63	101	5709131043829	50	10
10502661	7,0	69	109	5709131043980	50	10
10502666	7,5	69	109	5709131044147	50	10
10502671	8,0	75	117	5709131044307	50	10
10502676	8,5	75	117	5709131044475	50	10
10502680	9,0	81	125	5709131044659	50	10
10502685	9,5	81	125	5709131044772	50	10
10502689	10,0	87	133	5709131044949	50	10
10502690	10,5	87	133	5709131045137	30	10
10502691	11,0	94	142	5709131045274	30	10
10502693	12,0	101	151	5709131045564	30	10
10502695	13,0	101	151	5709131045847	30	10
10502697	14,0	108	160	5709131045922	30	10
10502699	15,0	114	169	5709131045991	15	10
10502701	16,0	120	178	5709131046097	15	5

**4-KRAWĘDZIOWA SZLIFOWANA KOŃCÓWKA Z WĘGLIKA** zmniejsza nacisk wiercenia i zapewnia doskonałe centrowanie

**POGŁĘBIONA I SZLIFOWANA PODWÓJNA SPIRALA** zapewnia więcej miejsca do odprowadzania wiórów

**ZREDUKOWANA POWIERZCHNIA STYCZNA SPIRALI** zapewnia przeświet korpusu i mniejsze tarcie

**KORPUS ZE STALI CHROMOWO-WANADOWEJ** jest hartowany do 56 HRC w celu zapewnienia dużej wytrzymałości.

**ZAWSZE UŻYWAJ CHŁODZIWA** podczas wiercenia za pomocą wiertel spiralnych TCT, aby wydłużyć ich żywotność. Zaleca się użycie emulsji o stężeniu 3–6%.



10502671





## SPEEDBOR™

## IRWIN®

W roku 1885, Charles Irwin opatentował świder spiralny i wraz z czterema partnerami biznesowymi założył firmę IRWIN® Auger Bit Company w Ohio, USA. Ponad 125 lat później firma IRWIN® jest nadal wiodącym producentem wiertel do drewna i akcesoriów. Niezależnie od tego, jaki projekt jest do wykonania, firma IRWIN® Tools oferuje wiertło, które sprosta danemu zadaniu. Nasz znak jakości wybito tuż nad uchwytem naszej pełnej gamy wiertel. Bez względu na to, czy zadanie wymaga wywiercenia w szybki sposób precyzyjnych otworów, czy przeprowadzenia dokładnych prac wykończeniowych, IRWIN® ma w swojej ofercie wiertło do każdego zastosowania i spełniające wszystkie potrzeby.

Profesjonaliści mogą poprawić swoją wydajność i dokładność dzięki innowacyjnym gamom IRWIN®. Wiertła do drewna IRWIN® Blue Groove 4X i Blue Groove 6X podnoszą poprzeczkę pod względem jakości i wydajności narzędzia. Wiodąca technologia wiertel wykorzystuje prawdziwe „krawędzie tnące”, które wgrzyzają się w drewno, a nie zeszkrobują jego warstwy. Najnowsza generacja wiertła Blue Groove Power zapewnia wyjątkową trwałość dzięki technologii bimetalicznej.



### WIERTŁA Z POTRÓJNĄ SPIRALĄ I PŁASKIE



BLUE GROOVE POWER



BLUE GROOVE 6X



BLUE GROOVE 4X

### WIERTŁA TRADYCYJNE



ŚWIDER SPIRALNY



Z KOŃCÓWKĄ CENTRUJĄCĄ

### PRZEDŁUŻKI



PRZEDŁUŻKI DO SZYBKIEJ WYMIANY



PRZEDŁUŻKI STANDARDOWE



## WIERTŁA DO DREWNA BLUE GROOVE POWER



**PEŁNA KOŃCÓWKA ŚRUBOWA**

**KOMPAKTOWA DŁUGOŚĆ**

**POTRÓJNA STOŻKOWA SPIRALA**

**UCHWYT SZYBKIEJ WYMIANY**

**WYJĄTKOWA WYTRZYMAŁOŚĆ**

**TOUGHER THAN NAILS**

**NAJTRWAŁSZE WIERTŁO DO DREWNA**

- 1. WYJĄTKOWA WYTRZYMAŁOŚĆ**  
Końcówka HSS wyprodukowana z użyciem bimetalowych krawędzi tnących zapewnia długą trwałość przy wymagających pracach, takich jak obróbka drewna z gwoździami
- 2. PEŁNA KOŃCÓWKA ŚRUBOWA**  
Do łatwego przewiercania z większą dokładnością
- 3. POTRÓJNA STOŻKOWA SPIRALA**  
Szybsze odprowadzanie wiórów, mniejsza szansa zaklinowania wiertła i łatwe użycie
- 4. KOMPAKTOWA DŁUGOŚĆ**  
 Mieści się pomiędzy rozpórkami w większości zastosowań
- 5. UCHWYT SZYBKIEJ WYMIANY**  
Uchwyt szybkiej wymiany o rozmiarze 1/4" z końcówkami 14–16 mm i uchwyt szybkiej wymiany o rozmiarze 3/8" z końcówkami 18–32 mm

**LONG-LASTING**  
**BiMetal**  
**TECHNOLOGY**

Uchwyt szybkiej wymiany

Drewno z gwoździami

\* Do 6 razy szybsze w porównaniu do klasycznych płaskich wiertel IRWIN® SPEEDBOR®

\*50 razy większa wytrzymałość niż wiertła Blue Groove 6X przy pracach, takich jak obróbka drewna z gwoździami



10507713



10507720



10507764

NR KAT.	OPIS	EAN	OPAKOWANIE TRANSP.	OPAKOWANIE ZBIORCZE
10507712	BlueGroove Power 14 mm	5706915077124	36	1
10507713	BlueGroove Power 16 mm	5706915077131	36	1
10507714	BlueGroove Power 18 mm	5706915077148	36	1
10507715	BlueGroove Power 20 mm	5706915077155	36	1
10507716	BlueGroove Power 22 mm	5706915077162	36	1
10507717	BlueGroove Power 25 mm	5706915077179	36	1
10507718	BlueGroove Power 28 mm	5706915077186	36	1
10507719	BlueGroove Power 32 mm	5706915077193	36	1

### ZESTAWY WIERTEŁ DO DREWNA BLUE GROOVE POWER

NR KAT.	OPIS	EAN	OPAKOWANIE TRANSP.	OPAKOWANIE ZBIORCZE
10507720	Blue Groove Power, zestaw 3 szt.: 14/16/18 mm	5706915077209	36	1
10507764	Blue Groove Power, zestaw 3 szt.: 20/22/25 mm	5706915077643	36	1

### ZESTAWY RÓŻNYCH WIERTEŁ DO DREWNA BLUE GROOVE POWER I BLUE GROOVE 6X

NR KAT.	OPIS	EAN	OPAKOWANIE TRANSP.	OPAKOWANIE ZBIORCZE
10507593	Zestaw różnych wiertel 8 szt.	5706915075939	6	1



## SPEEDBOR™

# WIERTŁA DO DREWNA BLUE GROOVE 6X

### BLUE 6X GROOVE



**6-KROTNIE SZYBSZE W PORÓWNIANIU ZE STANDARDOWYMI WIERTŁAMI PŁASKIMI SPEEDBOR™**



\* Do 6 razy szybsze w porównaniu do klasycznych płaskich wiertel IRWIN™ SPEEDBOR™



Uchwyt szybkiej wymiany



Energoszzczędność



Drewno

#### 1. TRZY GRZBIETY TNĄCE

Wiercenie równych otworów przy minimalnym ryzyku wylamania drewna

#### 2. PEŁNA KOŃCÓWKA ŚRUBOWA

Do łatwego przewiercania z większą dokładnością

#### 3. POTRÓJNA STOŻKOWA SPIRALA

Szybsze odprowadzanie wiórów, mniejsze ryzyko zaklinowania wiertła i łatwe użycie

#### 4. HARTOWANE NA CAŁEJ DŁUGOŚCI

Podwyższona trwałość

#### 5. UCHWYT SZYBKIEJ WYMIANY 1/4"/6 mm

Minimalizuje ryzyko wyszlifnięcia występujące w przypadku standardowych uchwytów i jest zgodny z uchwytami szybkiej wymiany 1/4"/6 mm

#### 6. DOSTĘPNE RÓŻNE DŁUGOŚCI — 4", 6" I 16"

Wiertła krótkie do wiercenia w ograniczonych przestrzeniach. Idealne do otworów o głębokości do 2" (50 mm)  
Wiertła o standardowej długości idealne do otworów o głębokości do 4" (100 mm)

Wiertła o przedłużonej długości zawierają otwór w spirali ułatwiający prowadzenia przewodów przez ściany, sufit i podłogi

NR KAT.	OPIS	EAN	OPAKOWANIE TRANSP.	OPAKOWANIE ZBIORCZE
<b>WIERTŁA KRÓTKIE – 4"/100 mm</b>				
1921930	Blue Groove 6X 14 mm x 4"	5706919219308	36	3
1921991	Blue Groove 6X 16 mm x 4"	5706919219919	36	3
1921992	Blue Groove 6X 18 mm x 4"	5706919219926	36	3
1921993	Blue Groove 6X 20 mm x 4"	5706919219933	36	3
1921994	Blue Groove 6X 22 mm x 4"	5706919219940	36	3
1921995	Blue Groove 6X 25 mm x 4"	5706919219957	36	3
1921996	Blue Groove 6X 28 mm x 4"	5706919219964	36	3
1921997	Blue Groove 6X 32 mm x 4"	5706919219971	36	3
<b>WIERTŁA O STANDARDOWEJ DŁUGOŚCI – 6"/152 mm</b>				
10507602	Blue Groove 6X 14 mm x 6"	5706915076028	36	6
10506620	Blue Groove 6X 16 mm x 6"	5706915066203	36	6
10506621	Blue Groove 6X 18 mm x 6"	5706915066210	36	6
10506622	Blue Groove 6X 20 mm x 6"	5706915066227	36	6
10506623	Blue Groove 6X 22 mm x 6"	5706915066234	36	6
10506624	Blue Groove 6X 25 mm x 6"	5706915066241	36	6
10506625	Blue Groove 6X 28 mm x 6"	5706915066258	36	6
10506626	Blue Groove 6X 32 mm x 6"	5706915066265	36	6
<b>WIERTŁA O PRZEDŁUŻONEJ DŁUGOŚCI – 16"/400 mm</b>				
1921998	Blue Groove 6X 14 mm x 16"	5706919219988	36	3
1921999	Blue Groove 6X 16 mm x 16"	5706919219995	36	3
1922000	Blue Groove 6X 18 mm x 16"	5706919220007	36	3
1922001	Blue Groove 6X 20 mm x 16"	5706919220014	36	3
1922002	Blue Groove 6X 22 mm x 16"	5706919220021	36	3
1922003	Blue Groove 6X 25 mm x 16"	5706919220038	36	3
1922004	Blue Groove 6X 28 mm x 16"	5706919220045	36	3
1922005	Blue Groove 6X 32 mm x 16"	5706919220052	36	3



Wiercenie w drewnie



10506627

## ZESTAWY WIERTEŁ DO DREWNA BLUE GROOVE 6X

NR KAT.	OPIS	EAN	OPAKOWANIE TRANSP.	OPAKOWANIE ZBIORCZE
10506627	Blue Groove 6X, zestaw 3 szt.: 20/22/25 mm	5706915066272	6	1
1922006	Blue Groove 6X, zestaw 3 szt. na zacisk: 16/20/25 mm	5706919220069	36	3
1922007	Blue Groove 6X, zestaw 5 szt. na zacisk: 16/18/20/22/25 mm + przedłużka	5706919220076	1	1

## WIERTŁA PŁASKIE BLUE GROOVE 4X



**4-KROTNIE SZYBSZE  
W PORÓWNANIU ZE  
STANDARDOWYMI WIERTŁAMI  
PŁASKIMI**



\* Do 4 razy szybsze  
w porównaniu do  
klasycznych płaskich  
wiertel IRWIN® SPEEDBOR®



Uchwyt  
szybkiej  
wymiany



Energoozczędność



Drewno

**KOŃCÓWKA  
I KRAWĘDŹ  
TNĄCA BLUE-  
GROOVE**

**1. PODWÓJNE GRZBIETY TNĄCE**

Rysują zewnętrzną część otworu, zmniejszając ryzyko  
wyłamania drewna

**2. GRUBSZA KRAWĘDŹ TNĄCA**

Zapewnia dłuższą żywotność wiertła

**3. KOŃCÓWKA I KRAWĘDŹ TNĄCA BLUE-  
GROOVE**

Przyspiesza odprowadzanie wiórów

**4. 10% WIĘKSZY UCHWYT**

Wzmocniona wytrzymałość

**5. SZEŚCIOKĄTNY UCHWYT 1/4"/6 mm**

Zapobiega wyslizgnięciu się z uchwytu

### WIERTŁA PŁASKIE BLUE GROOVE 4X – DŁUGOŚĆ 152 mm

NR KAT.	OPIS	EAN	OPAKOWANIE TRANSP.	OPAKOWANIE ZBIORCZE
10502803	6 mm	0024721013811	36	6
10502804	8 mm	0024721013828	36	6
10502805	10 mm	0024721013835	36	6
10502806	12 mm	0024721013842	36	6
10502807	13 mm	0024721013859	36	6
10502808	14 mm	0024721013866	36	6
10502809	16 mm	0024721013873	36	6
10502810	17 mm	0024721889171	36	6
10502811	18 mm	0024721013880	36	6
10502812	19 mm	0024721013897	36	6
10502813	20 mm	0024721013903	36	6
10502814	22 mm	0024721013910	36	6
10502815	24 mm	0024721013934	36	6
10502816	25 mm	0024721013941	36	6
10502817	26 mm	0024721013958	36	6
10502818	28 mm	0024721013965	36	3
10502819	30 mm	0024721013972	36	3
10502820	32 mm	0024721013989	36	3
10502821	35 mm	0024721014009	36	3
10502822	38 mm	0024721014016	36	3
10502823	40 mm	0024721889409	36	3



10502813

NR KAT.	OPIS	EAN	OPAKOWANIE TRANSP.	OPAKOWANIE ZBIORCZE
IW4041002	Blue Groove 4X, zestaw 17 szt.: 6/8/10/12/13/14/16/18/19/20/22/24/25/28/32/35/38 mm	5054905255213	5	5
IW4041003	Blue Groove, zestaw 3 szt.: 16/20/25 mm	5054905255480	6	6
IW4041010	Zestaw 8 szt. wiertel Blue Groove 4X, średniej wielkości kasety: 12/16/18/20/22/25/28/32 mm	5054905247850	5	5
IW4041011	Zestaw 8 szt. wiertel Blue Groove 4X, średniej wielkości kasety: 12/14/16/18/20/22/25/32 mm	5054905247867	5	5
IW4042202	Zestaw 6 szt. wiertel Blue Groove 6X, średniej wielkości kasety: 16/18/20/22/25/32 mm	5054905247874	5	5



IW4041011

## SPEEDBOR™

### WIERTŁA PŁASKIE BLUE GROOVE 4X – DŁUGOŚĆ 400 mm



**WIĘKSZA DŁUGOŚĆ** zwiększa zasięg  
**NIE DO UŻYTKU** z przedłużkami lub stacjonarnymi wiertarkami pionowymi

NR KAT.	OPIS	EAN	OPAKOWANIE TRANSP.	OPAKOWANIE ZBIORCZE
10502830	6 mm	0024721886064	36	6
10502831	8 mm	0024721886088	36	6
10502832	10 mm	0024721013064	36	6
10502833	12 mm	0024721014153	36	6
10502834	13 mm	0024721014184	36	6
10502835	14 mm	0024721013071	36	6
10502836	16 mm	0024721014191	36	6
10502837	18 mm	0024721014207	36	6
10502838	19 mm	0024721013088	36	6
10502839	20 mm	0024721014214	36	6
10502840	22 mm	0024721014221	36	6
10502842	25 mm	0024721014245	36	6
10502843	28 mm	0024721014269	18	3
10502844	30 mm	0024721014276	18	3
10502845	32 mm	0024721014283	18	3
10502846	35 mm	0024721014290	18	3

### ZESTAWY WIERTEŁ PŁASKICH BLUE GROOVE 4X



10502826

NR KAT.	OPIS	EAN	OPAKOWANIE TRANSP.	OPAKOWANIE ZBIORCZE
10502826	Zestaw 6 szt. wiertel Blue Groove 4X: 10/13/16/19/22/25 mm	24721253149	6	1

## Z KOŃCÓWKĄ CENTRUJĄCĄ BRAD POINT

### BRAD POINT

### SOLIDNE ŚWIDRY SPIRALNE Z GRZBIETAMI TNĄCYMI



**KOŃCÓWKA CENTRUJĄCA BRAD POINT** zapewnia dokładne umiejscowienie wiertła przed rozpoczęciem wiercenia

**PRECYZYJNIE OSZLIFOWANA KOŃCÓWKA** jest przydatna przy wyrobieniu mebli, dyblowaniu, pracach stolarskich oraz innych pracach w drewnie, które wymagają wykonywania dokładnych otworów

**KRAWĘDZIE TNĄCE GRZBIETU** zmniejszają szansę na powstanie drzazg i pozwalają uzyskać gładki i równy otwór

**SZEROKIE SPIRALE** szybko i ciągle odprowadzanie wiórów



Doskonale do każdego rodzaju drewna  
Wykonuje idealne i pewne otwory

NR KAT.	ŚREDNICA mm	DŁUGOŚĆ ODCINKA ROBOCZEGO mm	DŁUGOŚĆ CAŁKOWITA mm	EAN	OPAKOWANIE TRANSP.	OPAKOWANIE ZBIORCZE
10502792	3,0	37	67	5709131134534	200	10
10502793	4,0	52	88	5709131134558	200	10
10502794	5,0	59	95	5709131134572	200	10
10502795	6,0	67	103	5709131134596	200	10
10502796	8,0	78	119	5709131134619	200	10
10502797	10,0	87	136	5709131134633	200	10
10502798	12,0	100	145	5709131134657	100	10
10502799	13,0	104	149	5709131134671	100	10
10502800	16,0	130	178	5709131134695	25	5

### ZESTAW RÓŻNYCH WIERTEŁ

NR KAT.	OPIS	EAN	OPAKOWANIE TRANSP.	OPAKOWANIE ZBIORCZE
IW3031505	Zestaw 14 szt. różnych wiertel w małej kasce: HSS Cobalt 2/3/3,5/4/6/8 mm, do kamienia 4/5/6/8 mm, do drewna 3/4/6/8 mm	5054905247829	5	5

## PRZEDŁUŻKI DO SZYBKIEJ WYMIANY LOCK-N-LOAD™

6-KROTNIE SZYBSZE W PORÓWNIANIU ZE STANDARDOWYMI WIERTŁAMI PŁASKIMI



ZGODNOŚĆ Z SYSTEMEM LOCK-N-LOAD™

6,3 mm (1/4")	
	WSZYSTKIE KOŃCÓWKI POWER
	WSZYSTKIE GROTY
	WSZYSTKIE BLUE GROOVE 4X
	WSZYSTKIE BLUE GROOVE 6X
	BLUE GROOVE POWER 14 – 16 mm
	WIERTŁA WIELOSTOPNIOWE 1M – 2M

SYSTEM LOCK-N-LOAD™ umożliwia szybkie zwalnianie jedną ręką  
**KONSTRUKCJA SZCZĘKI** bezpiecznie trzyma końcówki na 6 spłaszczonych powierzchniach, a także w zapadce kulowej  
**ZAKRES QUICK CHANGE 1/4"** mocuje teraz groty  
**TULEJA I KORPUS ZE STALI WĘGLOWEJ** zapewniają większą wytrzymałość i trwałość  
**ZGODNOŚĆ Z SYSTEMEM LOCK-N-LOAD™**



9,5 mm (3/8")	
	WIERTŁA WIELOSTOPNIOWE (ROZMIAR 3M – 4M)
	TRZPIENIE OTWORNICY 9,5 mm
	BLUE GROOVE POWER 18 – 32 mm

NR KAT.	OPIS	EAN	OPAKOWANIE TRANSP.	OPAKOWANIE ZBIORCZE
10508166	Uchwyt Quick Change 1/4" – 2,5"/65 mm	5706915081664	48	6
10508167	Uchwyt Quick Change 1/4" – 6"/150 mm	5706915081671	48	6
10508168	Uchwyt Quick Change 1/4" – 12"/300 mm	5706915081688	48	6
10508170	Uchwyt Quick Change 3/8" – 5,5"/140 mm	5706915081701	24	3
10508171	Uchwyt Quick Change 3/8" – 12"/300 mm	5706915081718	24	3
10502824	Przedłużka Blue Groove 12"/300 mm	0024721056016	48	6
10502825	Przedłużka Blue Groove 6"/150 mm	0024721056009	48	6



10508167

## ŚWIDER SPIRALNY

SOLIDNE ŚWIDRY SPIRALNE Z GRZBIETAMI TNĄCYMI



The Original  
**AUGER**

### ŚWIDRY SPIRALNE

**SAMOWIERZĄCA KOŃCÓWKA** do szybkiego wiercenia we wszystkich gatunkach drewna

**PROFIL Z POJEDYNCZYM GRZBIETEM** zapewnia gładzszą wykończenie otworu

**BARDZO SZEROKA SPIRALA** przyspiesza odprowadzanie wiórów

**WYKONANE W CAŁOŚCI Z HARTOWANEJ STALI** w celu zapewnienia większej trwałości

**UCHWYT SZEŚCIOKĄTNY** zapobiega wyslizgnięciu się z uchwytu

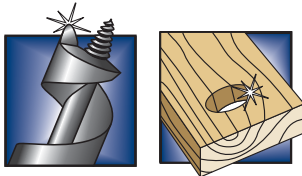

Doskonale do każdego rodzaju drewna  
Wykonuje idealne i pewne otwory



10502761

NR KAT.	ŚREDNICA mm	DŁUGOŚĆ ODCINKA ROBOCZEGO mm	DŁUGOŚĆ CAŁKOWITA mm	UCHWYT SZEŚCIOKĄT. mm	UCHWYT SZEŚCIOKĄT. cale	EAN	OPAKOWANIE TRANSP.	OPAKOWANIE ZBIORCZE
10502738	5,0	73	150	3,9	5/32	5709131135579	24	1
10502739	6,0	114	191	4,8	3/16	5709131133490	24	1
10502740	6,0	323	400	4,8	3/16	5709131133957	24	1
10502741	8,0	114	191	5,6	7/32	5709131133513	24	1
10502742	8,0	323	400	5,6	7/32	5709131133971	24	1
10502744	10,0	114	191	7,9	5/16	5709131133537	24	1
10502745	10,0	323	400	7,9	5/16	5709131133995	24	1
10502747	11,0	114	191	7,9	5/16	5709131133551	24	1
10502748	12,0	114	191	7,9	5/16	5709131133575	24	1
10502749	12,0	323	400	7,9	5/16	5709131134015	24	1
10502751	13,0	114	191	7,9	5/16	5709131133599	24	1
10502752	13,0	323	400	7,9	5/16	5709131134039	24	1
10502754	14,0	126	191	7,9	5/16	5709131133612	24	1
10502755	14,0	335	400	7,9	5/16	5709131134053	24	1
10502756	15,0	126	191	7,9	5/16	5709131133636	24	1
10502757	16,0	126	191	7,9	5/16	5709131133650	24	1
10502758	16,0	335	400	7,9	5/16	5709131134077	24	1
10502760	17,0	126	191	7,9	5/16	5709131133674	24	1
10502761	18,0	126	191	7,9	5/16	5709131133698	24	1
10502762	18,0	335	400	7,9	5/16	5709131134091	24	1
10502764	19,0	126	191	7,9	5/16	5709131133711	24	1
10502765	19,0	335	400	7,9	5/16	5709131134114	24	1
10502766	20,0	126	191	7,9	5/16	5709131133735	24	1
10502767	20,0	335	400	7,9	5/16	5709131134138	24	1
10502769	22,0	126	191	7,9	5/16	5709131133759	24	1
10502770	22,0	335	400	7,9	5/16	5709131134152	24	1
10502772	24,0	126	191	7,9	5/16	5709131133773	24	1
10502773	24,0	335	400	7,9	5/16	5709131134176	24	1
10502774	25,0	126	191	7,9	5/16	5709131133797	24	1
10502775	25,0	335	400	7,9	5/16	5709131134190	24	1
10502776	26,0	126	191	11,1	7/16	5709131133810	24	1
10502777	26,0	335	400	11,1	7/16	5709131134213	24	1
10502778	28,0	175	240	11,1	7/16	5709131133834	24	1
10502779	28,0	335	400	11,1	7/16	5709131134237	24	1
10502780	30,0	175	240	11,1	7/16	5709131133858	24	1
10502781	30,0	335	400	11,1	7/16	5709131134251	16	1
10502782	32,0	175	240	11,1	7/16	5709131133872	24	1
10502783	32,0	335	400	11,1	7/16	5709131134275	16	1
10502784	35,0	175	240	11,1	7/16	5709131133896	24	1
10502785	35,0	335	400	11,1	7/16	5709131134312	16	1
10502786	36,0	335	400	11,1	7/16	5709131134336	16	1
10502787	38,0	175	240	11,1	7/16	5709131133919	24	1
10502788	40,0	175	240	11,1	7/16	5709131133933	24	1

### PRZEDŁUŻKI DO ŚWIDRÓW SPIRALNYCH



10502790

NR KAT.	OPIS	EAN	OPAKOWANIE TRANSP.	OPAKOWANIE ZBIORCZE
10502789	Przedłużka 5/16"/7,9 mm, dł. 450 mm do świdrów Ø 10 – 25 mm	5709131134756	25	5
10502790	Przedłużka 7/16"/11,1 mm, dł. 450 mm do świdrów Ø 26 – 40 mm	5709131134756	25	5

# GROTY I KOŃCÓWKI DO WKREĆANIA



# SERIA IRWIN® IMPACT PRO PERFORMANCE SERIES™

## KOŃCÓWKI I AKCESORIA PRZEZNACZONE DO WKRĘTAREK UDAROWYCH.

Firma IRWIN® wprowadziła na rynek produkty IMPACT PRO PERFORMANCE SERIES: nową linię innowacyjnych, wytrzymałych udarowych końcówek magnetycznych\*, zaprojektowanych dla profesjonalistów, którzy oczekują od swoich narzędzi i akcesoriów najwyższej wydajności, mocy i trwałości. Zaprojektowane do użytku z najmocniejszymi wkrętarkami i wiertarkami udarowymi do wykonywania wielu zastosowań związanych z mocowaniem w metalu i drewnie, te solidne i niezawodne końcówki udarowe są w stanie sprostać najwyższym wymaganiom dotyczącym siły obrotu i momentu obrotowego.

**PEŁNE DOPASOWANIE KOŃCÓWKI**



**GROTY**

**FORMOWANY OBSZAR**

**WYPRODUKOWANE Z WYTRZYMAŁEJ STALI WYSOKIEJ KLASY**

**OPTYMALNE WYGINANIE**



- 1. PEŁNE DOPASOWANIE KOŃCÓWKI**  
Eliminuje chybotaenie i zmniejsza ześlizgiwanie końcówki na główce śruby
- 2. FORMOWANY OBSZAR**  
Końcówka wygina się wraz z momentem obrotowym wkrętarki udarowej
- 3. OPTYMALNE WYGINANIE**  
Do przeniesienia maksymalnego momentu obrotowego na wkręt i maksymalnego wydłużenia żywotności
- 4. WYPRODUKOWANE Z WYTRZYMAŁEJ STALI WYSOKIEJ KLASY**  
Przystosowane do wysokiego momentu obrotowego

### GROTY IMPACT PRO PHILLIPS® 25 MM



NR KAT.	OPIS	EAN	OPAKOWANIE ZBIORCZE
Opakowanie blister			
IW6061301	Końcówki do wkręcania Impact Pro – groty Phillips® 25 mm, 2 x PH1	5054905037130	5
IW6061302	Końcówki do wkręcania Impact Pro – groty Phillips® 25 mm, 2 x PH2	5054905037147	5
IW6061303	Końcówki do wkręcania Impact Pro – groty Phillips® 25 mm, 2 x PH3	5054905037154	5

### GROTY IMPACT PRO 25 MM Z KWADRATOWYM ZAGŁĘBIENIEM



NR KAT.	OPIS	EAN	OPAKOWANIE ZBIORCZE
Opakowanie blister			
IW6061201	Końcówki do wkręcania Impact Pro – groty z kwadratowym zagłębieniem 25 mm, 2 x SQ1	5054905037772	5
IW6061202	Końcówki do wkręcania Impact Pro – groty z kwadratowym zagłębieniem 25 mm, 2 x SQ2	5054905037789	5
IW6061203	Końcówki do wkręcania Impact Pro – groty z kwadratowym zagłębieniem 25 mm, 2 x SQ3	5054905037796	5

### GROTY IMPACT PRO POZI 25 MM



NR KAT.	OPIS	EAN	OPAKOWANIE ZBIORCZE
Opakowanie blister			
IW6061407	Końcówki do wkręcania Impact Pro – groty Pozi 25 mm, 2 x PZ2	5054905252458	5
IW6061408	Końcówki do wkręcania Impact Pro – groty Pozi 25 mm, 10 x PZ2	5054905252465	5
IW6061409	Końcówki do wkręcania Impact Pro – groty Pozi 25 mm, 2 x PZ1	5054905252489	5
IW6061410	Końcówki do wkręcania Impact Pro – groty Pozi 25 mm, 10 x PZ1	5054905252533	5
IW6061411	Końcówki do wkręcania Impact Pro – groty Pozi 25 mm, 2 x PZ3	5054905252540	5
IW6061412	Końcówki do wkręcania Impact Pro – groty Pozi 25 mm, 10 x PZ3	5054905252557	5



# GROTY I KOŃCÓWKI DO WKREĆANIA

## GROTY IMPACT PRO HEX 25 MM



NR KAT.	OPIS	EAN	OPAKOWANIE ZBIORCZE
Opakowanie blister			
IW6061101	Końcówki do wkręcania Impact Pro – groty Hex 25 mm, 2 x HEX5	5054905037635	5
IW6061115	Końcówki do wkręcania Impact Pro – końcówki HEX 25 mm Power, 2 x HEX4	5054905252472	5



## GROTY PŁASKIE IMPACT PRO 25 MM



NR KAT.	OPIS	EAN	OPAKOWANIE ZBIORCZE
Opakowanie blister			
IW6061504	Końcówki do wkręcania Impact Pro – groty płaskie 25 mm, 2 x SL6-8	5054905252687	5
IW6061505	Końcówki do wkręcania Impact Pro – groty płaskie 25 mm, 2 x SL8-10	5054905252694	5
IW6061506	Końcówki do wkręcania Impact Pro – groty płaskie 25 mm, 2 x SL10-12	5054905252700	5



## GROTY IMPACT PRO TORX 25 MM



NR KAT.	OPIS	EAN	OPAKOWANIE ZBIORCZE
Opakowanie blister			
IW6061610	Końcówki do wkręcania Impact Pro – groty Torx 25 mm, 2 x T20	5054905252496	5
IW6061611	Końcówki do wkręcania Impact Pro – groty Torx 25 mm, 2 x T25	5054905252502	5
IW6061612	Końcówki do wkręcania Impact Pro – groty Torx 25 mm, 2 x T30	5054905252519	5
IW6061613	Końcówki do wkręcania Impact Pro – groty Torx 25 mm, 2 x T40	5054905252526	5
IW6061614	Końcówki do wkręcania Impact Pro – groty Torx 25 mm, 2 x T10	5054905252564	5
IW6061615	Końcówki do wkręcania Impact Pro – groty Torx 25 mm, 2 x T15	5054905252571	5



## ZESTAW GROTÓW IMPACT PRO 25 MM



NR KAT.	OPIS	EAN	OPAKOWANIE ZBIORCZE
Zestawy			
IW6062503	Końcówki do wkręcania Impact Pro – groty Pozi 25 mm, zestaw 10 szt.: 2 x PZ1, 5 x PZ2, 2 x PZ3 + uchwyt	5054905252397	5
IW6061607	Końcówki do wkręcania Impact Pro – groty Torx 25 mm, zestaw: 1 x TR10, 1 x TR15, 1 x TR20, 1 x TR25, 1 x TR27, 1 x TR30	5054905037420	5



Groty i końcówki do wkręcania



## IMPACT PRO PERFORMANCE SERIES

### KOŃCÓWKI POWER



- 1. WYDŁUŻONA STREFA SKRĘTNA**  
Maksymalizuje żywotność końcówki i siłę skrętu w ekstremalnych zastosowaniach
- 2. PEŁNE DOPASOWANIE KOŃCÓWKI**  
Eliminuje chybotań i zmniejsza ześlizgiwanie końcówki na główce śruby
- 3. FORMOWANY OBSZAR**  
Końcówka wygina się wraz z momentem obrotowym wkrętarce udarowej
- 4. OPTYMALNE WYGINANIE**  
Do przeniesienia maksymalnego momentu obrotowego na wkręt i maksymalnego wydłużenia żywotności

### KOŃCÓWKI IMPACT PRO PHILLIPS® 57 MM POWER



NR KAT.	OPIŚ	EAN	OPAKOWANIE ZBIORCZE
Opakowanie blister			
IW6061305	Końcówki do wkręcania Impact Pro – końcówki Phillips® 57 mm Power, 2 x PH1	5054905037178	5
IW6061306	Końcówki do wkręcania Impact Pro – końcówki Phillips® 57 mm Power, 2 x PH2	5054905037185	5
IW6061308	Końcówki do wkręcania Impact Pro – końcówki Phillips® 57 mm Power, 5 x PH2	5054905037208	5
IW6061309	Końcówki do wkręcania Impact Pro – końcówki Phillips® 57 mm Power, 10 x PH2	5054905037215	5
IW6061307	Końcówki do wkręcania Impact Pro – końcówki Phillips® 57 mm Power, 2 x PH3	5054905037192	5



### KOŃCÓWKI IMPACT PRO POZI 57 MM POWER



NR KAT.	OPIŚ	EAN	OPAKOWANIE ZBIORCZE
Opakowanie blister			
IW6061401	Końcówki do wkręcania Impact Pro – końcówki Pozi 57 mm Power, 2 x PZ2	5054905037321	5
IW6061413	Końcówki do wkręcania Impact Pro – końcówki Pozi 57 mm Power, 2 x PZ1	5054905252588	5
IW6061414	Końcówki do wkręcania Impact Pro – końcówki Pozi 57 mm Power, 2 x PZ3	5054905252595	5



### KOŃCÓWKI IMPACT PRO 57 MM POWER Z KWADRATOWYM ZAGŁĘBIENIEM



NR KAT.	OPIŚ	EAN	OPAKOWANIE ZBIORCZE
Opakowanie blister			
IW6061204	Końcówki do wkręcania Impact Pro – końcówki z kwadratowym zagłębieniem 57 mm Power, 2 x SQ1	5054905037802	5
IW6061205	Końcówki do wkręcania Impact Pro – końcówki z kwadratowym zagłębieniem 57 mm Power, 2 x SQ2	5054905037819	5
IW6061208	Końcówki do wkręcania Impact Pro – końcówki z kwadratowym zagłębieniem 57 mm Power, 10 x SQ2	5054905037840	5
IW6061206	Końcówki do wkręcania Impact Pro – końcówki z kwadratowym zagłębieniem 57 mm Power, 2 x SQ3	5054905037826	5



## IMPACT PRO PERFORMANCE SERIES

### KOŃCÓWKI IMPACT PRO HEX 57 MM POWER



NR KAT.	OPIS	EAN	OPAKOWANIE ZBIORCZE
Opakowanie blister			
IW6061102	Końcówki do wkręcania Impact Pro – końcówki HEX 57 mm Power, 2 x HEX4	5054905037642	5
IW6061103	Końcówki do wkręcania Impact Pro – końcówki HEX 57 mm Power, 2 x HEX5	5054905037659	5
IW6061104	Końcówki do wkręcania Impact Pro – końcówki HEX 57 mm Power, 2 x HEX6	5054905037666	5



### ZESTAW KOŃCÓWEK IMPACT PRO TORX 57 MM POWER



NR KAT.	OPIS	EAN	OPAKOWANIE ZBIORCZE
Opakowanie blister			
IW6061601	Końcówki do wkręcania Impact Pro – końcówki Torx 57 mm Power, zestaw 2 x T10	5054905037369	5
IW6061602	Końcówki do wkręcania Impact Pro – końcówki Torx 57 mm Power, zestaw 2 x T15	5054905037376	5
IW6061603	Końcówki do wkręcania Impact Pro – końcówki Torx 57 mm Power, zestaw 2 x T20	5054905037383	5
IW6061604	Końcówki do wkręcania Impact Pro – końcówki Torx 57 mm Power, zestaw 2 x T25	5054905037390	5
IW6061608	Końcówki do wkręcania Impact Pro – zestaw końcówek Torx 57 mm Power: T15, T20, T25	5054905037437	5
IW6061618	Końcówki do wkręcania Impact Pro – końcówki Torx 57 mm Power, 2 x T30	5054905252601	5



### KOŃCÓWKI IMPACT PRO PHILLIPS® 89 MM POWER



NR KAT.	OPIS	EAN	OPAKOWANIE ZBIORCZE
Opakowanie blister			
IW6061311	Końcówki do wkręcania Impact Pro – końcówki Phillips® 89 mm Power, 2 x PH2	5054905037239	5
IW6061312	Końcówki do wkręcania Impact Pro – końcówki Phillips® 89 mm Power, 5 x PH2	5054905037246	5
IW6061313	Końcówki do wkręcania Impact Pro – końcówki Phillips® 89 mm Power, 10 x PH2	5054905037253	5



### KOŃCÓWKI IMPACT PRO 89 MM POWER Z KWADRATOWYM ZAGŁĘBIENIEM



NR KAT.	OPIS	EAN	OPAKOWANIE ZBIORCZE
Opakowanie blister			
IW6061210	Końcówki do wkręcania Impact Pro – końcówki z kwadratowym zagłębieniem 89 mm Power, 2 x SQ2	5054905037864	5





### KOŃCÓWKI IMPACT PRO HEX 89 MM POWER



NR KAT.	OPIS	EAN	OPAKOWANIE ZBIORCZE
Opakowanie blister			
IW6061108	Końcówki do wkręcania Impact Pro – końcówki HEX 89 mm Power, 2 x HEX5	5054905037703	5



### KOŃCÓWKI IMPACT PRO TORX 89 MM POWER



NR KAT.	OPIS	EAN	OPAKOWANIE ZBIORCZE
Opakowanie blister			
IW6061606	Końcówki do wkręcania Impact Pro – końcówki Torx 89 mm Power, 5 x T25	5054905037413	5



### KOŃCÓWKI IMPACT PRO PHILLIPS® 152 MM POWER



NR KAT.	OPIS	EAN	OPAKOWANIE ZBIORCZE
Opakowanie blister			
IW6061315	Końcówki do wkręcania Impact Pro – końcówki Phillips® 152 mm Power, 2 x PH2	5054905037277	5
IW6061316	Końcówki do wkręcania Impact Pro – końcówki Phillips® 152 mm Power, 5 x PH2	5054905037284	5



### KOŃCÓWKI IMPACT PRO 152 MM POWER KWADRATOWYM ZAGŁĘBIENIEM



NR KAT.	OPIS	EAN	OPAKOWANIE ZBIORCZE
Opakowanie blister			
IW6061214	Końcówki do wkręcania Impact Pro – końcówki z kwadratowym zagłębieniem 152 mm Power, 2 x SQ2	5054905037109	5



### KOŃCÓWKI IMPACT PRO HEX 152 MM POWER



NR KAT.	OPIS	EAN	OPAKOWANIE ZBIORCZE
Opakowanie blister			
IW6061112	Końcówki do wkręcania Impact Pro – końcówki HEX 152 mm Power, 2 x HEX5	5054905037741	5

# GROTY I KOŃCÓWKI DO WKREĆANIA

**IMPACT PRO**  
PERFORMANCE SERIES

## KOŃCÓWKI DO NAKRĘTEK



SPECJALNA KONSTRUKCJA

MAGNESY Z METALI ZIEM RZADKICH

UCHWYT SZYBKIEJ WYMIANY 1/4"

### 1. SPECJALNA KONSTRUKCJA

Chwyta element mocujący z boku, a nie na rogach, powodując mniejsze zdzieranie i wydłuża żywotność

### 2. MAGNESY Z METALI ZIEM RZADKICH

Przytrzymują końcówki o 4x mocniej niż magnesy standardowe

### 3. UCHWYT SZYBKIEJ WYMIANY 1/4"

Zaprojektowany, by współpracować z wkrętarkami udarowymi. Redukuje wysiłgnięcia z wiertarek ze standardowymi uchwytami

## KOŃCÓWKI DO NAKRĘTEK IMPACT PRO

NR KAT.	OPIS	DŁUGOŚĆ	EAN	OPAKOWANIE ZBIORCZE
Opakowanie blister				
IW6069102	Końcówka do nakrętek Impact Pro 1 x 6 mm (1/4")	65 mm	5054905037505	5
IW6069103	Końcówka do nakrętek Impact Pro 1 x 8 mm (5/16")	65 mm	5054905037512	5
IW6069104	Końcówka do nakrętek Impact Pro 1 x 9,5 mm (3/8")	65 mm	5054905037529	5
IW6069105	Końcówka do nakrętek Impact Pro 1 x 6 mm (1/4")	152 mm	5054905037536	5
IW6069106	Końcówka do nakrętek Impact Pro 1 x 8 mm (5/16")	152 mm	5054905037543	5
IW6069107	Końcówka do nakrętek Impact Pro 1 x 9,5 mm (3/8")	152 mm	5054905037550	5
IW6069114	Końcówka do nakrętek Impact Pro x1 7 mm (9/32")	65 mm	5054905252618	3
IW6069115	Końcówka do nakrętek Impact Pro x1 8 mm (5/16")	65 mm	5054905252625	3
IW6069116	Końcówka do nakrętek Impact Pro x1 10 mm (25/64")	65 mm	5054905252632	3
IW6069117	Końcówka do nakrętek Impact Pro x1 7 mm (9/32")	152 mm	5054905252649	5
IW6069118	Końcówka do nakrętek Impact Pro x1 8 mm (5/16")	152 mm	5054905252656	5
IW6069119	Końcówka do nakrętek Impact Pro x1 10 mm (25/64")	152 mm	5054905252663	5
Zestawy				
IW6069101	Zestaw końcówek do nakrętek Impact Pro: 6 mm (1/4"), 8 mm (5/16"), 9,5 mm (3/8")	65 mm	5054905037499	5
IW6069120	Zestaw końcówek do nakrętek Impact Pro: 7 mm (9/32"), 8 mm (5/16"), 10 mm (25/64")	65 mm	5054905252670	3



## IMPACT PRO PERFORMANCE SERIES

### UCHWYT IMPACT PRO



NR KAT.	OPIS	DŁUGOŚĆ	EAN	OPAKOWANIE ZBIORCZE
Opakowanie blister				
IW6064604	Kołnierz magnetyczny Impact Pro Performance	30 mm	5054905037628	5
IW6064603	Magnetyczny skrętny uchwyt do końcówek Impact Pro Performance	75 mm	5054905037482	5

### AKCESORIA IMPACT PRO



NR KAT.	OPIS	DŁUGOŚĆ	EAN	OPAKOWANIE ZBIORCZE
Opakowanie blister				
IW6064601	Uchwyt o kącie prostym Impact Pro	5	5054905238995	5
IW6064602	Elastyczna przedłużka o kącie prostym Impact Pro	5	5054905239008	5
IW6064605	Uchwyt beznarzędziowy Impact Pro	5	5054905239015	5



### PRZEDŁUŻKI QUICK-CHANGE DO KOŃCÓWEK UDAROWYCH

Posiadają opatentowaną konstrukcję szczęki, która jest kompatybilna ze wszystkimi akcesoriami z chwytem sześciokątnym 1/4", w tym z grotami

NR KAT.	OPIS	EAN	OPAKOWANIE TRANSP.	OPAKOWANIE ZBIORCZE
IW6064607	Przedłużka Quick-Change do końcówek udarowych – 12" – 1 szt.	5054905252434	48	5

### ZESTAWY DO PRZECHOWYWANIA IMPACT PRO PERFORMANCE

Przechowuj końcówki, adaptery i akcesoria pod ręką dzięki nowej gamie zestawów do przechowywania IRWIN®. Zaprojektowane, by zapewniać odporność na wymogi codziennego użytkowania, są dostępne w trzech różnych rozmiarach\*; wszystkie kasetki można ze sobą łączyć, tworząc bezpieczny moduł do przechowywania.

ŁATWE WYCIĄGANIE KOŃCÓWEK

WYTRZYMAŁA KASETA

WYTRZYMAŁA MODUŁOWA KASETA, UMOŻLIWIAJĄCA DOBRĄ ORGANIZACJĘ KOŃCÓWEK I AKCESORIÓW ORAZ ICH ŁATWE ZNAJDOWANIE



BEZPIECZNE ZAMKNIĘCIE

KASETKI DO ŁĄCZENIA — ELASTYCZNE MOŻLIWOŚCI PRZECHOWYWANIA

#### 1. ŁATWE WYCIĄGANIE KOŃCÓWEK

Małe uchwyty zawierają nowo zaprojektowane sekcje końcówek, zapewniające ich łatwe wyjmowanie i wkładanie

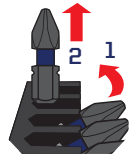

#### 2. WYTRZYMAŁA KASETA

Zaprojektowana z myślą o odporności na wymagające warunki codziennego użytkowania

#### 3. BEZPIECZNE ZAMKNIĘCIE

Łatwy w otwieraniu zatrzask utrzymuje kasetki bezpiecznie zamknięte, gdy nie są używane oraz blokuje je podczas ustawiania ich w stosy

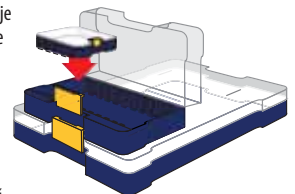

#### 4. KASETKI DO ŁĄCZENIA — ELASTYCZNE MOŻLIWOŚCI PRZECHOWYWANIA

Kasetki do łączenia można dostosować do własnych potrzeb, tworząc jeden moduł przechowywania, który jest zarówno bezpieczny, jak i przenośny

#### MAŁE ZESTAWY DO PRZECHOWYWANIA IMPACT PRO PERFORMANCE

NR KAT.	OPIS	EAN	OPAKOWANIE TRANSP.	OPAKOWANIE ZBIORCZE
IW6061622	Mała kasetka Impact Pro, zestaw 44 szt. końcówek 25 mm T20-30: 3x małe opakowanie zbiorcze. 25 mm x20 / x20 T30. 57 mm x2 T20, x2 magnetyczny skrętny uchwyt do końcówek	5054905247959	5	5
IW6062506	Mała kasetka Impact Pro, zestaw 22 szt. końcówek 57 mm: x2 PH1/x4 PH2/x1 PH3/x2 Pz1/x5 Pz2/x1 Pz3/x4 T20/x3 T30	5054905252694	5	5
IW6062507	Mała kasetka Impact Pro, zestaw 32 szt.: 25 mm: x2 PH1/x3 PH2/x2 PH3/x2 Pz1/x3 Pz2/x2 Pz3/x3 T20/x2 T25/x2 T30 57 mm: x5 PH2/x5 Pz2 x1 3-calowy uchwyt	5054905252700	5	5



IW6062506

#### MAŁE ZESTAWY ZBIORCZE IMPACT PRO PERFORMANCE

NR KAT.	OPIS	EAN	OPAKOWANIE TRANSP.	OPAKOWANIE ZBIORCZE
IW6061619	Mały zestaw zbiorczy Impact Pro 25 mm T30 x 20	5054905247928	4	4
IW6061620	Mały zestaw zbiorczy Impact Pro 25 mm T20 x 20	5054905247935	4	4
IW6061415	Mały zestaw zbiorczy Impact Pro 25 mm Pz2 x 20	5054905247904	4	4
IW6061416	Mały zestaw zbiorczy Impact Pro 25 mm Pz2 x 20 + uchwyt	5054905247911	5	5
IW6061323	Mały zestaw zbiorczy Impact Pro 25 mm Ph2 x 20 + uchwyt	5054905247898	5	5
IW6061621	Mały zestaw zbiorczy Impact Pro 25 mm T20 x 20 + uchwyt	5054905247942	5	5



IW6061619



\* Średni zestaw do przechowywania dostępny jako zestawy wiertel Blue Groove i Speedhammer Plus

# KOŃCÓWKI DO WKREĆANIA

Firma IRWIN® oferuje pełną linię końcówek do wkręcania przeznaczonych do wielu zastosowań. Wszystkie końcówki są produkowane ze stali klasy przemysłowej S2 dla zapewnienia długiej trwałości i wytrzymałości. Groty można używać we wkrętakach ręcznych lub w elektronarzędziach, jeśli są stosowane z uchwytem do grotów IRWIN®. Końcówki Power są zaprojektowane specjalnie do wyższych wymagań momentu obrotowego elektronarzędzi. Są zaprojektowane z myślą o zapewnieniu większego odstępu pomiędzy elektronarzędziem a elementem mocującym.

## PHILLIPS, GROTY



10504388

NR KAT.	OPIS	EAN	OPAKOWANIE TRANSP.	OPAKOWANIE ZBIORCZE
10504387	Phillips Ph1 – 1/4"/25 mm, 2 szt.	5706915043877	10	1
10504388	Phillips Ph2 – 1/4"/25 mm, 2 szt.	5706915043884	10	1
10504389	Phillips Ph3 – 1/4"/25 mm, 2 szt.	5706915043891	10	1
10504390	Phillips Ph1 – 1/4"/50 mm, 2 szt.	5706915043907	10	1
10504391	Phillips Ph2 – 1/4"/50 mm, 2 szt.	5706915043914	10	1
10504336	Phillips Ph2 – 1/4"/50 mm, 5 szt.	5706915043365	10	1
10504330	Phillips Ph1 – 1/4"/25 mm, 10 szt.	5706915043303	10	1
10504331	Phillips Ph2 – 1/4"/25 mm, 10 szt.	5706915043310	10	1
10504332	Phillips Ph3 – 1/4"/25 mm, 10 szt.	5706915043327	10	1

## PHILLIPS, GROTY — POWŁOKA TYTANOWA



10504392

NR KAT.	OPIS	EAN	OPAKOWANIE TRANSP.	OPAKOWANIE ZBIORCZE
10504392	Phillips Ph2 TiN – 1/4"/25 mm, 2 szt.	5706915043921	10	1
10504334	Phillips Ph2 TiN – 1/4"/25 mm, 10 szt.	5706915043341	10	1

## PHILLIPS, KOŃCÓWKI POWER



10504396

NR KAT.	OPIS	EAN	OPAKOWANIE TRANSP.	OPAKOWANIE ZBIORCZE
10504396	Phillips Ph2 – 1/4"/50 mm, 2 szt.	5706915043969	10	1
10504365	Phillips Ph2 – 1/4"/70 mm, 1 szt.	5706915043655	10	1
10504366	Phillips Ph2 – 1/4"/90 mm, 1 szt.	5706915043662	10	1

## POZIDRIV, GROTY



10504398

NR KAT.	OPIS	EAN	OPAKOWANIE TRANSP.	OPAKOWANIE ZBIORCZE
10504397	Pozidriv Pz1 – 1/4"/25 mm, 2 szt.	5706915043976	10	1
10504398	Pozidriv Pz2 – 1/4"/25 mm, 2 szt.	5706915043983	10	1
10504399	Pozidriv Pz3 – 1/4"/25 mm, 2 szt.	5706915043990	10	1
10504401	Pozidriv Pz2 – 1/4"/50 mm, 2 szt.	5706915044010	10	1
10504338	Pozidriv Pz1 – 1/4"/25 mm, 10 szt.	5706915043389	10	1
10504339	Pozidriv Pz2 – 1/4"/25 mm, 10 szt.	5706915043396	10	1
10504340	Pozidriv Pz3 – 1/4"/25 mm, 10 szt.	5706915043402	10	1
10504344	Pozidriv Pz2 – 1/4"/50 mm, 5 szt.	5706915043440	10	1

## POZIDRIV, GROTY — POWŁOKA TYTANOWA



10504402

NR KAT.	OPIS	EAN	OPAKOWANIE TRANSP.	OPAKOWANIE ZBIORCZE
10504402	Pozidriv Pz2 TiN – 1/4"/25 mm, 2 szt.	5706915044027	10	1
10504341	Pozidriv Pz1 TiN – 1/4"/25 mm, 10 szt.	5706915043419	10	1
10504342	Pozidriv Pz2 TiN – 1/4"/25 mm, 10 szt.	5706915043426	10	1
10504343	Pozidriv Pz3 TiN – 1/4"/25 mm, 10 szt.	5706915043433	10	1

\*Produkty pakowane luzem wycenione są od sztuki, mogą być zamawiane jedynie w ilościach stanowiących wielokrotność sztuk w opakowaniu zbiorczym



# GROTY I KOŃCÓWKI DO WKREĆANIA

## POZIDRIV, KOŃCÓWKI POWER

NR KAT.	OPIS	EAN	OPAKOWANIE TRANSP.	OPAKOWANIE ZBIORCZE
10504370	Pozidriv Pz2 – 1/4"/70 mm, 1 szt.	5706915043709	10	1
10504371	Pozidriv Pz2 – 1/4"/90 mm, 1 szt.	5706915043716	10	1
10504372	Pozidriv Pz3 – 1/4"/50 mm, 5 szt.	5706915043723	10	1



10504406

## TORX, GROTY

NR KAT.	OPIS	EAN	OPAKOWANIE TRANSP.	OPAKOWANIE ZBIORCZE
10504837	Torx T15 – 1/4"/25 mm, 2 szt.	5706915048377	200	10
10504838	Torx T20 – 1/4"/25 mm, 2 szt.	5706915048384	200	10
10504839	Torx T25 – 1/4"/25 mm, 2 szt.	5706915048391	200	10
10504840	Torx T30 – 1/4"/25 mm, 2 szt.	5706915048407	200	10
10504351	Torx T10 – 1/4"/25 mm, 10 szt.	5706915043518	10	1
10504352	Torx T15 – 1/4"/25 mm, 10 szt.	5706915043525	10	1
10504353	Torx T20 – 1/4"/25 mm, 10 szt.	5706915043532	10	1
10504354	Torx T25 – 1/4"/25 mm, 10 szt.	5706915043549	10	1
10504355	Torx T27 – 1/4"/25 mm, 10 szt.	5706915043556	10	1
10504356	Torx T30 – 1/4"/25 mm, 10 szt.	5706915043563	10	1
10504357	Torx T40 – 1/4"/25 mm, 10 szt.	5706915043570	10	1



10504840

## TORX, KOŃCÓWKI POWER

NR KAT.	OPIS	EAN	OPAKOWANIE TRANSP.	OPAKOWANIE ZBIORCZE
10504373	Torx T20 – 1/4"/50 mm, 5 szt.	5706915043730	10	1
10504374	Torx T25 – 1/4"/50 mm, 5 szt.	5706915043747	10	1
10504375	Torx T30 – 1/4"/50 mm, 5 szt.	5706915043754	10	1
10504376	Torx T40 – 1/4"/50 mm, 5 szt.	5706915043761	10	1



10504375

## PŁASKIE, GROTY

NR KAT.	OPIS	EAN	OPAKOWANIE TRANSP.	OPAKOWANIE ZBIORCZE
10504358	Płaski, 0,5 x 3,0 mm – 1/4"/25 mm, 10 szt.	5706915043587	60	10
10504362	Płaski, 1,6 x 8,0 mm – 1/4"/25 mm, 10 szt.	5706915043624	60	10

## SZEŚCIOKĄTNE, GROTY

NR KAT.	OPIS	EAN	OPAKOWANIE TRANSP.	OPAKOWANIE ZBIORCZE
10504346	Sześciokątny 3,0 mm – 1/4"/25 mm, 10 szt.	5706915043464	60	10
10504347	Sześciokątny 4,0 mm – 1/4"/25 mm, 10 szt.	5706915043471	60	10

## SŁOJE GRABIT

NR KAT.	OPIS	EAN	OPAKOWANIE TRANSP.	OPAKOWANIE ZBIORCZE
10504383	Słój Grabit Pozidriv Pz2 – 1/4"/25 mm, 250 szt.	5706915043839	4	1
10504384	Słój Grabit Phillips Ph2 – 1/4"/25 mm, 250 szt.	5706915043846	4	1



10504384



# KASETY KIESZONKOWE



## PRZENOŚNA, WYTRZYMAŁA KASETA UMOŻLIWIAJĄCA ORGANIZOWANIE KOŃCÓWEK

Kasety kieszonkowe IRWIN® mają kompaktowe wymiary i zapewniają łatwość przenoszenia końcówek potrzebnych do pracy. Wygodne kasety wykonane z tworzywa ABS sprostają wszelkim wyzwaniom w miejscu pracy, a czytelne oznaczenia rozmiarów ułatwiają identyfikację zawartości zestawu. Kasecja kieszonkowa na 10 końcówek ma na górze łatwo dostępny przedział do przechowywania uchwytu końcówek.

### 1. KOMPAKTOWE WYMIARY, ŁATWOŚĆ PRZENOSZENIA

Kompaktowa, przenośna konstrukcja umożliwia łatwe transportowanie z i do miejsca pracy, a także wygodne użycie podczas pracy

### 2. KASETA WYKONANA Z TWORZYWA

Solidna kasecja wykonana z tworzywa ABS poradzi sobie z trudami codziennej pracy

### 3. ŁATWE DO ODCZYTANIA OZNACZENIA ROZMIARÓW

Łatwe do odczytania oznaczenia rozmiarów ułatwiają identyfikację zawartości zestawu

### 4. WYGODNY PRZEDZIAŁ DO PRZECHOWYWANIA KOŃCÓWEK

Umieszczony na górze kasecji (tylko kasecji na groty)



## DUŻE KASETY KIESZONKOWE

NR KAT.	OPIS	EAN	OPAKOWANIE TRANSP.	OPAKOWANIE ZBIORCZE
1868197	Zestaw kieszonkowy IR 10PC IB (TX): Groty Torx, 10 szt.: T10/2xT15/2xT20/2xT25/T30/T40 + uchwyt	5706918681977	-	6
IW6062504	Zestaw różnych końcówek udarowych, 10 szt.: 4 x PZ2 / 4 x PH2 / T20 + uchwyt	5054905252403	36	6



## ZESTAW KIESZONKOWY NA 5 KOŃCÓWEK UDAROWYCH POWER

Mieści (5) 2-calowych końcówek Power

NR KAT.	OPIS	EAN	OPAKOWANIE TRANSP.	OPAKOWANIE ZBIORCZE
IW6061404	Zestaw końcówek udarowych Power PZ, 5 szt.: PZ2 x 5	5054905252410	-	5

## ZESTAWY SZUFLADOWE



ŁATWE DO ODCZYTANIA  
OZNACZENIA ROZMIARÓW

### KOMPAKTOWA, ŁATWA DO PRZECHOWYWANIA KASETA UMOŻLIWIAJĄCA ORGANIZOWANIE WIELU RÓŻNYCH KOŃCÓWEK

Kasety szufladowe IRWIN® mają kompaktową, płaską konstrukcję, która ułatwia przenoszenie. Kasety można wygodnie przechowywać w szufladach i szafkach na narzędzia. Wytrzymałe kasety wykonane z tworzywa ABS sprostają wymaganiom warsztatowym oraz wszelkim wyzwaniom w miejscu pracy. Czytelne oznaczenia rozmiarów ułatwiają identyfikację zawartości zestawu. Nieużywaną kasety można bezpiecznie zamknąć przy użyciu prostego w obsłudze zatrzasku.

#### 1. KOMPAKTOWE WYMIARY, ŁATWOŚĆ PRZENOSZENIA

Kompaktowa, płaska konstrukcja do wygodnego przechowywania w szufladach i szafkach na narzędzia

#### 2. KASETA WYKONANA Z TWORZYWA

Solidna kaseca wykonana z tworzywa ABS poradzi sobie z trudami codziennej pracy

#### 3. ŁATWE DO ODCZYTANIA OZNACZENIA ROZMIARÓW

Łatwe do odczytania oznaczenia rozmiarów ułatwiają identyfikację zawartości zestawu

#### 4. BEZPIECZNE ZAMKNIĘCIE

Łatwy w obsłudze zatrzask zapewnia bezpieczne zamknięcie nieużywanej kasety

### MAŁE ZESTAWY SZUFLADOWE

NR KAT.	OPIS	EAN	OPAKOWANIE TRANSP.	OPAKOWANIE ZBIORCZE
1868251	IR SZUFLADOWY ZESTAW MIESZANY SL, 30 SZT.: zestaw mieszany grotów w małej kasecie szufladowej, 31 szt.: PH1/2xPH2/PH3/PZ1/2xPZ2/PZ3/SL4-5/SL6-8/SL8-10/HEX4/HEX5/HEX6/2xT10/4xT15/4xT20/3xT25/2xT30/T40 + uchwyt	5706918682516	-	6

### DUŻE ZESTAWY SZUFLADOWE

NR KAT.	OPIS	EAN	OPAKOWANIE TRANSP.	OPAKOWANIE ZBIORCZE
1868252	IR ZESTAW MIESZANY, 58 SZT. W DUŻEJ KASECIE: zestaw mieszany grotów/końcówek Power w dużej kasecie szufladowej, 58 szt.: 3xPH1/10xPH2/2xPH3/3xPZ1/10xPZ2/2xPZ3/SL3-4/SL4-5/SL6-8/SL8-10/HEX3/HEX4/HEX5/HEX6/2xT10/2xT15/2xT20/2xT25/2xT30/2xT40 + końcówki Power PH2/PZ1/PZ2/PZ3/T15/T20/T25 + uchwyt	5706918682523	-	6



1868252



## ZESTAWY RÓŻNYCH KOŃCÓWEK W MAŁEJ KASECIE

ŁATWE WYCIĄGANIE  
KOŃCÓWEK

WYTRZYMAŁA KASETA

ŁĄCZĄ SIĘ Z MAŁYMI ZESTAWAMI ZBIORCZYMI ORAZ ŚREDNIEJ WIELKOŚCI KASETAMI, ABY WSZYSTKO, CZEGO POTRZEBUJESZ, MOŻNA BYŁO PRZECHOWYWAĆ BEZPIECZNIE W JEDNYM MIEJSCU

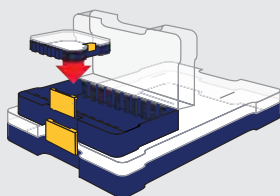

BEZPIECZNE  
ZAMKNIĘCIE

KASETY DO ŁĄCZENIA  
— ELASTYCZNE MOŻLIWOŚCI PRZECHOWYWANIA

### 1. ŁATWE WYCIĄGANIE KOŃCÓWEK

Małe uchwyty zawierają nowo zaprojektowane sekcje końcówek, zapewniające ich łatwe wyjmowanie i wkładanie



### 2. WYTRZYMAŁA KASETA

Zaprojektowana z myślą o odporności na wymagające warunki codziennego użytkowania

### 3. BEZPIECZNE ZAMKNIĘCIE

Łatwy w otwieraniu zatrzask utrzymuje skrzynki bezpiecznie zamknięte, gdy nie są używane oraz blokuje je podczas ustawiania ich w stosy



### 4. KASETY DO ŁĄCZENIA — ELASTYCZNE MOŻLIWOŚCI PRZECHOWYWANIA

Kasety do łączenia można dostosować do własnych potrzeb tworząc jeden moduł przechowywania, który jest zarówno bezpieczny, jak i przenośny



NR KAT.	OPIS	EAN	OPAKOWANIE TRANSP.	OPAKOWANIE ZBIORCZCE
IW6062508	Mała kasetka z różnymi końcówkami, 30 szt.: Końcówki 25 mm: PH1 x 1, PH2 x 5, PH3 x 1, Pz1 x 1, Pz2 x 5, Pz3 x 1, T20 x 1, T25 x 1, T30 x 1, T40 x 1, SL8 x 1, SL10 x 1, SL12 x 1 Końcówki 50 mm: PH2 x 1, Pz1 x 1, Pz2 x 2, magnetyczny uchwyt skrętny x 1, końcówki do nakrętek x 4 (6, 7, 8, 10)	5054905247980	5	5
IW6062509	Mała kasetka z różnymi końcówkami, zestaw 31 szt.: Końcówki 25 mm: PH1 x 1, PH2 x 5, PH3 x 1, Pz1 x 1, Pz2 x 5, Pz3 x 1, T20 x 2, T30 x 2, SL6 x 1, SL8 x 1, SL10 x 1 Końcówki 50 mm: PH2 x 3, Pz2 x 3, T20 x 3, uchwyt magnetyczny x1	5054905247997	5	5
IW6062510	Mała kasetka z różnymi końcówkami, zestaw 40 szt.: Końcówki 25 mm: PH1 x 1, PH2 x 2, PH3 x 2, Pz1 x 1, Pz2 x 5, Pz3 x 3, T10 x 1, T15 x 1, T20 x 2, T25 x 2, T30 x 1, końcówki do nakrętek x2 (8, 10 mm.) Końcówki 50 mm: PH1 x 1, PH2 x 2, PH3 x 1 Pz1 x 1, Pz2 x 4, Pz3 x 1 T15 x 1, T20 x 1, T25 x 2, T30 x 2, uchwyt magnetyczny x1	5054905248000	5	5

## UCHWYTY KOŃCÓWEK



10504377



10504381



10504380



1923228

NR KAT.	OPIS	EAN	OPAKOWANIE TRANSP.	OPAKOWANIE ZBIORCZCE
10504377	Uchwyt magnetyczny 50 mm 1/4"	5706915043778	200	10
10504381	Prowadnica śrubowa 80 mm średnica 9,5 mm	5706915043815	200	10
10504380	Uchwyt Quick-Release 1/4"	5706915043808	200	10

### UCHWYTY KOŃCÓWEK UDAROWYCH

Uchwyty do końcówek udarowych i nasadki są wyposażone w magnesy ziem rzadkich, które są czterokrotnie silniejsze niż standardowe magnesy, aby bezpiecznie trzymać elementy mocujące

NR KAT.	OPIS	EAN	OPAKOWANIE TRANSP.	OPAKOWANIE ZBIORCZCE
1923228	Uchwyt końcówki udarowej 3" – 1 szt.	5706919232284	25	5
IW6064606	Uchwyt końcówki udarowej 6" – 1 szt.	5054905252427	25	5

## WYCIĄGACZE DO ŚRUB BOLT-GRIP™

Profesjoniści nie tracą więcej czasu na walkę z zaokrąglonymi, zardzewiałymi lub polakierowanymi śrubami. Sięgają po BOLT-GRIP. Unikalna konstrukcja odwróconej spirali mocno chwyta i wyciąga problematyczne nakrętki i śruby.



54125



10504634



10504635



394100

NR KAT.	OPIS	EAN	OPAKOWANIE TRANSP.	OPAKOWANIE ZBIORCZE
10504634	Zestaw 5-elementowy: 3/8", 7/16" (11 mm), 1/2", 9/16" (14 mm), 5/8" (16 mm)	0024721012579	-	5
10504635	Zestaw przedłużek 5-elementowy: 5/16" (8 mm), 10 mm, 13 mm, 11/16", 3/4" (19 mm)	0024721016126	-	5
394100	Zestaw Powergrip: 3/16" – 1/2", 7 szt.	0024721037633	-	5
54125	Zestaw specjalny 5-elementowy: 3/4" (19 mm), 13/16" (21 mm), 7/8" (22 mm), 15/16" (24 mm), 1" (25 mm)	0024721541253	-	1

**MAKSYMALNA MOC NACISKU:** odwrótne spirale są zaprojektowane z myślą o zadiskaniu

**STAL WYSOKOWĘGLOWA** jest twardsza od stali narzędziowej, zapewniając dłuższą trwałość i większą wytrzymałość

**DO PRACY Z WIĘKSZOŚCIĄ NARZĘDZI** uchwyt kwadratowy 3/8" do użytku z grzechotkami ręcznymi, kluczami udarowymi i grzechotkami pneumatycznymi; sześciokątne spirale do użytku z kluczami płaskimi, szczypcami, kluczami nastawnymi, gniazdami i szczypcami zaciskowymi VISE-GRIP®

**UNIWERSALNA KONSTRUKCJA PŁATOWA** pasuje do wszystkich typów elementów mocujących





## TARCZE DO PIŁ

IRWIN® oferuje teraz wszechstronną gamę tarcz do pił dla użytkowników profesjonalnych narzędzi. Od miejsca pracy po warsztat stolarski wykonujący precyzyjną obróbkę, IRWIN® oferuje wiertha spełniające wszystkie potrzeby użytkowników.

### WELDTEC™

Platforma WeldTec™ stanowi nowe podejście do doskonałości, oferując szeroką gamę tarcz do pił stosowanych w budownictwie, które łączą różne cechy w celu zapewnienia wysokiej wydajności przez długi czas.

Technologia WeldTec oznacza spawanie zębów tarczy do pił zamiast tradycyjnej metody lutowania. Jest to idealne rozwiązanie do pił przewodowych i akumulatorowych, które zapewnia mocniejsze spojenie zębów w przypadku napotkania gwoździ lub obcych przedmiotów w drewnie.



#### RĘCZNE

#### STACJONARNE

#### BEZPRZEWODOWE

#### PRZEWODOWE

#### UKOSOWE

#### STOŁOWE



# TARCZE DO PIŁ BUDOWLANYCH

**ZĘBY Z WĘGLIKA KLASY PRZEMYSŁOWEJ** zapewniające dłuższą żywotność i możliwość ponownego ostrzenia

**SZLIFOWANE ZĘBY DIAMENTOWE nr 400** do gładszego wykończenia

**SZCZELINY KOMPENSACYJNE** rozpraszają ciepło i zapobiegają odkształceniom

**WĄSKI RZAZ** do szybkiego cięcia i wydłużenia żywotności silnika

**POWŁOKA ODPORNA NA KORYZJĘ** zwiększa trwałość i jakość

**NAPRZEMIENNE SKOŚNE UŁOŻENIE ZĘBÓW (ATB)** do cięcia poprzecznego i wzdłużnego wszystkich rodzajów drewna

**KONFIGURACJA POTRÓJNIE**

**SZLIFOWANYCH ZĘBÓW (TCG)** do cięcia twardszych materiałów, takich jak laminaty, płyty MDF, plastik i metale nieżelazne



1897448

NR KAT.	OPIS	KATEGORIA	URZĄDZENIA	ŚREDNICA	LICZBA ZĘBÓW	TRZPIEN/ ŚREDNICA OTWORU	GRUBOŚĆ RZAZU	KONFIGURACJA ZĘBÓW
1897395	Construction 216 mm/24T M	Stacjonarne	Ukośnica	216	24	30	2,0	ATB
1897396	Construction 216 mm/48T M	Stacjonarne	Ukośnica	216	48	30	2,0	ATB
1897397	Construction 216 mm/60T M	Stacjonarne	Ukośnica	216	60	30	2,0	ATB
1897398	Construction 250 mm/48T M	Stacjonarne	Ukośnica	250	48	30	2,8	ATB
1897426	Construction 250 mm/60T M	Stacjonarne	Ukośnica	250	60	30	2,8	ATB
1897427	Construction 250 mm/80T M	Stacjonarne	Ukośnica	250	80	30	2,8	ATB
1897428	Construction 254 mm/48T M	Stacjonarne	Ukośnica	254	48	30	2,8	ATB
1897429	Construction 254 mm/60T M	Stacjonarne	Ukośnica	254	60	30	2,8	ATB
1897430	Construction 254 mm/80T M	Stacjonarne	Ukośnica	254	80	30	2,8	ATB
1897431	Construction 260 mm/48T M	Stacjonarne	Ukośnica	260	48	30	2,8	ATB
1897432	Construction 260 mm/60T M	Stacjonarne	Ukośnica	260	60	30	2,8	ATB
1897433	Construction 260 mm/80T M	Stacjonarne	Ukośnica	260	80	30	2,8	ATB
1897434	Construction 305 mm/48T M	Stacjonarne	Ukośnica	305	48	30	3,2	ATB
1897435	Construction 305 mm/60T M	Stacjonarne	Ukośnica	305	60	30	3,2	ATB
1897436	Construction 305 mm/80T M	Stacjonarne	Ukośnica	305	96	30	3,2	ATB
1897448	Construction 250 mm/24T	Stacjonarne	Stołowa i ukośnica	250	24	30	3,2	ATB
1897449	Construction 250 mm/40T	Stacjonarne	Stołowa i ukośnica	250	40	30	3,2	ATB
1897450	Construction 250 mm/60T	Stacjonarne	Stołowa i ukośnica	250	60	30	3,2	ATB
1897451	Construction 300 mm/48T	Stacjonarne	Stołowa i ukośnica	300	48	30	3,2	ATB
1897452	Construction 300 mm/60T	Stacjonarne	Stołowa i ukośnica	300	60	30	3,2	ATB
1897437	MM CSB 160 mm/48T	Uniwersalna	Ręczne (przewodowe)	160	48	20	2	TCG
1897438	MM CSB 165 mm/48T	Uniwersalna	Ręczne (przewodowe)	165	48	30	2	TCG
1897439	MM CSB 184 mm/48T	Uniwersalna	Ręczne (przewodowe)	184	48	30	2	TCG
1897440	MM CSB 190 mm/48T	Uniwersalna	Ręczne (przewodowe)	190	48	30	2	TCG
1897441	MM CSB 210 mm/84T	Uniwersalna	Ręczne (przewodowe)/ ukośnica	210	60	30	3	TCG
1897442	MM CSB 216 mm/84T	Uniwersalna	Ukośnica	216	84	30	3	TCG
1897443	MM CSB 250 mm/84T	Uniwersalna	Ukośnica przesuwana/ ukośnica	250	84	30	3	TCG
1897444	MM CSB 254 mm/84T	Uniwersalna	Ukośnica przesuwana/ ukośnica	254	84	30	3	TCG
1897445	MM CSB 260 mm/84T	Uniwersalna	Ukośnica przesuwana/ ukośnica	260	84	30	3	TCG
1897446	MM CSB 300 mm/96T	Uniwersalna	Stołowe	300	96	30	3	TCG
1897447	MM CSB 305 mm/84T	Uniwersalna	Ukośnica przesuwana/ ukośnica	305	84	30	3	TCG



## TARCZE DO PIŁ OGÓLNEGO ZASTOSOWANIA

NR KAT.	OPIS	KATEGORIA	URZĄDZENIA	ŚREDNICA	LICZBA ZĘBÓW	TRZPIEŃ/ ŚREDNICA OTWORU	GRUBOŚĆ RZAZU	KONFIGURACJA ZĘBÓW
1897209	CSB 216 mm/24T M	Stacjonarne	Ukośnica	216	48	30	2,5	ATB
1897210	CSB 250 mm/24T	Stacjonarne	Stołowa i ukośnica	250	24	30	3,0	ATB
1897211	CSB 250 mm/40T	Stacjonarne	Stołowa i ukośnica	250	40	30	3,0	ATB
1907700	CSB 250 mm/60T	Stacjonarne	Stołowa i ukośnica	250	60	30	3,0	ATB
1897212	CSB 300 mm/48T	Stacjonarne	Stołowa i ukośnica	300	48	30	3,2	ATB
1897213	CSB 300 mm/60T	Stacjonarne	Stołowa i ukośnica	300	60	30	3,2	ATB
1897214	CSB 315 mm/40T	Stacjonarne	Stołowa i ukośnica	315	40	30	3,2	ATB
1897215	CSB 350 mm/40T	Stacjonarne	Stołowa i ukośnica	350	40	30	3,5	ATB
1897346	CSB 350 mm/84T	Stacjonarne	Stołowa i ukośnica	350	84	30	3,5	ATB
1897347	CSB 400 mm/40T	Stacjonarne	Stołowa i ukośnica	400	40	30	3,8	ATB
1897348	CSB 400 mm/60T	Stacjonarne	Stołowa i ukośnica	400	60	30	3,8	ATB

**NAJLEPSZA WARTOŚĆ** niedrogiej tarczy  
**PRECYZYJNIE SZLIFOWANE ZĘBY** gładkie i dokładne cięcie  
**SZCZELINY KOMPENSACYJNE** dla zapewnienia prostoliniowości cięcia  
**POWŁOKA ODPORNA NA KOROZJĘ** zwiększa trwałość i jakość  
**NAPRZEMIENNE SKOŚNE UŁOŻENIE ZĘBÓW (ATB)** do cięcia poprzecznego i wzdłużnego wszystkich rodzajów drewna



1907700





## TARCZE DO PIŁ WELDTEC

SPAWANE ZĘBY Z WĘGLIKA

ULTRAPRAKTYCZNY WĘGLIK (UC2)

INNOWACYJNE OTWORY ODPROWADZAJĄCE CIEPŁO I SZCELINY KOMPENSACYJNE

NAPRZEMIENNE SKOŚNE UŁOŻENIE ZĘBÓW (ATB)

PODSTAWA WYKONANA W CAŁOŚCI Z HARTOWANEJ STALI I WZMOCNIONY KOŁNIERZ

### TARCZE DO PIŁ WELDTEC

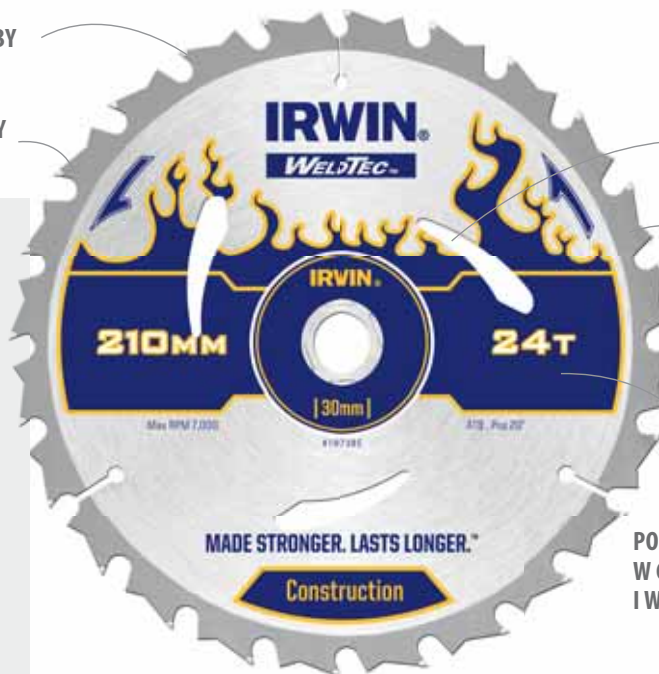

#### 1. SPAWANE ZĘBY Z WĘGLIKA

Spojenie zębów mocniejsze nawet o 30%, trwałość wydłużona o 50%.

#### 2. ULTRAPRAKTYCZNY WĘGLIK (UC2)

Powierzchnia z węgla jest o 70% bardziej wytrzymała niż standardowa, co pozwala na uzyskanie doskonałej ostrości i jakości cięcia

#### 3. INNOWACYJNE OTWORY ODPROWADZAJĄCE CIEPŁO I SZCELINY KOMPENSACYJNE

Dla zapewnienia prostoliniowości cięcia

#### 4. PODSTAWA WYKONANA W CAŁOŚCI Z HARTOWANEJ STALI I WZMOCNIONY KOŁNIERZ

Większa wytrzymałość tarczy i dłuższe działanie z większą dokładnością

#### 5. NAPRZEMIENNE SKOŚNE UŁOŻENIE ZĘBÓW (ATB)

Do cięcia poprzecznego i wzdłużnego wszystkich rodzajów drewna

KOD SKU	OPIS	KATEGORIA	URZĄDZENIA	ŚREDNICA	LICZBA ZĘBÓW	TRZPIEN/ŚREDNICA OTWORU	REDUKCJE	GRUBOŚĆ RZAZU	KONFIGURACJA ZĘBÓW
1897349	Weldtec CSB 150 mm/24T	Ręczna	Przewodowe	150	24	20	16	2,4	ATB
1897350	Weldtec CSB 150 mm/40T	Ręczna	Przewodowe	150	40	20	16	2,4	ATB
1897361	Weldtec CSB 160 mm/18T	Ręczna	Przewodowe	160	18	20	16	2,4	ATB
1897362	Weldtec CSB 160 mm/24T	Ręczna	Przewodowe	160	24	20	16	2,4	ATB
1897363	Weldtec CSB 160 mm/40T	Ręczna	Przewodowe	160	40	20	16	2,4	ATB
1897364	Weldtec CSB 165 mm/18T	Ręczna	Przewodowe	165	18	30	20	2,4	ATB
1897365	Weldtec CSB 165 mm/24T	Ręczna	Przewodowe	165	24	30	20	2,4	ATB
1897366	Weldtec CSB 165 mm/40T	Ręczna	Przewodowe	165	40	30	20	2,4	ATB
1897368	Weldtec CSB 184 mm/24T AR30	Ręczna	Przewodowe	184	24	30	20	2,4	ATB
1897369	Weldtec CSB 184 mm/24T AR16	Ręczna	Przewodowe	184	24	16	-	2,4	ATB
1897370	Weldtec CSB 184 mm/40T AR30	Ręczna	Przewodowe	184	40	30	20	2,4	ATB
1897381	Weldtec CSB 184 mm/40T AR16	Ręczna	Przewodowe	184	40	16	-	2,4	ATB
1897382	Weldtec CSB 190 mm/18T	Ręczna	Przewodowe	190	18	30	20	2,4	ATB
1897383	Weldtec CSB 190 mm/24T	Ręczna	Przewodowe	190	24	30	20	2,4	ATB
1897384	Weldtec CSB 190 mm/40T	Ręczna	Przewodowe	190	40	30	20	2,4	ATB
1897385	Weldtec CSB 210 mm/24T	Ręczna	Przewodowe	210	24	30	20	2,4	ATB
1897386	Weldtec CSB 210 mm/40T	Ręczna	Przewodowe	210	40	30	20	2,4	ATB
1897387	Weldtec CSB 235 mm/20T	Ręczna	Przewodowe	235	20	30	20	2,4	ATB
1897388	Weldtec CSB 235 mm/40T	Ręczna	Przewodowe	235	40	30	20	2,4	ATB
1897389	Weldtec CSB 235 mm/60T	Ręczna	Przewodowe	235	60	30	20	2,4	ATB
1897390	Weldtec CSB 136 mm/18T C	Ręczna	Bezprzewodowe	136	18	10	-	1,8	ATB
1897391	Weldtec CSB 136 mm/24T C	Ręczna	Bezprzewodowe	136	24	10	-	1,8	ATB
1897392	Weldtec CSB 165 mm/18T C	Ręczna	Bezprzewodowe	165	18	20	16	1,8	ATB
1897393	Weldtec CSB 165 mm/24T C	Ręczna	Bezprzewodowe	165	24	20	16	1,8	ATB
1897394	Weldtec CSB 165 mm/40T C	Ręczna	Bezprzewodowe	165	40	20	16	1,8	ATB

#### ATB NAPRZEMIENNE SKOŚNE UŁOŻENIE ZĘBÓW

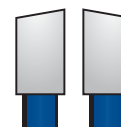

#### CECHY

- Zęby są rozmieszczone naprzemiennie po lewej i prawej stronie, aby utworzyć krawędź przypominającą nóż po obu stronach i zapewnić równe cięcie.

## RĘCZNE BUDOWLANE

**WĄSKI RZĄZ Z NAPRZEMIENNYM SZLIFEM EVO** dla szybkiego cięcia

**OTWORY ODPROWADZAJĄCE CIEPŁO I SZCZELINY KOMPENSACYJNE** zmniejszają ilość nagromadzonego ciepła i zapobiegają odkształceniom

**ZĘBY Z WĘGLIKA KLASY PRZEMYSŁOWEJ** dłużej pozostają ostre

**POWŁOKA ODPORNA NA KOROZJĘ** zwiększa trwałość i jakość

**NAPRZEMIENNE SKOŚNE UŁOŻENIE ZĘBÓW (ATB)** do cięcia poprzecznego i wzdłużnego wszystkich rodzajów drewna



1897200

NR KAT.	OPIS	KATEGORIA	URZĄDZENIA	ŚREDNICA	LICZBA ZĘBÓW	TRZPIEŃ/ŚREDNICA OTWORU	GRUBOŚĆ RZĄZU	KONFIGURACJA ZĘBÓW
1897086	125 mm/16T	Ręczna	Przewodowe	125	16	20	2,5	ATB
1897087	130 mm/20T	Ręczna	Przewodowe	130	20	20	2,5	ATB
1897088	140 mm/20T	Ręczna	Przewodowe	140	20	20	2,5	ATB
1897089	150 mm/18T	Ręczna	Przewodowe	150	18	20	2,5	ATB
1897090	150 mm/30T	Ręczna	Przewodowe	150	30	20	2,5	ATB
1897191	160 mm/18T	Ręczna	Przewodowe	160	18	20	2,5	ATB
1897192	160 mm/30T	Ręczna	Przewodowe	160	30	20	2,5	ATB
1907698	160 mm/24T	Ręczna	Przewodowe	160	24	30	2,5	ATB
1897193	165 mm/18T	Ręczna	Przewodowe	165	18	30	2,5	ATB
1897194	165 mm/30T	Ręczna	Przewodowe	165	30	30	2,5	ATB
1897195	180 mm/24T	Ręczna	Przewodowe	180	24	30	2,5	ATB
1897196	180 mm/36T	Ręczna	Przewodowe	180	36	30	2,5	ATB
1907699	184 mm/24T	Ręczna	Przewodowe	184	24	16	2,5	ATB
1897197	184 mm/24T	Ręczna	Przewodowe	184	24	30	2,5	ATB
1897198	184 mm/40T	Ręczna	Przewodowe	184	40	30	2,5	ATB
1897199	190 mm/24T	Ręczna	Przewodowe	190	24	30	2,5	ATB
1897200	190 mm/40T	Ręczna	Przewodowe	190	40	30	2,5	ATB
1897201	200 mm/24T	Ręczna	Przewodowe	200	24	30	2,5	ATB
1897202	200 mm/40T	Ręczna	Przewodowe	200	40	30	2,5	ATB
1897203	210 mm/20T	Ręczna	Przewodowe	210	20	30	2,5	ATB
1897204	210 mm/40T	Ręczna	Przewodowe	210	40	30	2,5	ATB
1897205	230 mm/24T	Ręczna	Przewodowe	230	24	30	2,8	ATB
1897206	230 mm/40T	Ręczna	Przewodowe	230	40	30	2,8	ATB
1897207	235 mm/20T	Ręczna	Przewodowe	235	20	30	2,8	ATB
1897208	235 mm/40T	Ręczna	Przewodowe	235	40	30	2,8	ATB

## SPECJALNE PIŁY TARCZOWE DO METALI NIEŻELAZNYCH

**SZCZELINY KOMPENSACYJNE** zapobiegają odkształcaniu tarczy

**POTRÓJNIE SZLIFOWANE ZĘBY (TCG)** zapewniają znakomite wykończenie cięcia

**SPECJALNIE ZAPROJEKTOWANE** do cięcia wszystkich typów nieżelaznych metali, takich jak aluminium, miedź, ołów i tworzywo sztuczne



1907778

NR KAT.	OPIS	KATEGORIA	URZĄDZENIA	ŚREDNICA	LICZBA ZĘBÓW	TRZPIEŃ/ŚREDNICA OTWORU	GRUBOŚĆ RZĄZU	KONFIGURACJA ZĘBÓW
1907772	Aluminium 160 x 56 x 20	Specjalne	Specjalne	160	56	20	2,5	TCG
1907773	Aluminium 184 x 48 x 30	Specjalne	Specjalne	184	48	30	2,5	TCG
1907774	Aluminium 200 x 60 x 30	Specjalne	Specjalne	200	60	30	2,5	TCG
1907775	Aluminium 210 x 60 x 30	Specjalne	Specjalne	210	60	30	2,5	TCG
1907777	Aluminium 216 x 60 x 30	Specjalne	Specjalne	216	60	30	2,5	TCG
1907778	Aluminium 250 x 80 x 30	Specjalne	Specjalne	250	80	30	2,5	TCG
1907779	Aluminium 250 x 100 x 30	Specjalne	Specjalne	250	100	30	2,5	TCG
1907781	Aluminium 300 x 96 x 30	Specjalne	Specjalne	300	96	30	2,5	TCG
1907782	Aluminium 350 x 84 x 30	Specjalne	Specjalne	350	84	30	2,5	TCG

## TABELA DOBORU

	ŚREDNICA	ZĘBY	OTWÓR	TARCZA	NR KATALOGOWY	DREWNO TWARDE	DREWNO MIĘKIE	DREWNO Z GWOŹ- DZIAMI	SKLEJKA	SKLEJKA LAMINOWANA	PŁYTA WIÓROWA	DROBNE PROFILE	LAMINATY	PANELE BILAMINOWANE (DWUSTRONNE LAMINATY)	KOMPOZYTY	PŁYTY MDF	MELAMINA	METALE NIEŻELAZNE NIEŻELAZNE (ALUMINIUM)	TWORZYWA SZTUCZNE	CORIAN	
						5	5	5	5	3	5	2	3	3	4	4	2	Nie dotyczy	4	2	
RĘCZNA	PRZEWODOWE	150 mm	24T	20 mm	WELDTEC	1897349	5	5	5	5	3	5	2	3	3	4	4	2	Nie dotyczy	4	2
		150 mm	30T	20 mm	IRWIN*	1897090	4	4	2	4	2	4	1	2	2	3	3	1	Nie dotyczy	3	1
		150 mm	40T	20 mm	WELDTEC	1897350	5	5	5	5	3	5	2	3	3	4	4	2	Nie dotyczy	4	2
		160 mm	18T	20 mm	IRWIN*	1897191	4	4	2	4	2	4	Nie dotyczy	2	2	3	3	1	Nie dotyczy	3	1
					WELDTEC	1897361	5	5	5	5	3	5	2	3	3	4	4	2	Nie dotyczy	4	2
		160 mm	24T	30 mm	IRWIN*	1907698	4	4	4	4	2	4	1	2	2	3	3	1	Nie dotyczy	3	1
					WELDTEC	1897362	5	5	5	5	3	5	2	3	3	4	4	2	Nie dotyczy	4	2
		160 mm	30T	20 mm	IRWIN*	1897192	4	4	2	4	2	4	1	2	2	3	3	1	Nie dotyczy	3	1
		160 mm	40T	20 mm	WELDTEC	1897363	5	5	5	5	3	5	2	3	3	4	4	2	Nie dotyczy	4	2
		165 mm	18T	30 mm	IRWIN*	1897193	4	4	2	4	2	4	Nie dotyczy	2	2	3	3	1	Nie dotyczy	3	1
					WELDTEC	1897364	5	5	5	5	3	5	2	3	3	4	4	2	Nie dotyczy	4	2
		165 mm	30T	30 mm	IRWIN*	1897194	4	4	2	4	2	4	1	2	2	3	3	1	Nie dotyczy	3	1
		165 mm	40T	30 mm	WELDTEC	1897366	5	5	5	5	3	5	2	3	3	4	4	2	Nie dotyczy	4	2
		180 mm	24T	30 mm	IRWIN*	1897195	4	4	2	4	2	4	Nie dotyczy	2	2	3	3	1	Nie dotyczy	3	1
		180 mm	36T	30 mm	IRWIN*	1897196	4	4	2	4	2	4	1	2	2	3	3	1	Nie dotyczy	3	1
		184 mm	24T	16 mm	IRWIN*	1907699	4	4	2	4	2	4	Nie dotyczy	2	2	3	3	1	Nie dotyczy	3	1
					WELDTEC	1897369	5	5	5	5	3	5	2	3	3	4	4	2	Nie dotyczy	4	2
		184 mm	24T	30 mm	IRWIN*	1897197	4	4	2	4	2	4	Nie dotyczy	2	2	3	3	1	Nie dotyczy	3	1
	WELDTEC				1897368	5	5	5	5	3	5	2	3	3	4	4	2	Nie dotyczy	4	2	
	184 mm	40T	16 mm	WELDTEC	1897381	5	5	5	5	3	5	2	3	3	4	4	2	Nie dotyczy	4	2	
	184 mm	40T	30 mm	IRWIN*	1897198	4	4	2	4	2	4	1	2	2	3	3	1	Nie dotyczy	3	1	
				WELDTEC	1897370	5	5	5	5	3	5	2	3	3	4	4	2	Nie dotyczy	4	2	
	190 mm	18T	30 mm	WELDTEC	1897382	5	5	5	5	3	5	2	3	3	4	4	2	Nie dotyczy	4	2	
	190 mm	24T	30 mm	IRWIN*	1897199	4	4	2	4	2	4	1	2	2	3	3	1	Nie dotyczy	3	1	
				WELDTEC	1897383	5	5	5	5	3	5	2	3	3	4	4	2	Nie dotyczy	4	2	
	190 mm	40T	30 mm	IRWIN*	1897200	4	4	2	4	2	4	1	2	2	3	3	1	Nie dotyczy	3	1	
				WELDTEC	1897384	5	5	5	5	3	5	2	3	3	4	4	2	Nie dotyczy	4	2	
	200 mm	24T	30 mm	IRWIN*	1897201	4	4	2	4	2	4	Nie dotyczy	2	2	3	3	1	Nie dotyczy	3	1	
	200 mm	40T	30 mm	IRWIN*	1897202	4	4	2	4	2	4	1	2	2	3	3	1	Nie dotyczy	3	1	
	210 mm	20T	30 mm	IRWIN*	1897203	4	4	2	4	2	4	Nie dotyczy	2	2	3	3	1	Nie dotyczy	3	1	
	210 mm	24T	30 mm	WELDTEC	1897385	5	5	5	5	3	5	2	3	3	4	4	2	Nie dotyczy	4	2	
	210 mm	40T	30 mm	IRWIN*	1897204	4	4	2	4	2	4	1	2	2	3	3	1	Nie dotyczy	3	1	
				WELDTEC	1897386	5	5	5	5	3	5	2	3	3	4	4	2	Nie dotyczy	4	2	
	235 mm	20T	30 mm	WELDTEC	1897387	5	5	5	5	3	5	2	3	3	4	4	2	Nie dotyczy	4	2	
230 mm	24T	30 mm	IRWIN*	1897205	4	4	2	4	2	4	Nie dotyczy	2	2	3	3	1	Nie dotyczy	3	1		
230 mm	40T	30 mm	IRWIN*	1897206	4	4	2	4	2	4	1	2	2	3	3	1	Nie dotyczy	3	1		
			WELDTEC	1897388	5	5	5	5	3	5	2	3	3	4	4	2	Nie dotyczy	4	2		
235 mm	40T	30 mm	WELDTEC	1897389	5	5	5	5	3	5	2	3	3	4	4	2	Nie dotyczy	4	2		
BEZPRZEWODOWE	136 mm	18T	10 mm	WELDTEC	1897390	5	5	5	5	3	5	2	3	3	4	4	2	Nie dotyczy	4	2	
	136 mm	24T	10 mm	WELDTEC	1897391	5	5	5	5	3	5	2	3	3	4	4	2	Nie dotyczy	4	2	
	165 mm	18T	20 mm	WELDTEC	1897392	5	5	5	5	3	5	2	3	3	4	4	2	Nie dotyczy	4	2	
	165 mm	24T	20 mm	WELDTEC	1897393	5	5	5	5	3	5	2	3	3	4	4	2	Nie dotyczy	4	2	
	165 mm	40T	20 mm	WELDTEC	1897394	5	5	5	5	3	5	2	3	3	4	4	2	Nie dotyczy	4	2	

SKALA OCEN: (1=PRZECIĘTNE, 3=DOBRE, 5=NAJLEPSZE)

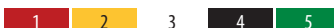

## TABELA DOBORU

		ŚREDNICA	ZĘBY	OTWÓR	TARCZA	NR KATALOGOWY	DREWNO TWARDE	DREWNO MIĘKIE	DREWNO Z GWÓZDZIAMI	SKLEJKA	SKLEJKA LAMINOWANA	PŁYTA WŁÓROWA	DROBNE PROFILE	LAMINATY	PANELE BILAMINOWANE (DWUSTRONNE LAMINATY)	KOMPOZYTY	PŁYTY MDF	MELAMINA	METALE NIEŻELAZNE NIEŻELAZNE (ALUMINIUM)	TWORZYWA SZTUCZNE	CORIAN		
STACJONARNE	STOŁOWE	235 mm	20T	30 mm	IRWIN*	1897207	4	4	2	4	2	4	Nie dotyczy	2	2	3	3	1	Nie dotyczy	3	1		
		235 mm	40T	30 mm	IRWIN*	1897208	4	4	2	4	2	4	1	2	2	3	3	1	Nie dotyczy	3	1		
		250 mm	24T	30 mm	IRWIN*	1897210	4	4	2	4	2	4	Nie dotyczy	2	2	3	3	1	Nie dotyczy	3	3		
					Budowlane	1897448	5	5	2	5	2	5	2	5	2	2	4	4	1	Nie dotyczy	3	3	
		250 mm	40T	30 mm	IRWIN*	1897211	4	4	2	4	2	4	Nie dotyczy	2	2	3	3	1	Nie dotyczy	3	3		
					Budowlane	1897449	5	5	2	5	2	5	2	5	3	2	2	4	4	1	Nie dotyczy	3	3
		250 mm	60T	30 mm	IRWIN*	1907700	3	3	1	3	1	3	3	1	1	3	3	Nie dotyczy	Nie dotyczy	Nie dotyczy	2	2	
					Budowlane	1897450	4	4	2	4	2	4	2	4	4	2	2	4	4	1	Nie dotyczy	3	3
		300 mm	48T	30 mm	IRWIN*	1897212	4	4	2	4	2	4	Nie dotyczy	2	2	3	3	1	Nie dotyczy	3	3		
					Budowlane	1897451	5	5	2	5	2	5	2	5	3	2	2	4	4	1	Nie dotyczy	3	3
		300 mm	60T	30 mm	IRWIN*	1897213	4	4	2	4	2	4	Nie dotyczy	2	2	3	3	1	Nie dotyczy	3	3		
					Budowlane	1897452	5	5	2	5	2	5	2	5	4	2	2	4	4	1	Nie dotyczy	3	3
		315 mm	40T	30 mm	IRWIN*	1897214	4	4	2	4	2	4	Nie dotyczy	2	2	3	3	1	Nie dotyczy	3	3		
		350 mm	40T	30 mm	IRWIN*	1897215	4	4	2	4	2	4	Nie dotyczy	2	2	3	3	1	Nie dotyczy	3	3		
		350 mm	84T	30 mm	IRWIN*	1897346	4	4	2	4	2	4	Nie dotyczy	2	2	3	3	1	Nie dotyczy	3	3		
		400 mm	40T	30 mm	IRWIN*	1897347	4	4	2	4	2	4	Nie dotyczy	2	2	3	3	1	Nie dotyczy	3	3		
		400 mm	60T	30 mm	IRWIN*	1897348	4	4	2	4	2	4	Nie dotyczy	2	2	4	4	1	Nie dotyczy	3	3		
		UKOŚNICA	UKOŚNICA	216 mm	24T	30 mm	Budowlane	1897395	5	5	1	5	3	4	1	3	2	4	4	2	Nie dotyczy	4	2
				216 mm	48T	30 mm	IRWIN*	1897209	4	4	2	4	2	3	1	2	2	3	3	1	Nie dotyczy	3	1
							Budowlane	1897396	5	5	1	5	3	4	3	3	2	4	4	2	Nie dotyczy	4	2
216 mm	60T			30 mm	Budowlane	1897397	5	5	1	5	3	4	4	3	2	4	4	2	Nie dotyczy	4	2		
250 mm	48T			30 mm	Budowlane	1897398	5	5	1	5	3	4	2	3	2	4	4	2	Nie dotyczy	4	2		
250 mm	60T			30 mm	Budowlane	1897426	5	5	1	5	3	4	3	3	2	4	4	2	Nie dotyczy	4	2		
250 mm	80T			30 mm	Budowlane	1897427	5	5	1	5	3	4	4	3	2	4	4	2	Nie dotyczy	4	2		
254 mm	48T			30 mm	Budowlane	1897428	5	5	1	5	3	4	2	3	2	4	4	2	Nie dotyczy	4	2		
254 mm	60T			30 mm	Budowlane	1897429	5	5	1	5	3	4	3	3	2	4	4	2	Nie dotyczy	4	2		
254 mm	80T			30 mm	Budowlane	1897430	5	5	1	5	3	4	4	3	2	4	4	2	Nie dotyczy	4	2		
260 mm	48T			30 mm	Budowlane	1897431	5	5	1	5	3	4	2	3	2	4	4	2	Nie dotyczy	4	2		
260 mm	60T			30 mm	Budowlane	1897432	5	5	1	5	3	4	3	3	2	4	4	2	Nie dotyczy	4	2		
260 mm	80T			30 mm	Budowlane	1897433	5	5	1	5	3	4	4	3	2	4	4	2	Nie dotyczy	4	2		
305 mm	48T			30 mm	Budowlane	1897434	5	5	1	5	3	4	2	3	2	4	4	2	Nie dotyczy	4	2		
305 mm	60T			30 mm	Budowlane	1897435	5	5	1	5	3	4	3	3	2	4	4	2	Nie dotyczy	4	2		
305 mm	96T			30 mm	Budowlane	1897436	5	5	1	5	3	4	4	3	2	4	4	2	Nie dotyczy	4	2		

## TABELA DOBORU

	ŚREDNICA	ZĘBY	OTWÓR	TARCZA	NR KATALOGOWY	DREWNO TWARDE	DREWNO MIĘKIE	DREWNO Z GWOŹ- DZIAAMI	SKLEJKA	SKLEJKA LAMINOWANA	PŁYTA WIBROWA	DROBNE PROFILE	LAMINATY	PANELE BILAMINOWANE (DWUSTRONNE LAMINATY)	KOMPozyTY	PŁYTY MDF	MELAMINA	METALE NIEŻELAZNE NIEŻELAZNE (ALUMINIUM)	TWORZYWA SZTUCZNE	CORIAN		
STACJONARNE	UNIWERSALNA	160 mm	48T	20 mm	Budowlane	1897437	4	3	2	3	4	3	5	5	4	4	4	5	4	4	5	
		165 mm	48T	30 mm	Budowlane	1897438	4	3	2	3	4	3	5	5	4	4	4	5	4	4	5	
		184 mm	48T	30 mm	Budowlane	1897439	4	3	2	3	4	3	5	5	4	4	4	5	4	4	5	
		190 mm	48T	30 mm	Budowlane	1897440	4	3	2	3	4	3	5	5	4	4	4	5	4	4	5	
		210 mm	60T	30 mm	Budowlane	1897441	4	3	2	3	4	3	5	5	4	4	4	5	4	4	5	
		216 mm	84T	30 mm	Budowlane	1897442	4	3	2	3	4	3	5	5	4	4	4	5	4	4	5	
		250 mm	84T	30 mm	Budowlane	1897443	4	3	2	3	4	3	5	5	4	4	4	5	4	4	5	
		254 mm	84T	30 mm	Budowlane	1897444	4	3	2	3	4	3	5	5	4	4	4	5	4	4	5	
		260 mm	84T	30 mm	Budowlane	1897445	4	3	2	3	4	3	5	5	4	4	4	5	4	4	5	
		300 mm	96T	30 mm	Budowlane	1897446	4	3	2	3	4	3	5	5	4	4	4	5	4	4	5	
		305 mm	84T	30 mm	Budowlane	1897447	4	3	2	3	4	3	5	5	4	4	4	5	4	4	5	
OKREŚLONY MATERIAŁ	ALUMINIUM	160 mm	56T	20 mm	IRWIN*	1907772	Nie dotyczy	Nie dotyczy	Nie dotyczy	Nie dotyczy	Nie dotyczy	Nie dotyczy	Nie dotyczy	Nie dotyczy	Nie dotyczy	Nie dotyczy	Nie dotyczy	Nie dotyczy	5	Nie dotyczy	Nie dotyczy	
		184 mm	48T	30 mm	IRWIN*	1907773	Nie dotyczy	Nie dotyczy	Nie dotyczy	Nie dotyczy	Nie dotyczy	Nie dotyczy	Nie dotyczy	Nie dotyczy	Nie dotyczy	Nie dotyczy	Nie dotyczy	Nie dotyczy	Nie dotyczy	5	Nie dotyczy	Nie dotyczy
		200 mm	60T	30 mm	IRWIN*	1907774	Nie dotyczy	Nie dotyczy	Nie dotyczy	Nie dotyczy	Nie dotyczy	Nie dotyczy	Nie dotyczy	Nie dotyczy	Nie dotyczy	Nie dotyczy	Nie dotyczy	Nie dotyczy	Nie dotyczy	5	Nie dotyczy	Nie dotyczy
		210 mm	60T	30 mm	IRWIN*	1907775	Nie dotyczy	Nie dotyczy	Nie dotyczy	Nie dotyczy	Nie dotyczy	Nie dotyczy	Nie dotyczy	Nie dotyczy	Nie dotyczy	Nie dotyczy	Nie dotyczy	Nie dotyczy	Nie dotyczy	5	Nie dotyczy	Nie dotyczy
		216 mm	60T	30 mm	IRWIN*	1907777	Nie dotyczy	Nie dotyczy	Nie dotyczy	Nie dotyczy	Nie dotyczy	Nie dotyczy	Nie dotyczy	Nie dotyczy	Nie dotyczy	Nie dotyczy	Nie dotyczy	Nie dotyczy	Nie dotyczy	5	Nie dotyczy	Nie dotyczy
		250 mm	80T	30 mm	IRWIN*	1907778	Nie dotyczy	Nie dotyczy	Nie dotyczy	Nie dotyczy	Nie dotyczy	Nie dotyczy	Nie dotyczy	Nie dotyczy	Nie dotyczy	Nie dotyczy	Nie dotyczy	Nie dotyczy	Nie dotyczy	5	Nie dotyczy	Nie dotyczy
		250 mm	100T	30 mm	IRWIN*	1907779	Nie dotyczy	Nie dotyczy	Nie dotyczy	Nie dotyczy	Nie dotyczy	Nie dotyczy	Nie dotyczy	Nie dotyczy	Nie dotyczy	Nie dotyczy	Nie dotyczy	Nie dotyczy	Nie dotyczy	5	Nie dotyczy	Nie dotyczy
		300 mm	96T	30 mm	IRWIN*	1907781	Nie dotyczy	Nie dotyczy	Nie dotyczy	Nie dotyczy	Nie dotyczy	Nie dotyczy	Nie dotyczy	Nie dotyczy	Nie dotyczy	Nie dotyczy	Nie dotyczy	Nie dotyczy	Nie dotyczy	5	Nie dotyczy	Nie dotyczy
		250 mm	84T	30 mm	IRWIN*	1907782	Nie dotyczy	Nie dotyczy	Nie dotyczy	Nie dotyczy	Nie dotyczy	Nie dotyczy	Nie dotyczy	Nie dotyczy	Nie dotyczy	Nie dotyczy	Nie dotyczy	Nie dotyczy	Nie dotyczy	5	Nie dotyczy	Nie dotyczy

SKALA OCEN: (1=PRZECIĘTNE, 3=DOBRE, 5=NAJLEPSZE)

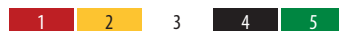





## DŁUGIE DOŚWIADCZENIE W PRODUKCJI PROWADZI DO PERFEKCJI

IRWIN® produkuje i dystrybuje wysokiej jakości narzędzia do cięcia przeznaczone dla profesjonalistów, którzy wymagają najwyższej skuteczności i trwałości w miejscu pracy. Nasi inżynierowie pracują od ponad wieku nad ciągłym udoskonalaniem produktów, co w konsekwencji doprowadziło do opracowania procesu spawania za pomocą wiązki elektronowej i pozwoliło na stworzenie najwyższej jakości ostrzy bimetalowych, które nie tylko przewyższają produkty konkurencji, ale również są dłuższe i trwalsze.

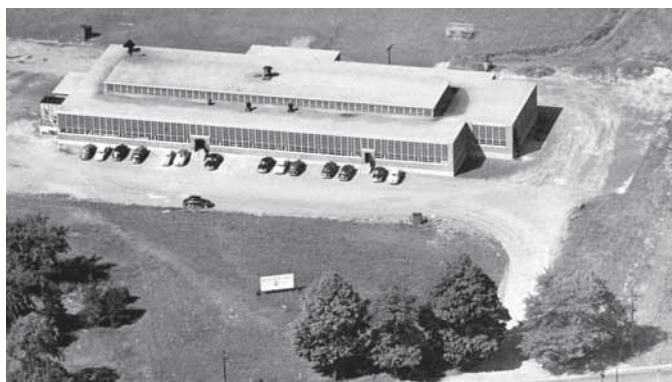

WITH **WELDTEC™**

Technologia WeldTec™ łączy w sobie szereg różnych cech nakierowanych na dostarczenie długotrwałej skuteczności cięcia. Rewolucyjna geometria oraz udoskonalony układ zębów decydują o szybszym i równiejszym cięciu oraz zapewniają długą trwałość użytkową.

### OTWORNICE



### BRZESZCZOTY DO PIŁ SZABLASTYCH



### BRZESZCZOTY DO WYRZYNAREK

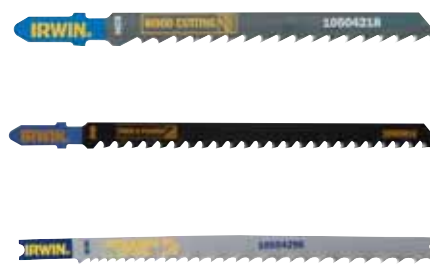

## OTWORNICE BIMETALOWE

Otwornice bimetalne IRWIN® wiercą w różnych materiałach, takich jak: aluminium, miedź, żelazo, stal nierdzewna, drewno i cynk. Krawędź tnąca ze stali szybko tnącej (HSS) spawana wiązką elektronową to gwarancja mocniejszych, trwalszych zębów. Precyzyjny układ zębów zapewnia szybsze cięcie. Konstrukcja bimetalna gwarantuje wytrzymałość i trwałość.



### OTWORNICE BIMETALOWA



#### 1. TECHNOLOGIA WELDTEC™

Zapewnia większą trwałość i szybkość cięcia

#### 2. KONSTRUKCJA ZĘBÓW

Do 100% dłuższa trwałość i szybkość cięcia większa o 50%\*

#### 3. ZMIENNE TPI 4,5/5,5

Szybsze cięcie, mniejszy moment i lepsze odprowadzanie wiórów

#### 4. ZMIENNA GŁĘBOKOŚĆ WRĘBÓW

Większa skuteczność w usuwaniu wiórów

#### 5. GRUBA PŁYTA WZMACNIAJĄCA

Zapewnia niezawodność przy najbardziej wymagających zadaniach

#### 6. KONSTRUKCJA BIMETALOWA

Zwiększona wytrzymałość i trwałość

\*w porównaniu do poprzedniego modelu

NR KAT.	SREDNICA OTWORNICY	EAN	OPAKOWANIE TRANSP.	OPAKOWANIE ZBIORCZE
10504161	Ø 14 mm	5706915041613	160	1
10504162	Ø 16 mm	5706915041620	160	1
10504163	Ø 17 mm	5706915041637	160	1
10504164	Ø 19 mm	5706915041644	160	1
10504165	Ø 20 mm	5706915041651	160	1
10504166	Ø 21 mm	5706915041668	160	1
10504167	Ø 22 mm	5706915041675	160	1
10504168	Ø 24 mm	5706915041682	160	1
10504169	Ø 25 mm	5706915041699	160	1
10504170	Ø 27 mm	5706915041705	160	1
10504171	Ø 29 mm	5706915041712	160	1
10504172	Ø 30 mm	5706915041729	160	1
10504173	Ø 32 mm	5706915041736	120	1
10504174	Ø 33 mm	5706915041743	120	1
10504175	Ø 35 mm	5706915041750	120	1
10504176	Ø 37 mm	5706915041767	120	1
10504177	Ø 38 mm	5706915041774	120	1
10504178	Ø 40 mm	5706915041781	120	1
10504179	Ø 41 mm	5706915041798	120	1
10504180	Ø 43 mm	5706915041804	120	1
10504181	Ø 44 mm	5706915041811	120	1

## OTWORNICE BIMETALOWE

NR KAT.	ŚREDNICA OTWORNICY	EAN	OPAKOWANIE TRANSP.	OPAKOWANIE ZBIORCZE
10504182	Ø 46 mm	5706915041828	120	1
10504183	Ø 48 mm	5706915041835	100	1
10504184	Ø 51 mm	5706915041842	100	1
10504185	Ø 52 mm	5706915041859	100	1
10504186	Ø 54 mm	5706915041866	100	1
10507366	Ø 56 mm	5706915073669	100	1
10504187	Ø 57 mm	5706915041873	100	1
10504188	Ø 59 mm	5706915041880	100	1
10504189	Ø 60 mm	5706915041897	100	1
10507367	Ø 62 mm	5706915073676	100	1
10504190	Ø 64 mm	5706915041903	50	1
10504191	Ø 65 mm	5706915041910	50	1
10504192	Ø 67 mm	5706915041927	50	1
10504193	Ø 68 mm	5706915041934	50	1
10504194	Ø 70 mm	5706915041941	50	1
10504195	Ø 73 mm	5706915041958	50	1
10504196	Ø 76 mm	5706915041965	50	1
10504197	Ø 79 mm	5706915041972	50	1
10504198	Ø 83 mm	5706915041989	50	1
10504199	Ø 86 mm	5706915041996	50	1
10504200	Ø 89 mm	5706915042009	50	1
10504201	Ø 92 mm	5706915042016	40	1
10504202	Ø 95 mm	5706915042023	40	1
10504203	Ø 98 mm	5706915042030	40	1
10504204	Ø 102 mm	5706915042047	40	1
10504205	Ø 105 mm	5706915042054	40	1
10504206	Ø 108 mm	5706915042061	40	1
10504207	Ø 111 mm	5706915042078	40	1
10504208	Ø 114 mm	5706915042085	40	1
10504209	Ø 117 mm	5706915042092	20	1
10504210	Ø 121 mm	5706915042108	20	1
10504211	Ø 127 mm	5706915042115	20	1
10505818	Ø 133 mm	5706915058185	20	1
10504212	Ø 140 mm	5706915042122	20	1
10504213	Ø 152 mm	5706915042139	20	1
10505819	Ø 168 mm	5706915058192	20	1
10505820	Ø 177 mm	5706915058208	20	1
10505821	Ø 210 mm	5706915058215	20	1



10504184

## ZESTAWY TRZPIENI/WIERTEŁ PILOTOWYCH DO OTWORNIC BIMETALOWYCH

NR KAT.	OPIS	EAN	OPAKOWANIE TRANSP.	OPAKOWANIE ZBIORCZE
10504532	Wiertło pilotowe	5706915945324	20	1
10504536	Frez (trzczeń) o średnicy uchwytu 9,5 mm do otwornic 14–30 mm	5706915945362	20	1
10504533	Frez (trzczeń) o średnicy uchwytu 13 mm do otwornic 14–30 mm	5706915945331	20	1
10504534	Frez (trzczeń) o średnicy uchwytu 9,5 mm do otwornic 32–210 mm	5706915945348	20	1
10504535	Frez (trzczeń) o średnicy uchwytu 13 mm do otwornic 32–210 mm	5706915945355	20	1
10507368	Przedłużka 300 mm, rozmiar uchwytu 13+ mm	5706915073683	20	1



10504535

## ZESTAWY OTWORNIC BIMETALOWYCH

Zestawy otwornic bimetalowych IRWIN® są dostępne w atrakcyjnych, miękkich futerałach z niełamiącym się zawiasem i wewnętrznym wyłożeniem, które chroni zawartość. Futerał posiada zintegrowany uchwyt oraz płytę kartonową, na której znajdują się ważne informacje na temat produktu.

NR KAT.	OPIS	EAN	OPAKOWANIE TRANSP.	OPAKOWANIE ZBIORCZE
10507235	Zestaw otwornic 400SE: 22, 35, 65, 67 mm, trzczeń 10504535 i 10504536, wiertło pilotowe	5706915072358	144	1
10506439	Zestaw otwornic 600L: 22, 29, 35, 44, 51, 64 mm, trzczeń 10504535 i 10504536, wiertło pilotowe	5706915064391	144	1
10506440	Zestaw otwornic 600L SE: 22, 29, 35, 44, 51, 65 mm, trzczeń 10504535 i 10504536, wiertło pilotowe	5706915064407	144	1
10506441	Zestaw otwornic INT600L: 16, 20, 25, 32, 38, 51 mm, trzczeń 10504535 i 10504536, wiertło pilotowe	5706915064414	144	1
10506442	Zestaw otwornic 600P: 19, 22, 29, 38, 44, 57 mm, trzczeń 10504535 i 10504536, wiertło pilotowe	5706915064421	144	1
10506444	Zestaw otwornic 1200G: 16, 19, 22, 25, 29, 32, 35, 38, 44, 51, 64, 76 mm, trzczeń 10504533 i 10504535, 3 wiertła pilotowe	5706915064445	96	1
10506445	Zestaw otwornic 1200G SE: 16, 19, 22, 25, 29, 32, 35, 38, 44, 51, 65, 76 mm, trzczeń 10504533 i 10504535, 3 wiertła pilotowe	5706915064452	96	1



10507235





## BRZESZCZOTY BIMETALOWE DO PIŁ SZABLASTYCH

W szerokiej ofercie brzeszczotów można znaleźć brzeszczot do każdego zastosowania. Brzeszczoty IRWIN® wyróżnia pierwszorzędny projekt i wykonanie gwarantujące szybkie cięcie i długą trwałość użytkową, a zarazem oferują wysoką jakość w rozsądnej cenie.

**BRZESZCZOTY BIMETALOWE DO PIŁ SZABLASTYCH**

- WIĘKSZY KĄT TRZPIENIA**  
Cięcie szybsze nawet o 50% w porównaniu z poprzednim modelem
- KONSTRUKCJA BIMETALOWA**  
Szybsze cięcie, wydłużona trwałość brzeszczotu, który zgina się bez ryzyka złamania
- TECHNOLOGIA WELDTEC™**  
Mocniejsze i trwalsze zęby
- KOBALT 8%**  
Ostrzejsze zęby przez dłuższy czas
- UDOSKONALONA KONFIGURACJA ZĘBÓW**  
Do 100% dłuższa trwałość i szybkość cięcia większa o 50%\*

**LONG-LASTING**  
**BiMetal**  
TECHNOLOGY

**WITH WELDTEC™**

### BRZESZCZOTY BIMETALOWE DO PIŁ SZABLASTYCH DO CIĘCIA METALU

NR KAT.	OPIS	SZT. W OPAKOWANIU	EAN	OPAKOWANIE TRANSP.	OPAKOWANIE ZBIORCZE
10506424	614R 6"/150 mm 14TPI, cięcie metalu	2	5706915064247	150	1
10506425	624R 6"/150 mm 24TPI, cięcie metalu	2	5706915064254	150	1
10506426	818R 8"/200 mm 18TPI, cięcie metalu	2	5706915064261	90	1
10504147	414R 4"/100 mm 14TPI, cięcie metalu	5	5706915041477	100	1
10504148	418R 4"/100 mm 18TPI, cięcie metalu	5	5706915041484	100	1
10504152	614R 6"/150 mm 14TPI, cięcie metalu	5	5706915041521	100	1
10504153	618R 6"/150 mm 18TPI, cięcie metalu	5	5706915041538	100	1
10504154	624R 6"/150 mm 24TPI, cięcie metalu	5	5706915041545	100	1
10504156	818R 8"/200 mm 18TPI, cięcie metalu	5	5706915041569	50	1
10504143	614R 6"/150 mm 14TPI, cięcie metalu	25	5706915041439	20	1
10504140	818R 8"/200 mm 18TPI, cięcie metalu	25	5706915041408	10	1

**DO CIĘCIA WSZYSTKICH METALI** w tym metali nieżelaznych, rur, metali nierdzewnych i blach

**ODPOWIEDNIE** do cięcia materiałów o grubości od 1,5 do 10 mm (1/16" do 3/8"), w zależności od ilości zębów na cal — TPI

**DOSTĘPNA LICZBA ZĘBÓW** to 10, 14, 18 i 24TPI do cięcia metalu



## BRZESZCZOTY BIMETALOWE DO PIŁ SZABLASTYCH DO CIĘCIA METALU I DREWNA



**DO CIĘCIA KOMPOZYTÓW**, takich jak tworzywo sztuczne, drewno, rury, stal węglowa i stal nierdzewna

**ODPOWIEDNIE** do cięcia materiałów 3,2 mm (1/8") i grubszych

**DOSTĘPNA LICZBA ZĘBÓW TO 10 TPI** w rozmiarze 150, 200 i 300 mm (6", 8" i 12")

NR KAT.	OPIS	SZT. W OPAKOWANIU	EAN	OPAKOWANIE TRANSP.	OPAKOWANIE ZBIORCZE
10506427	610R 6"/150 mm 10TPI, cięcie drewna i metalu	2	5706915064278	150	1
10506428	810R 8"/200 mm 10TPI, cięcie drewna i metalu	2	5706915064285	90	1
10504151	610R 6"/150 mm 10TPI, cięcie drewna i metalu	5	5706915041514	100	1
10504157	810R 8"/200 mm 10TPI, cięcie drewna i metalu	5	5706915041576	50	1
10504159	110R 12"/300 mm 10/14TPI, cięcie metalu	5	5706915041590	50	1
10504141	810R 8"/200 mm 10TPI, cięcie drewna i metalu	25	5706915041415	10	1
10504142	110R 12"/300 mm 10/14TPI, cięcie metalu	25	5706915041422	25	1

## BRZESZCZOTY BIMETALOWE DO PIŁ SZABLASTYCH DO DREWNA Z GWOŹDZIAMI



**CIĘCIE DREWNA Z GWOŹDZIAMI**

**ODPOWIEDNIE** do cięcia materiałów 5 mm (3/16") i grubszych

**DOSTĘPNA LICZBA ZĘBÓW TO 6 TPI** w rozmiarze 150, 225 i 300 mm (6", 9" i 12")

NR KAT.	OPIS	SZT. W OPAKOWANIU	EAN	OPAKOWANIE TRANSP.	OPAKOWANIE ZBIORCZE
10506429	656R 6"/150 mm 6TPI, cięcie drewna z gwoździemi	2	5706915064292	150	1
10506430	956R 9"/225 mm 6TPI, cięcie drewna z gwoździemi	2	5706915064308	90	1
10504155	656R 6"/150 mm 6TPI, cięcie drewna z gwoździemi	5	5706915041552	100	1
10504158	956R 9"/225 mm 6TPI, cięcie drewna z gwoździemi	5	5706915041583	50	1
10504160	156R 12"/300 mm 6TPI, cięcie drewna z gwoździemi	5	5706915041606	50	1
10504146	656R 6"/150 mm 6TPI, cięcie drewna z gwoździemi	25	5706915041460	20	1
10504149	956R 9"/225 mm 6TPI, cięcie drewna z gwoździemi	25	5706915041491	10	1
10504144	156R 12"/300 mm 6TPI, cięcie drewna z gwoździemi	25	5706915041446	10	1

## BRZESZCZOTY BIMETALOWE DO PIŁ SZABLASTYCH DO PRAC ROZBIÓRKOWYCH



**DO CIĘŻKICH PRAC ROZBIÓRKOWYCH** w drewnie i metalu

**ODPOWIEDNIE** do cięcia materiałów 5 mm (3/16") i grubszych

**DOSTĘPNA LICZBA ZĘBÓW TO 6 lub 10 TPI** w rozmiarze 225 mm (9")

NR KAT.	OPIS	SZT. W OPAKOWANIU	EAN	OPAKOWANIE TRANSP.	OPAKOWANIE ZBIORCZE
10504138	966R 9"/225 mm 6TPI, do prac rozbiórkowych	5	5706915041385	50	1
10504139	960R 9"/225 mm 10TPI, do prac rozbiórkowych	5	5706915041392	50	1

## BRZESZCZOTY BIMETALOWE DO PIŁ SZABLASTYCH DO CIĘCIA DREWNA



**SZYBKE CIĘCIE** drewna

**ODPOWIEDNIE** do cięcia materiałów 5 mm (3/16") i grubszych

**DOSTĘPNA LICZBA ZĘBÓW TO 6 TPI** w rozmiarze 150 mm (6")

NR KAT.	OPIS	SZT. W OPAKOWANIU	EAN	OPAKOWANIE TRANSP.	OPAKOWANIE ZBIORCZE
10504150	606R 6"/150 mm 6TPI, cięcie drewna	5	5706915041507	100	1

## BRZESZCZOTY DO PIŁ SZABLASTYCH Z NASYPEM WĘGLIKOWYM



NR KAT.	OPIS	SZT. W OPAKOWANIU	EAN	OPAKOWANIE TRANSP.	OPAKOWANIE ZBIORCZE
10507365	800RG 8"/200 mm z nasypem węglkowym	2	5706915073652	80	1

**MATERIAŁ Z NASYPEM WĘGLOWYM** do szybkiego i gładkiego cięcia

**CIĘCIE MATERIAŁÓW ŚCIERNYCH**, takich jak żeliwo, włókno szklane, gips i marmur

## BRZESZCZOTY DO PIŁ SZABLASTYCH DO PRZYCINANIA GAŁĘZI



NR KAT.	OPIS	SZT. W OPAKOWANIU	EAN	OPAKOWANIE TRANSP.	OPAKOWANIE ZBIORCZE
IW1016914	225 mm, przycinanie gałęzi	2	5054905250195	1	1

## BIMETALOWE BRZESZCZOTY DO PIŁ SZABLASTYCH DO CIĘCIA W KAMIENIU



NR KAT.	OPIS	SZT. W OPAKOWANIU	EAN	OPAKOWANIE TRANSP.	OPAKOWANIE ZBIORCZE
10507846	MRB 235 x 20 mm 2,5TPI, cięcie w kamieniu	-	5706915078466	25	1
10507847	MRB 300 x 50 mm 2,5TPI, cięcie w kamieniu	-	5706915078473	25	1
10507848	MRB 450 x 50 mm 2,5TPI, cięcie w kamieniu	-	5706915078480	25	1

**SZYBKIE, WYTRZYMAŁE I PRECYZYJNE CIĘCIE** w materiałach takich jak cegła, wapieni i gazobeton.

**UNIWERSALNY UCHWYT 1/2"**

## ZESTAW RÓŻNYCH BRZESZCZOTÓW DO PIŁ SZABLASTYCH

NR KAT.	OPIS	SZT. W OPAKOWANIU	EAN	OPAKOWANIE TRANSP.	OPAKOWANIE ZBIORCZE
IW1016915	3 x 656R do cięcia drewna z gwoździami, 6TPI x 150 mm/1 x 956R do cięcia drewna z gwoździami, 6TPI x 228 mm 3 x 624R do cięcia metalu, 24TPI x 150 mm/2 x 810R do cięcia metalu, 10TPI x 203 mm 2 x 818R do cięcia metalu, 18TPI x 203 mm	11	5054905250201	1	1

NR KAT.	OPIS	SZT. W OPAKOWANIU	EAN	OPAKOWANIE TRANSP.	OPAKOWANIE ZBIORCZE
IW1016901	Multi-Saw z brzeszczotem do drewna i piły ramkowej	-	5050905239480	1	1



## BRZESZCZOTY DO WYRZYNAREK

W szerokiej ofercie brzeszczotów do wyrzynarek można znaleźć brzeszczot do każdego zastosowania. Oferta obejmuje brzeszczoty z uchwytem typu T oraz typu U, które pasują do najbardziej popularnych obecnie wyrzynarek. Brzeszczoty do wyrzynarek IRWIN® wykonane są z następujących materiałów o wysokiej jakości:

**Stal węglowa HCS** do cięcia miękkich materiałów, takich jak drewno, płyta laminowana i tworzywo sztuczne.

**Hartowana stal szybko tnąca HSS** do cięcia metalu, aluminium oraz metali nieżelaznych.

### BRZESZCZOTY DO CIĘCIA DREWNA HCS — UCHWYT TYPU T



**3-STRONNE, SZLIFOWANE ZĘBY** zapewniają szybkie cięcie i równe wykończenie

**SZYBKIE I RÓWNE CIĘCIE** we wszystkich zastosowaniach cięcia drewna

NR KAT.	OPIS	SZT. W OPAKOWANIU	EAN	OPAKOWANIE TRANSP.	OPAKOWANIE ZBIORCZE
10504218	HCS, 100 mm, 6 TPI, T144D, standard, cięcie drewna	5	5706915042184	100	1
10504219	HCS, 100 mm, 10 TPI, T101B, szlifowanie boczne, cięcie drewna	5	5706915042191	100	1
10504221	HCS, 100 mm, 8 TPI, T111C, standard, cięcie drewna	5	5706915042214	100	1
10504222	HCS, 100 mm, 6 TPI, T101D, szlifowanie boczne, cięcie drewna	5	5706915042221	100	1
10504223	HCS, 100 mm, 10 TPI, T101BR, szlifowanie boczne, odwrócone, cięcie drewna	5	5706915042238	100	1
10504224	HCS, 100 mm, 6 TPI, T244D, standardowy obrys, cięcie drewna	5	5706915042245	100	1
10504226	HCS, 83 mm, 20 TPI, T101A0, szlifowanie boczne, standardowy obrys, cięcie drewna	5	5706915042269	100	1
10504227	HCS, 83 mm, 12 TPI, T119B0, standardowy wąski obrys, cięcie drewna	5	5706915042276	100	1
10504228	HCS, 115 mm, zęby progresywne 8–13 TPI, T234X, szlifowanie boczne, cięcie drewna	5	5706915042283	100	1
10504229	HCS, 115 mm, 8 TPI, T301CD, szlifowanie boczne, cięcie drewna	5	5706915042290	100	1
10504410	HCS, 100 mm, 6 TPI, T144DP, standardowy bardzo gruby 1,68 mm, cięcie drewna	5	5706915044102	100	1
10504545	HCS, 100 mm, 6 TPI, T144D, standard, cięcie drewna	100	5706915945454	10	1

### BRZESZCZOTY HSS DO CIĘCIA METALU — UCHWYT TYPU T



**FREZOWANE ZĘBY HSS** to dłuższa trwałość i szybkie cięcie w metalu

**DŁUŻSZA TRWAŁOŚĆ UŻYTKOWA** to gwarancja szybkich i równych cięć w materiale cienkim, jak i grubym

NR KAT.	OPIS	SZT. W OPAKOWANIU	EAN	OPAKOWANIE TRANSP.	OPAKOWANIE ZBIORCZE
10504220	HSS, 92 mm, zęby progresywne 17–23 TPI, T118A, cięcie metalu	5	5706915042207	100	1
10504225	HSS, 92 mm, zęby progresywne, 11–13 TPI, T118B, cięcie metalu	5	5706915042252	100	1
10504234	HSS, 92 mm, 36 TPI, T118G, cięcie metalu	5	5706915042344	100	1
10504231	HSS, 100 mm, 8 TPI, T127D, cięcie metalu	5	5706915042313	100	1
10504233	HSS, 100 mm, zęby progresywne 10–20 TPI, T123X, cięcie metalu	5	5706915042337	100	1
10504230	HSS, 132 mm, 24 TPI, T318A, cięcie metalu	5	5706915042306	100	1

### BRZESZCZOTY BIMETALOWE DO CIĘCIA METALU I DREWNA — UCHWYT TYPU T



**UKŁAD ZĘBÓW PROGRESYWNYCH** do uniwersalnego cięcia w drewnie i metalu

**KONSTRUKCJA BIMETALOWE** to większa trwałość w przypadku cięcia metalu i drewna

NR KAT.	OPIS	SZT. W OPAKOWANIU	EAN	OPAKOWANIE TRANSP.	OPAKOWANIE ZBIORCZE
10504232	BIM, 132 mm, zęby progresywne 5–10 TPI, T345XF, cięcie metalu i drewna	5	5706915042320	100	1



# BRZESZCZOTY DO WYRZYNAREK

## BRZESZCZOTY Z ZĘBAMI Z WĘGLIKA DO WŁÓKIEK SZKLANYCH I GIPSU — UCHWYT TYPU T



NR KAT.	OPIS	SZT. W OPAKOWANIU	EAN	OPAKOWANIE TRANSP.	OPAKOWANIE ZBIORCZE
10505815	T141HM z zębami z węglików spiekanych, 100 mm, 6TPI, cięcie włókien szklanych i plastiku	1	5706915058154	100	1
10505816	T341HM z zębami z węglików spiekanych, 132 mm, 6TPI	1	5706915058161	100	1

**ZĘBY Z WĘGLIKÓW SPIEKANYCH** zapewniają długą trwałość użytkową, szczególnie w przypadku cięcia materiałów ściernych

## ZESTAWY BRZESZCZOTÓW DO METALU I DREWNA — UCHWYT TYPU T

NR KAT.	OPIS	SZT. W OPAKOWANIU	EAN	OPAKOWANIE TRANSP.	OPAKOWANIE ZBIORCZE
10505817	Zestaw, uchwyt T: 2 x 10504221 do drewna, 100 mm, 8 TPI 2 x 10504218 do drewna, 100 mm, 6 TPI (szybkie cięcie) 2 x 10504219 do drewna, 100 mm, 10 TPI 1 x 10504222 do drewna, 100 mm, 6 TPI (równe cięcie) 2 x 10504220 do drewna, 92 mm, zęby progresywne 17 – 23 TPI 1 x 10504225 do drewna, 92 mm, zęby progresywne 11 – 13 TPI	10	5706915058178	50	1



## BRZESZCZOTY HCS DO CIĘCIA DREWNA — UCHWYT TYPU U



NR KAT.	OPIS	SZT. W OPAKOWANIU	EAN	OPAKOWANIE TRANSP.	OPAKOWANIE ZBIORCZE
10504235	HCS, 100 mm, 6 TPI, U144D, standard, cięcie drewna	5	5706915042351	100	1
10504288	HCS, 100 mm, 10 TPI, U101B, szlifowanie boczne, cięcie drewna	5	5706915042887	100	1
10504290	HCS, 100 mm, 8 TPI, U111C, standard, cięcie drewna	5	5706915042900	100	1
10504291	HCS, 100 mm, 6 TPI, U101D, szlifowanie boczne, cięcie drewna	5	5706915042917	100	1
10504292	HCS, 100 mm, 6 TPI, U244D, standardowy obrys, cięcie drewna	5	5706915042924	100	1
10504295	HCS, 115 mm, zęby progresywne 8–13 TPI, U234X, szlifowanie boczne, cięcie drewna	5	5706915042955	100	1

**3-STRONNE, SZLIFOWANE ZĘBY** zapewniają szybkie cięcie i równe wykończenie

**SZYBKE I RÓWNE CIĘCIE** we wszystkich zastosowaniach cięcia drewna

## BRZESZCZOTY HSS DO CIĘCIA METALU — UCHWYT TYPU U



NR KAT.	OPIS	SZT. W OPAKOWANIU	EAN	OPAKOWANIE TRANSP.	OPAKOWANIE ZBIORCZE
10504289	HSS, 70 mm, 24 TPI, U118A, cięcie metalu	5	5706915042894	100	1
10504293	HSS, 70 mm, 12 TPI, U118B, cięcie metalu	5	5706915042931	100	1
10504294	HSS, 70 mm, 36 TPI, U118G, cięcie metalu	5	5706915042948	100	1
10504297	HSS, 100 mm, zęby progresywne 10–20TPI, U123X, cięcie metalu	5	5706915042979	100	1

**FREZOWANE ZĘBY HSS** do dłuższa trwałości i szybkie cięcie w metalu

**DŁUŻSZA TRWAŁOŚĆ UŻYTKOWA** to gwarancja szybkich i równych cięć w materiale cienkim, jak i grubym

## BRZESZCZOTY BIMETALOWE DO CIĘCIA METALU I DREWNA — UCHWYT TYPU U



NR KAT.	OPIS	SZT. W OPAKOWANIU	EAN	OPAKOWANIE TRANSP.	OPAKOWANIE ZBIORCZE
10504296	BIM, 132 mm, zęby progresywne 5-10TPI, U345XF, cięcie metalu i drewna	5	5706915042962	100	1

**UKŁAD ZĘBÓW PROGRESYWNICH** do uniwersalnego cięcia w drewnie i metalu  
**KONSTRUKCJA BIMETALOWA** to większa trwałość w przypadku cięcia metalu i drewna



NR KAT.	STRONA	NR KAT.	STRONA	NR KAT.	STRONA	NR KAT.	STRONA	NR KAT.	STRONA	NR KAT.	STRONA	NR KAT.	STRONA	NR KAT.	STRONA
1ZR	59	1868262	129	1897387	161	1921993	135	1951859	70	2028297	34	10501836	115	10501932	114
<b>2</b>	<b>8</b>	1868266	129	1897388	161	1921994	135	1951860	70	2071910	9	10501838	115	10501933	114
3	59	1868267	129	1897389	161	1921995	135	1951861	70	2078116	13	10501841	115	10501934	114
4	8	1888437	77	1897390	161	1921996	135	1951862	71	2078120	13	10501846	115	10501935	114
4ZR	59	1888438	77	1897391	161	1921997	135	1951863	71	4935097	13	10501847	115	10501936	114
5	59	1888439	77	1897392	161	1921998	135	1951864	71	4935309	9	10501848	115	10501937	114
6	59	1897086	162	1897393	161	1921999	135	1951865	71	4935505	59	10501850	115	10501938	114
<b>8</b>	<b>8</b>	1897087	162	1897394	161	1922000	135	1951866	71	10501671	38	10501853	115	10501939	114
8ZR	59	1897088	162	1897395	158	1922001	135	1951867	71	10501673	38	10501854	115	10501940	114
8ZR	59	1897089	162	1897396	158	1922002	135	1951868	71	10501674	38	10501856	115	10501942	108
<b>12L3</b>	<b>8</b>	1897090	162	1897397	158	1922003	135	1951869	71	10501675	38	10501859	115	10501943	108
<b>23</b>	<b>8</b>	1897191	162	1897398	158	1922004	135	1951870	71	10501676	38	10501862	115	10501944	108
23ZR	57	1897192	162	1897426	158	1922005	135	1951881	71	10501678	38	10501864	115	10501945	108
<b>25ZR</b>	<b>8</b>	1897193	162	1897427	158	1922006	136	1951882	72	10501679	38	10501866	115	10501946	108
27ZR	9	1897194	162	1897428	158	1922007	136	1951883	72	10501680	38	10501867	115	10501947	108
<b>29</b>	<b>8</b>	1897195	162	1897429	158	1923228	154	1951884	72	10501681	38	10501869	115	10501948	108
112	57	1897196	162	1897430	158	1932892	87	1951885	72	10501683	38	10501873	115	10501949	108
114ZR	57	1897197	162	1897431	158	1932893	87	1953963	72	10501684	38	10501874	115	10501950	108
<b>251</b>	<b>8</b>	1897198	162	1897432	158	1932894	87	1965487	36	10501685	38	10501878	115	10501951	108
4008	9	1897199	162	1897433	158	1951676	69	1978271	58	10501686	38	10501892	115	10501952	108
4022ZR	9	1897200	162	1897434	158	1951677	69	1978272	58	10501687	38	10501893	115	10501953	108
4052ZR	9	1897201	162	1897435	158	1951678	69	1988919	48	10501688	38	10501894	116	10501954	108
4092	9	1897202	162	1897436	158	1951679	69	1988919	48	10501689	38	10501895	116	10501955	108
54125	155	1897203	162	1897437	158	1951680	69	1988920	48	10501690	38	10501896	116	10501956	108
64801ZR	87	1897204	162	1897438	158	1951801	69	1988920	48	10501691	38	10501897	116	10501957	108
64802	87	1897205	162	1897439	158	1951802	69	1988931	48	10501693	38	10501898	116	10501958	108
64901	87	1897206	162	1897440	158	1951803	69	1988931	48	10501698	39	10501899	116	10501959	108
64902	87	1897207	162	1897441	158	1951807	69	1988932	48	10501699	39	10501901	116	10501960	108
65201	87	1897208	162	1897442	158	1951808	69	1988932	48	10501700	39	10501902	116	10501961	108
66300	87	1897209	159	1897443	158	1951810	69	1988933	48	10501701	39	10501903	116	10501962	108
66305SL	87	1897210	159	1897444	158	1951811	69	1988933	48	10501703	39	10501905	116	10501963	108
66401ZR	87	1897211	159	1897445	158	1951812	69	1988934	49	10501704	39	10501906	116	10501964	108
66404	87	1897212	159	1897446	158	1951813	69	1988934	49	10501705	39	10501907	116	10501965	108
66406	87	1897213	159	1897447	158	1951814	69	1988935	49	10501707	39	10501908	116	10501966	108
233250	87	1897214	159	1897448	158	1951816	69	1988935	49	10501708	39	10501910	116	10501967	108
394100	155	1897215	159	1897449	158	1951818	70	1988936	49	10501709	39	10501911	116	10501968	108
666012	87	1897346	159	1897450	158	1951819	70	1988936	49	10501710	39	10501912	116	10501969	108
666042	87	1897347	159	1897451	158	1951820	70	2013285	66	10501768	39	10501913	116	10501970	108
666062	87	1897348	159	1897452	158	1951821	70	2013286	65	10501812	115	10501914	116	10501971	108
1826576	47	1897349	161	1907698	162	1951824	70	2013287	67	10501813	115	10501915	116	10501972	108
1826577	47	1897350	161	1907699	162	1951825	70	2013288	64	10501814	115	10501916	116	10501973	108
1826578	47	1897361	161	1907700	159	1951826	70	2017350	91	10501815	115	10501917	116	10501974	108
1826579	47	1897362	161	1907772	162	1951827	70	2017821	93	10501816	115	10501918	116	10501975	108
1863343	127	1897363	161	1907773	162	1951828	70	2017822	94	10501817	115	10501919	114	10501976	108
1863344	127	1897364	161	1907774	162	1951842	70	2017823	92	10501818	115	10501920	114	10501978	108
1863345	127	1897365	161	1907775	162	1951843	70	2017824	92	10501819	115	10501921	114	10501979	108
1863346	127	1897366	161	1907777	162	1951844	70	2017825	90	10501820	115	10501922	114	10501980	108
1863347	129	1897368	161	1907778	162	1951845	70	2017826	95	10501821	115	10501923	114	10501981	108
1863348	129	1897369	161	1907779	162	1951846	70	2017827	95	10501822	115	10501924	114	10501982	108
1863349	129	1897370	161	1907781	162	1951848	70	2017828	94	10501824	115	10501925	114	10501984	108
1863350	129	1897381	161	1907782	162	1951849	70	2017829	94	10501826	115	10501926	114	10501985	108
1863361	129	1897382	161	1909432	34	1951850	70	2017831	92	10501827	115	10501927	114	10501986	108
1863362	129	1897383	161	1910231	15	1951855	70	2017832	95	10501830	115	10501928	114	10501987	108
1868197	152	1897384	161	1921930	135	1951856	70	2018453	76	10501831	115	10501929	114	10501988	108
1868251	153	1897385	161	1921991	135	1951857	70	2018454	76	10501834	115	10501930	114	10501989	108
1868252	153	1897386	161	1921992	135	1951858	70	2028296	34	10501835	115	10501931	114	10501991	108

# INDEKS KATALOGOWY

NR KAT.	STRONA	NR KAT.	STRONA	NR KAT.	STRONA	NR KAT.	STRONA	NR KAT.	STRONA	NR KAT.	STRONA	NR KAT.	STRONA	NR KAT.	STRONA
10501992	108	10502060	109	10502226	122	10502389	127	10502531	124	10502597	125	10502767	140	10502831	138
10501993	108	10502061	109	10502227	122	10502390	127	10502532	124	10502598	125	10502769	140	10502832	138
10501994	108	10502071	110	10502228	122	10502391	127	10502533	124	10502599	125	10502770	140	10502833	138
10501995	108	10502072	110	10502229	122	10502392	127	10502534	124	10502600	125	10502772	140	10502834	138
10501996	108	10502073	110	10502230	122	10502393	127	10502535	124	10502601	125	10502773	140	10502835	138
10501997	108	10502074	110	10502231	122	10502394	127	10502536	124	10502602	125	10502774	140	10502836	138
10501998	108	10502075	110	10502232	122	10502395	127	10502537	124	10502603	125	10502775	140	10502837	138
10501999	108	10502076	110	10502233	122	10502396	127	10502538	124	10502604	125	10502776	140	10502838	138
10502000	108	10502077	110	10502234	122	10502397	127	10502539	124	10502618	131	10502777	140	10502839	138
10502002	108	10502080	110	10502236	128	10502399	127	10502540	124	10502619	131	10502778	140	10502840	138
10502004	108	10502082	110	10502241	128	10502401	127	10502541	124	10502620	131	10502779	140	10502842	138
10502005	108	10502083	110	10502246	128	10502402	127	10502542	123	10502622	131	10502780	140	10502843	138
10502006	108	10502084	110	10502251	128	10502403	127	10502544	123	10502626	131	10502781	140	10502844	138
10502007	108	10502085	110	10502256	128	10502404	127	10502546	123	10502631	131	10502782	140	10502845	138
10502008	109	10502086	110	10502261	128	10502405	127	10502547	123	10502636	131	10502783	140	10502846	138
10502010	109	10502087	110	10502266	128	10502406	127	10502549	123	10502641	131	10502784	140	10502850	130
10502011	109	10502088	110	10502271	128	10502407	127	10502551	123	10502646	131	10502785	140	10502852	130
10502012	109	10502089	109	10502273	128	10502408	127	10502552	123	10502651	131	10502786	140	10502853	130
10502013	109	10502184	113	10502276	128	10502409	127	10502553	123	10502656	131	10502787	140	10502854	130
10502014	109	10502185	113	10502279	128	10502410	127	10502554	123	10502661	131	10502788	140	10502855	130
10502015	109	10502186	113	10502281	128	10502411	127	10502556	123	10502666	131	10502789	140	10502856	130
10502016	109	10502187	113	10502283	128	10502412	127	10502557	123	10502671	131	10502790	140	10502857	130
10502017	109	10502188	113	10502286	128	10502413	127	10502558	123	10502676	131	10502792	138	10502865	118
10502018	109	10502189	113	10502291	128	10502414	127	10502559	123	10502680	131	10502793	138	10502880	118
10502019	109	10502190	113	10502296	128	10502415	127	10502560	123	10502685	131	10502794	138	10503423	39
10502020	109	10502191	113	10502301	128	10502417	127	10502561	123	10502689	131	10502795	138	10503425	39
10502021	109	10502192	113	10502306	128	10502479	129	10502562	123	10502690	131	10502796	138	10503429	39
10502022	109	10502194	113	10502311	128	10502480	129	10502563	123	10502691	131	10502797	138	10503431	39
10502023	109	10502195	113	10502316	128	10502481	129	10502564	123	10502693	131	10502798	138	10503476	118
10502024	109	10502196	113	10502321	128	10502482	129	10502565	123	10502695	131	10502799	138	10503530	35
10502025	109	10502197	113	10502326	128	10502483	129	10502566	123	10502697	131	10502800	138	10503531	35
10502027	109	10502200	113	10502331	128	10502484	129	10502567	123	10502699	131	10502803	137	10503532	36
10502028	109	10502202	122	10502336	128	10502485	129	10502568	123	10502701	131	10502804	137	10503533	36
10502029	109	10502203	122	10502341	128	10502486	129	10502569	124	10502738	140	10502805	137	10503534	36
10502030	109	10502204	122	10502346	128	10502487	129	10502570	124	10502739	140	10502806	137	10503535	36
10502031	109	10502205	122	10502351	128	10502488	129	10502572	125	10502740	140	10502807	137	10503541	39
10502033	109	10502206	122	10502356	128	10502489	129	10502573	125	10502741	140	10502808	137	10503543	41
10502035	109	10502207	122	10502361	128	10502490	129	10502574	125	10502742	140	10502809	137	10503544	41
10502036	109	10502208	122	10502363	128	10502491	129	10502575	125	10502744	140	10502810	137	10503545	41
10502038	109	10502209	122	10502365	128	10502492	129	10502576	125	10502745	140	10502811	137	10503546	41
10502040	109	10502210	122	10502367	128	10502494	129	10502578	125	10502747	140	10502812	137	10503547	41
10502041	109	10502211	122	10502371	128	10502496	129	10502579	125	10502748	140	10502813	137	10503564	53
10502042	109	10502212	122	10502375	128	10502498	129	10502580	125	10502749	140	10502814	137	10503565	53
10502043	109	10502213	122	10502376	127	10502499	127	10502581	125	10502751	140	10502815	137	10503566	53
10502044	109	10502214	122	10502377	127	10502500	127	10502582	125	10502752	140	10502816	137	10503567	53
10502046	109	10502215	122	10502378	127	10502503	128	10502583	125	10502754	140	10502817	137	10503568	53
10502047	109	10502216	122	10502379	127	10502504	127	10502585	125	10502755	140	10502818	137	10503569	53
10502048	109	10502217	122	10502380	127	10502515	124	10502586	125	10502756	140	10502819	137	10503570	53
10502049	109	10502218	122	10502381	127	10502517	124	10502588	125	10502757	140	10502820	137	10503571	53
10502050	109	10502219	122	10502382	127	10502519	124	10502590	125	10502758	140	10502821	137	10503572	53
10502052	109	10502220	122	10502383	127	10502520	124	10502591	125	10502760	140	10502822	137	10503573	53
10502053	109	10502221	122	10502384	127	10502522	124	10502592	125	10502761	140	10502823	137	10503574	53
10502054	109	10502222	122	10502385	127	10502524	124	10502593	125	10502762	140	10502824	139	10503575	53
10502056	109	10502223	122	10502386	127	10502527	124	10502594	125	10502764	140	10502825	139	10503576	53
10502057	109	10502224	122	10502387	127	10502529	124	10502595	125	10502765	140	10502826	138	10503577	53
10502059	109	10502225	122	10502388	127	10502530	124	10502596	125	10502766	140	10502830	138	10503578	53

NR KAT.	STRONA	NR KAT.	STRONA	NR KAT.	STRONA	NR KAT.	STRONA	NR KAT.	STRONA	NR KAT.	STRONA	NR KAT.	STRONA	NR KAT.	STRONA
10503579	53	10504160	172	10504220	174	10504343	150	10504545	174	10505602	35	10506622	135	10507681	85
10503621	33	10504161	168	10504221	174	10504344	150	10504553	80	10505603	35	10506623	135	10507682	86
10503622	33	10504162	168	10504222	174	10504346	151	10504555	80	10505673	116	10506624	135	10507683	86
10503623	33	10504163	168	10504223	174	10504347	151	10504558	76	10505674	116	10506625	135	10507684	85
10503624	33	10504164	168	10504224	174	10504351	151	10504559	76	10505705	36	10506626	135	10507695	77
10503625	33	10504165	168	10504225	174	10504352	151	10504561	76	10505815	175	10506627	136	10507712	134
10503632	34	10504166	168	10504226	174	10504353	151	10504562	76	10505816	175	10507102	75	10507713	134
10503642	21	10504167	168	10504227	174	10504354	151	10504563	76	10505817	175	10507103	75	10507714	134
10503643	113	10504168	168	10504228	174	10504355	151	10504567	76	10505818	169	10507104	75	10507715	134
10503666	39	10504169	168	10504229	174	10504356	151	10504634	155	10505819	169	10507105	75	10507716	134
10503667	39	10504170	168	10504230	174	10504357	151	10504635	155	10505820	169	10507106	80	10507717	134
10503668	39	10504171	168	10504231	174	10504358	151	10504711	38	10505821	169	10507229	118	10507718	134
10503669	39	10504172	168	10504232	174	10504362	151	10504712	38	10505822	79	10507230	118	10507719	134
10503670	39	10504173	168	10504233	174	10504365	150	10504837	151	10505823	75	10507231	118	10507720	134
10503730	124	10504174	168	10504234	174	10504366	150	10504838	151	10505824	75	10507232	118	10507764	134
10503733	38	10504175	168	10504235	175	10504370	151	10504839	151	10505865	19	10507233	118	10507771	59
10503822	97	10504176	168	10504236	78	10504371	151	10504840	151	10505866	19	10507234	118	10507772	61
10503823	97	10504177	168	10504237	79	10504372	151	10505162	36	10505867	19	10507235	169	10507784	84
10503824	97	10504178	168	10504238	79	10504373	151	10505163	36	10505868	18	10507267	118	10507785	84
10503825	97	10504179	168	10504239	79	10504374	151	10505164	36	10505869	18	10507268	118	10507786	84
10503826	97	10504180	168	10504240	75	10504375	151	10505165	36	10505870	18	10507365	173	10507787	84
10503827	97	10504181	168	10504241	75	10504376	151	10505211	34	10505871	19	10507366	169	10507788	84
10503828	97	10504182	169	10504243	75	10504377	154	10505215	34	10505872	18	10507367	169	10507789	84
10503829	97	10504183	169	10504245	76	10504380	154	<b>10505483</b>	<b>16</b>	10505873	18	10507368	169	10507790	83
10503830	97	10504184	169	10504246	76	10504381	154	10505486	17	10505874	18	10507404	78	10507791	83
10503831	97	10504185	169	10504247	76	10504383	151	10505488	17	10505875	15	10507424	36	10507792	83
10503832	97	10504186	169	10504249	76	10504384	151	10505490	17	10505876	15	10507446	81	10507793	83
10503835	39	10504187	169	10504250	76	10504387	150	10505492	17	10505897	24	10507448	79	10507794	83
10503836	39	10504188	169	10504251	76	10504388	150	10505493	15	10505898	24	10507449	79	10507795	83
10503844	108	10504189	169	10504288	175	10504389	150	10505494	15	10505899	24	10507485	100	10507843	81
10503845	110	10504190	169	10504289	175	10504390	150	10505495	15	10505942	45	10507575	108	10507846	173
10503855	129	10504191	169	10504290	175	10504391	150	10505498	14	10505943	45	10507580	80	10507847	173
10503856	129	10504192	169	10504291	175	10504392	150	10505500	14	10505944	45	10507590	118	10507848	173
10503858	129	10504193	169	10504292	175	10504396	150	10505502	14	10505945	45	10507593	134	10507858	36
10503876	39	10504194	169	10504293	175	10504397	150	10505503	16	10505946	45	10507602	135	10507860	36
10504138	172	10504195	169	10504294	175	10504398	150	10505504	16	10505947	45	10507626	13	10507892	117
10504139	172	10504196	169	10504295	175	10504399	150	10505505	16	10506424	171	10507627	13	10507893	117
10504140	171	10504197	169	10504296	175	10504401	150	10505506	16	10506425	171	10507628	13	10507894	117
10504141	172	10504198	169	10504297	175	10504402	150	10505517	15	10506426	171	10507629	13	10507895	117
10504142	172	10504199	169	10504309N	29	10504407	25	10505518	15	10506427	172	10507630	13	10507896	117
10504143	171	10504200	169	10504310N	29	10504408	25	10505519	19	10506428	172	10507631	13	10507897	117
10504144	172	10504201	169	10504311N	29	10504409	25	10505538	35	10506429	172	10507632	13	10507898	117
10504146	172	10504202	169	10504313N	29	10504410	174	10505539	35	10506430	172	10507633	13	10507900	117
10504147	171	10504203	169	10504314N	30	10504520	24	10505540	35	10506437	25	10507634	14	10507903	117
10504148	171	10504204	169	10504315N	30	10504521	24	10505541	35	10506439	169	10507635	14	10507904	117
10504149	172	10504205	169	10504316N	30	10504522	24	10505542	35	10506440	169	10507636	14	10507905	117
10504150	172	10504206	169	10504330	150	10504523	24	10505543	35	10506441	169	10507637	14	10507906	117
10504151	172	10504207	169	10504331	150	10504524	24	10505544	35	10506442	169	10507638	14	10507907	117
10504152	171	10504208	169	10504332	150	10504525	24	10505545	35	10506444	169	10507639	14	10507909	117
10504153	171	10504209	169	10504334	150	10504530	24	10505546	35	10506445	169	10507640	14	10507912	117
10504154	171	10504210	169	10504336	150	10504531	24	10505547	35	10506456	76	10507641	14	10507929	24
10504155	172	10504211	169	10504338	150	10504532	169	10505548	35	10506544	81	10507676	86	10507932	40
10504156	171	10504212	169	10504339	150	10504533	169	10505549	35	10506546	81	10507677	86	10507937	118
10504157	172	10504213	169	10504340	150	10504534	169	10505550	35	10506547	81	10507678	86	10508017	6
10504158	172	10504218	174	10504341	150	10504535	169	10505555	35	10506620	135	10507679	86	10508018	6
10504159	172	10504219	174	10504342	150	10504536	169	10505556	35	10506621	135	10507680	86	10508019	6

# INDEKS KATALOGOWY

NR KAT.	STRONA	NR KAT.	STRONA	NR KAT.	STRONA	NR KAT.	STRONA	NR KAT.	STRONA	NR KAT.	STRONA	NR KAT.	STRONA		
10508020	9	IW2022121	112	T01T	7	T233C	22	T1356	54	T35010E	22	TBC914KIT	27	TM44418	40
10508052	84	IW2022122	112	T35B	61	T233CDB	22	T1357	54	T35012	22	TBC918H	26	TM44434	40
10508053	84	IW2022123	112	T03T	7	T234C	22	T1359	54	T35014	22	TBC918KIT	27	TM44438	40
10508054	84	IW2022124	112	T3TON3VS	59	T234CDB	22	T1365	54	T35018	22	TBC924E	26	TM44458	40
10508059	83	IW2022125	112	T04	42	T235C	22	T1366	54	T35018A	22	TBC924H	26	TM220012	41
10508060	83	IW2039099	106	T45B	61	T240	22	T1367	54	T35018C	22	TBC924KIT	27	TM444112	40
10508062	83	IW2039100	106	T05	42	T0302EL4	7	T1369	54	T35024	22	TBC930H	26	TM444114	40
10508103	79	IW2039371	106	T05T	7	T414	61	T1402EL4	7	T35024A	22	TBC930KIT	27	TM22261012	41
10508104	78	IW2039372	106	T65B	61	T0502EL4	7	T1502EL4	7	T35024C	22	TBC936H	26	TMFC153	54
10508105	78	IW2039373	106	T6TON6VS	59	T506QCEL7	46	T1602EL4	7	T35036	22	TBC936KIT	27	TMR2049	41
10508135	81	IW2039375	106	T07	42	T512QCEL7	46	T3008	21	T35036A	22	TCC26	27	TMR2210	41
10508136	81	IW2039376	106	T07T	7	T518QCEL7	46	T3508	22	T35048	22	TG56	28	TMR22089	41
10508151	16	IW2039377	106	T9SP	8	T524QCEL7	46	T5212ED	60	T35048A	22	TG056	28	TNA2059343000	36
10508152	16	IW2039378	106	T09T	7	T536QCEL7	46	T5212PD	60	T35048C	22	TG67	28	TNA2072330000	36
10508153	16	IW2039379	106	T10T	6	T546EL7	47	T5412EL7	47	T53006EL7	47	TG69	28	TS10	61
10508154	16	IW2039380	106	T11T	6	T0702EL4	7	T5462EL7	47	T54122EL7	47	TG69NB	28	TSI2	42
10508156	16	IW2039411	106	T13T	6	T778	42	T06012	42	T58100EL7	47	TG691	28	TSI238	42
10508157	16	IW2039412	106	T14T	7	T778D	42	T8434	57	T58200EL7	47	TG950	28	TSP4	42
10508158	17	IW2039413	106	T15T	7	T0902EL4	7	T9212C	61	T58300EL7	47	TG2458	28	TSP5	42
10508159	17	IW2039414	106	T17EL4	7	T0912	42	T9312C	61	T59100ECD	47	TG2468	28	TTBC914	26
10508160	17	IW2039415	106	T17T	7	T914H	26	T10745	73	T59200ECD	47	TG24510	28	TTBC918	26
10508161	17	IW2039416	106	T18DR	7	T914KIT	27	T10747	73	T59400ECD	47	TG24512	28	TTBC924	26
10508166	139	IW2039417	106	T18EL4	8	T914UEFGT	27	T10755	73	T090700	100	TG24514	28	TTBC930	26
10508167	139	IW2039418	106	T18R	7	T918H	26	T10756	73	T090700B	100	TG24610	28	TTBC936	26
10508168	139	IW2039419	106	<b>T18SP</b>	<b>8</b>	T918KIT	27	T10757	73	T090751	100	TG24612	28	TUL223	101
10508170	139	IW2039420	106	T19EL4	7	T918UEFGT	27	T10758	73	T090757	100	TJ914H	27	TV75B	61
10508171	139	IW2039421	106	T19T	7	T924H	26	T10765	73	T090757	101	TJ918F	27	TV149B	60
FG3	61	IW2039422	106	<b>T20EL4</b>	<b>8</b>	T924KIT	27	T10767	73	T102010	100	TJ918H	27	TV150B	60
FG4	61	IW2039423	106	T24R	7	T924UEFGT	27	T10768	73	T106150	36	TJ924E	27	TV175B	60
FG5	61	IW2039424	106	T24SP	8	T930H	26	T10769	73	T113100D	100	TJ924F	27	TWC16	27
FG6	61	IW2039425	106	T25	57	T930KIT	27	T10771	73	T113112	100	TJ924H	27	TXP1124610000	35
FG412	61	IW2039426	106	T36	57	T930UEFGT	27	T12010	55	T120422	100	TJ930F	27	TXP1124762000	35
IW1016901	173	IW2039427	106	T52ED	60	T936H	26	T12012	55	T120422	101	TJ930H	27	TXP1124762000	35
IW1016914	173	IW2039428	106	T52PD	60	T936KIT	27	T12110	55	T120465	100	TJ936H	27	TXP1211300000	36
IW1016915	173	IW2039429	106	T53ED	60	T936UEFGT	27	T12112	55	T529827	100	TJ942H	27	TXP1624533000	35
IW2022101	112	IW2039430*	106	T53PD	60	T942H	26	T13611	54	T529827	101	TL1354	54	TXP3011300000	35
IW2022102	112	IW3031501	127	T71	9	T942KIT	27	T20030C	100	T530062EL7	47	TL1366	54	TXP3011300000	35
IW2022103	112	IW3031503	122	T76KBT	9	T942UEFGT	27	T20030CD	100	T591057	99	TM130	54	TXP3020533000	35
IW2022104	112	IW3031505	115	T77T	9	T1002EL4	7	T20045	100	T620100A	101	TM140	54	TXP3020533000	35
IW2022105	112	IW3031505	124	T92C	61	T1192	55	T20045D	100	T620100J	101	TM141	54	TXP3020610000	35
IW2022106	112	IW3031505	128	T96	61	T1193	55	T23112	22	T620103	100	TM44453	40	TXP3020762000	35
IW2022107	112	IW3031505	138	T0102EL4	7	T1194	55	T23212	22	T620103	101	TM44454	40	TXP3024533000	35
IW2022108	112	IW3036501	124	T135D	54	T1196	55	T30010	21	T620103	101	TM44455	40	TXP3024533000	35
IW2022109	112	IW3038501	125	T135E	54	T1203	55	T30012	21	T630500A	101	TM44456	40	TXP3024610000	35
IW2022110	112	IW4041002	137	T136D	54	T1204	55	T30014	21	T630519	101	TM1838W	41	TXP3024762000	35
IW2022111	112	IW4041003	137	<b>T165EL4</b>	<b>8</b>	T1206	55	T30018	21	T660032	99	TM2083	41		
IW2022112	112	IW4041010	137	T181C	61	T1208	55	T30018A	21	T660084	101	TM2153	41		
IW2022113	112	IW4041011	137	T182C	61	T1213	55	T30018C	21	T676810	99	TM2154	41		
IW2022114	112	IW4042202	137	T183C	61	T1214	55	T30024	21	T702025	101	TM2226	41		
IW2022114	112	IW6061404	152	T202	100	T1216	55	T30024F	21	T8434235B	61	TM2450	41		
IW2022115	112	IW6062504	152	T202DF	100	T1218	55	T30036	21	T850026	100	TM2451	41		
IW2022116	112	IW6062508	154	T202EF	100	T1224	55	T30036A	21	T41211000	59	TM4441	40		
IW2022117	112	IW6062509	154	T210	100	T1352	54	T30036C	21	TA151	42	TM4442	40		
IW2022118	112	IW6062510	154	T214T	9	T1353	54	T30036F	21	TA151B	42	TM22006	41		
IW2022119	112	IW6064606	154	T0220D	42	T1354	54	T35010	22	TA151R	42	TM44412	40		
IW2022120	112	T15B	61	T220D	101	T1355	54	T35010C	22	TBC914H	26	TM44414	40		





# IRWIN®

**Stanley Black & Decker Austria GmbH**

Oberlaaer Strasse 248  
1230 Wieden  
Austria  
Tel.: +4313602774562

**Stanley Black & Decker Belgium BVBA**

Egide Walschaertsstraat 16  
2800 Mechelen  
Belgia  
Tel. 015 47 37 65  
Faks 015 47 37 99  
E-mail customer.service.bnl@sbdinc.com

**Stanley Black & Decker Czech Republic s.r.o.**

Türkova 2319/SB,  
Chodov  
14900 Praha 4, PSC  
Republika Czeska  
Tel.: +48616279410

**Stanley Black & Decker, Dansk filial af Black & Decker (Overseas) GmbH, Liechtenstein**

Roskildevej 22  
2620 Albertslund  
Dania  
Tel.: +45 70 20 15 10

**Stanley Black & Decker OY**

Elimäenkatu 30 D, 5. Krs  
00520 Helsinki  
Finlandia  
Tel.: +358 10 400 4333

**Stanley Black & Decker France SAS**

5, Allée des Hêtres  
69760 Limonest Cedex  
Francia  
Tel.: 0164544009

**Stanley Black & Decker Deutschland GmbH**

Black & Decker Strasse 40  
D65510 Idstein  
Niemcy  
Tel.: +496126212109

**Stanley Black & Decker Hungary Koraltolt Felelossegu Tarsasag**

Mészáros utca 58/B  
1016 Budapest  
Węgry  
Tel.: +48616279424

**Stanley Black & Decker Italia S.r.l.**

Via Energy Park n. 6  
20871 Vimercate (Mb)  
Włochy  
Tel.: +390399590220

**Stanley Black & Decker Netherlands B.V.**

Holtum Noordweg 35  
6121 RE, Born  
Holandia  
Tel.: +31 164 28 30 65  
Faks +31 164 28 32 00  
E-mail customer.service.bnl@sbdinc.com

**Stanley Black & Decker Norway AS**

Gullhaugveien 11  
0484 Oslo  
Norwegia  
Tel.: +47 22 90 99 10

**Stanley Black & Decker Polska Sp. z o.o.**

ul. Prosta 68  
00-838 Warszawa  
Polska  
Tel.: +48224332441

**Stanley Black & Decker Holdings S.À.R.L. Sucursal em Portugal**

Quinta da Fonte - Edifício Q55 D.  
Diniz, Rua dos Malhões,  
2 e 2A - Piso 2 Esquerdo  
2710-071 Paço D'Arcos  
Portugalia  
Tel.: +351210609323

**Stanley Black & Decker Ibérica, S.L.**

Edificio Muntadas  
C/Berguedà 1, Of. A6  
08820 El Prat de Llobregat  
Barcelona  
Tel.: +34934797419

**Stanley Black & Decker Sweden AB**

Flöjelbergsg. 1c  
SE 431 22 Mölndal  
Szwecja  
Tel.: +46(0) 31 68 60 60

**Stanley Works (Europa) GmbH**

In der Luberzen 42  
8902 Urdorf  
Szwajcaria  
Tel.: +48616279424

**Stanley Black & Decker, INC.**

Level 2, 810 Whitehorse Road,  
Box Hill, VIC  
Australia, 3128  
Tel.: 1800 331 491

**Stanley Black & Decker NZ Limited**

39 Business Parade N, East Tamaki  
Auckland 2013  
Nowa Zelandia  
Tel.: 0800 352 682

**Stanley Black & Decker UK Limited**

270 Bath Road  
SL1 4DX Slough  
Wielka Brytania  
Tel.: +441753500517